

Universidad de Costa Rica
Facultad de Ingeniería
Escuela de Arquitectura

ARQUITECTURA INCLUSIVA PARA ADULTOS CON DISCAPACIDAD

Perspectiva de desarrollo integral espacial,
para ACOCONE en la comunidad de Coronado.

Proyecto Final de Graduación para optar por el grado
de Licenciatura en Arquitectura



ANDREA ROJAS VARGAS – A95509

2019





COMITÉ ASESOR



Arq. María de los Ángeles Barahona Israel, Dra.
Directora



Arq. Carlos Gómez Díaz
Lector

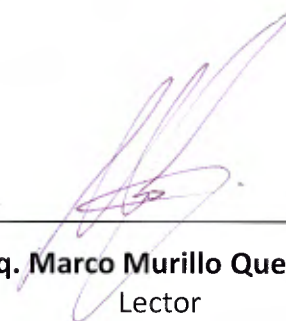

Arq. Marco Murillo Quesada
Lector

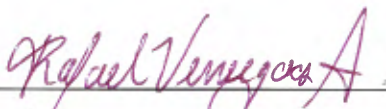

Arq. Rafael Venegas Arias
Lector Invitado



Lic. Nidia Asch Ávalos
Lectora Invitada



DEDICATORIA

Primero quiero agradecer a mi familia, por estar a mi lado incondicionalmente, a mami y papi, por ser mi ejemplo a seguir, gracias por todo el esfuerzo, cariño y por ser mi apoyo durante cada etapa de la carrera, sin ustedes no sería la persona que soy ahora. Nano, el mejor hermano, gracias por todo. Este TFG es dedicado a ustedes, los amo.

Caro y Tuli, que hubiera hecho sin ustedes, les agradezco por estar a mi lado desde el primer año de carrera, gracias por cada consejo, sonrisa, por estar ahí siempre, se que nos quedan muchísimas cosas por vivir juntos.

A mis amigos y compañeros que estuvieron a mi lado durante la carrera y durante todo este proceso, a Ruthcita, Ale, Allan, Bana, Sarita y Eladio, gracias por todo chicos, por hacer mis días aun mejores, los quiero.

A todas las personas de ACOCONE, gracias por recibirme como parte de la familia desde el primer día, durante todo este proceso me enseñaron muchísimas cosas, y les voy a estar eternamente agradecida por tanto amor y cariño.

A la profe María de los Ángeles Barahona, muchísimas gracias por cada consejo, por el tiempo, la paciencia y por siempre escucharme. Por todo el conocimiento que compartió conmigo durante este proceso.

A los lectores y lectores invitados, Profe Carlos Gómez, Marco Murillo, Nidia Asch y Rafael Venegas, infinitas gracias por todo el tiempo dedicado, por su guía y consejos.



RESUMEN

La problemática que enfrenta la arquitectura en Costa Rica a nivel de espacios de formación laboral para personas mayores de edad con discapacidad es importante, debido a que no hay suficientes centros de capacitación laboral. Los existentes en su mayoría no cuentan con las características espaciales idóneas para que sus usuarios logren desarrollarse de manera integral, por medio de espacios accesibles y propiciando una relación con la comunidad.

El presente Trabajo Final de Graduación tiene como objetivo desarrollar una propuesta arquitectónica inclusiva, de formación, recreación y capacitación laboral para las personas adultas con discapacidad de la Asociación Comunitaria de Coronado para Personas con Necesidades Especiales (ACOCONE), donde se puedan desenvolver de manera holística y se logre la integración con la comunidad del cantón de Vázquez de Coronado.

Para desarrollar la propuesta se procede a utilizar el diseño participativo, con el propósito de hacer participe a todos los usuarios de ACOZONE en el proceso de diseño. Se utiliza observación participativa y no participativa, además se realizan talleres participativos donde se busca conocer las necesidades espaciales de los talleres, disposición de los espacios, maneras de trabajar y de utilizar el espacio, áreas de interés para los usuarios, así como sus preferencias a nivel espacial y sensorial.

TABLA DE CONTENIDOS

Comité Asesor	v
Dedicatoria	vii
Resumen	ix
Tabla de Contenidos	xi
Índice de Cuadros	xv
Índice de Diagramas	xvi
Índice de Imágenes	xvii
Índice de Mapas	xxvi
CAPÍTULO I TEMA DE INVESTIGACIÓN	
1.1 Tema de Investigación	2
1.2 Justificación	3
1.3 Viabilidad	6
1.4 Alcances y Pertinencia	8

CAPÍTULO II PROBLEMA DE INVESTIGACIÓN	
2.1 Introducción	10
2.2 Estado de la Cuestión	12
2.2.1 Derechos e Integración Social	13
2.2.2 Trabajo	14
2.2.3 Arquitectura	15
2.3 Problema y Subproblemas	17
2.3.1 Problema General	18
2.3.2 Subproblemas	27
2.3.2.1 Subproblema 1	27
2.3.2.2 Subproblema 2	32
2.4 Objetivo de Estudio y sus Componentes	40
2.5 Delimitación del Problema	41

TABLA DE CONTENIDOS

2.5.1 Física	41
2.5.2 Social	43
2.5.3 Temporal	44
CAPÍTULO III PREGUNTAS Y OBJETIVOS DE INVESTIGACIÓN	
3.1 Preguntas de Investigación	46
3.1.1 Preguntas Conceptuales Simples	46
3.1.2 Preguntas Conceptuales Complejas	46
3.1.3 Preguntas Empíricas sin Resolver	47
3.2 Objetivos de Investigación	48
CAPÍTULO IV MARCO TEÓRICO	
4.1 Introducción	52
4.2 Discapacidad, Derechos y Legislación	53

4.3 Desarrollo Integral y su relación con el Diseño Espacial	58
4.3.1 Desarrollo y Educación Holística	58
4.3.2 Importancia y beneficios del Deporte y la Recreación	61
4.3.2.2 Integración de las personas con discapacidad en el deporte y la recreación	63
4.4 Accesibilidad y Diseño Universal	65
4.4.1 Pautas de diseño, leyes y Recomendaciones para espacios accesibles	66
4.5 Marco Referencial	75
4.5.1 Desarrollo Inclusivo basado en Comunidad	76
4.5.1.1 Proyecto Káloie	77
4.5.1.2 Centro de Desarrollo Inclusivo Osa	79
4.5.2 Accesibilidad en los Espacios Públicos	82

TABLA DE CONTENIDOS

4.5.2.1 Accesibilidad en los Espacios Públicos Urbanizados	83
4.5.2.2 Accesibilidad en los Espacios Naturales Protegidos	85
4.5.3 Espacios de Formación y Capacitación Laboral	87
4.5.3.1 Centro de Enseñanza Especial Gabriela Mistral	88
4.5.3.2 Fundación Servio Flores Arroyo – CAIPAD	91
CAPÍTULO V DISEÑO METODOLÓGICO	
5.1 Tipo de Investigación y Enfoque	98
5.2 Etapas, Fases y Actividades de la Investigación	99
5.2.1 Etapa 1 – Recopilación y Análisis de Información	99
5.2.2 Etapa 2 – Proceso Participativo	102
5.2.3 Etapa 3 – Propuesta de Diseño	108
5.2.4 Herramientas de recopilación, análisis y síntesis	112

5.2.5 Fuentes de Información	113
5.3 Variables y Temas	118
5.3.1 Variables	119
5.3.2 Temas	120
CAPÍTULO VI PROPUESTA CONCEPTUAL	
6.1 Observación Participativa	123
6.2 Actividades con la Comunidad y Familiares	124
6.3 Taller No. 1: Intereses y Gustos	125
6.3.1 Objetivo No. 1 del Taller Participativo 1	126
6.3.2 Objetivo No. 2 del Taller Participativo 1	131
6.3.3 Conclusiones	134
6.4 Taller No. 2: Desarrollo Creativo	135
6.4.1 Objetivo No. 1 del Taller Participativo 2	136

TABLA DE CONTENIDOS

6.4.2 Objetivo No. 2 del Taller Participativo 2	138
6.4.3 Conclusiones	143
CAPÍTULO VII PROCESO DE DISEÑO	
7.1 Ubicación Actual ACOCONE	145
7.2 Propuesta Ubicación ACOCONE	146
7.3 Uso del Suelo	147
7.4 Paradas Cercanía Lote	148
7.5 Paradas Sentido Coronado – San José	149
7.6 Paradas Sentido San José – Coronado	150
7.7 Materiales, Texturas y Sensaciones	151
7.8 Huertas	152
7.9 Definición de Forma y Bloques para Talleres	153

7.10 Espacios y Talleres	154
CAPÍTULO VIII PAUTAS DE DISEÑO	
8.1 Relación con la Comunidad y el Contexto	162
8.2 Usuarios, Talleres y Espacios	165
8.3 Espacios Accesibles – Diseño Universal	167
8.4 Estimulación de los Sentidos y Confort	169
CAPÍTULO IX PROPUESTA DE DISEÑO	
9.1 Propuesta de Diseño	173
9.2 Bloques Talleres	174
9.3 Cubierta Talleres	175
9.4 Accesibilidad Peatonal – Texturas en Caminos	176
9.5 Planta Accesibilidad Peatonal – Texturas en Caminos	177

TABLA DE CONTENIDOS

9.6 Accesibilidad Peatonal – Señalización en Accesos y Espacios	178
9.7 Planta Accesibilidad Peatonal – Señalización en Accesos	179
9.8 Planta Accesibilidad Peatonal – Señalización en Espacios	180
9.9 Planta Accesibilidad Peatonal – Señalización en Exteriores	181
9.10 Bloque A- Área Administrativa	182
9.11 Bloque B – Talleres de Cocina y Comedor	186
9.12 Bloque C – Talleres de Arte y Estimulación	191
9.13 Bloque D – Talleres de Enseñanza y Capacitación Laboral	197
9.14 Bloque E – Espacio Deportivo	202
9.15 Zonas Verdes y Espacios Comunes	207
9.16. Conclusiones	218

REFERENCIAS BIBLIOGRÁFICAS	
Literatura	220
Web	224

ÍNDICE DE CUADROS

CAPÍTULO II PROBLEMA DE INVESTIGACIÓN	
2.1 Distribución de la población con discapacidad en Costa Rica por género, según característica de población para el año 2000. Fuente: Censo Nacional 2000, INEC.	10
2.2: Estimación de la población con discapacidad por grupos de edad, sexo y zonas según años seleccionados. Fuente: Encuesta de Hogares de propósitos Múltiples (EHPM), 1998.	11
CAPÍTULO IV MARCO TEÓRICO	
4.1: Discapacidades: Características, limitaciones y necesidades espaciales. Rojas Vargas , A. (2016).	54
4.2: España: Espacios – Dimensiones. Rojas Vargas , A. (2016).	83
4.3: España: Espacios – Dimensiones. Rojas Vargas , A. (2016).	84
4.4 Centro de Enseñanza Especial Gabriela Mistral – Talleres. Rojas Vargas , A. (2016).	89
4.5: Fundación Servio Flores Arroyo – Talleres. Rojas Vargas , A. (2016).	92

4.6: Cuadro comparativo – Estudios de Caso. Rojas Vargas , A. (2016).	94
CAPÍTULO V DISEÑO METODOLÓGICO	
5.1: Variables, diagramas y descripción. Rojas Vargas , A. (2017).	119
5.2: Temas, diagramas y descripción. Rojas Vargas , A. (2017).	120
CAPÍTULO VII PROCESO DE DISEÑO	
7.1: Bloque A. Rojas Vargas, A. (2018).	155
7.2: Bloque B. Rojas Vargas, A. (2018).	156
7.3: Bloque C. Rojas Vargas, A. (2018).	157
7.4: Bloque D. Rojas Vargas, A. (2018).	158
7.5: Bloque E. Rojas Vargas, A. (2018).	159
7.6: Zonas verdes y Espacios Comunes. Rojas Vargas, A. (2018).	160

ÍNDICE DE DIAGRAMAS

CAPÍTULO II PROBLEMA DE INVESTIGACIÓN	
2.1: Objetivos de los CAIPAD. Rojas Vargas, A. (2018).	19
2.2: Componentes a analizar del Subproblema 1. Rojas Vargas, A.(2018).	27
2.3: Componentes a analizar del Subproblema 2. Rojas Vargas, A.(2018).	32
2.4: Delimitación del problema – Actores. Rojas Vargas, A. (2016).	43
2.5: Delimitación del problema – Línea del tiempo temporalidad. Rojas Vargas, A. (2016).	44
CAPÍTULO IV MARCO TEÓRICO	
4.1: Diagrama de ideas del Marco Teórico. Rojas Vargas, A. (2017).	50
4.2: Diagrama del Mapa Conceptual. Rojas Vargas, A. (2017).	51
4.3: Concepto de Discapacidad según la Organización Mundial de la Salud. Rojas Vargas, A. (2018).	55
4.4: Desarrollo Holístico. Rojas Vargas, A. (2016).	59
4.5: Cinco áreas del Desarrollo Humano. Rojas Vargas, A. (2016).	62

4.6: Principios del Diseño Universal (CNREE, (s.f.), pág.1). Rojas Vargas, A. (2016).	65
CAPÍTULO V DISEÑO METODOLÓGICO	
5.1: Herramientas de recopilación, análisis y síntesis. Rojas Vargas, A. (2016).	112
5.2: Línea del Tiempo 2015/2016 – Fuentes de Información. Rojas Vargas, A. (2016).	113
5.3: Línea del Tiempo 2015/2016 – Fuentes de Información. Rojas Vargas, A. (2016).	114
5.4: Cronograma. Rojas Vargas, A. (2018).	115
CAPÍTULO VII PROCESO DE DISEÑO	
7.1: Espacios y Talleres. Rojas Vargas, A. (2018).	154

ÍNDICE DE IMAGENES

CAPÍTULO II PROBLEMA DE INVESTIGACIÓN	
2.1: Proyecto Vida Independiente. (2016). Obtenido desde https://www.facebook.com/asociacioncomunitariacoronado/?ref=br_rs	17
2.2: Taller Cocina. (2016). Obtenido desde https://www.facebook.com/asociacioncomunitariacoronado/?ref=br_rs	18
2.3: Desfile 15 de setiembre. Rojas Vargas, A. (2016).	21
2.4: Instalaciones actuales ACOCONE. Rojas Vargas, A. (2016).	22
2.5: Instalaciones actuales ACOCONE. (2016). Obtenido desde https://www.facebook.com/asociacioncomunitariacoronado/?ref=br_rs	22
2.6: Área multiuso. Rojas Vargas, A. (2017).	23
2.7: Área multiuso. Rojas Vargas, A. (2017).	23
2.8: Área multiuso. Rojas Vargas, A. (2017).	23

2.9: Cocina. (2016). Obtenido desde https://www.facebook.com/asociacioncomunitariacoronado/?ref=br_rs	24
2.10: Cocina. (2016). Obtenido desde https://www.facebook.com/asociacioncomunitariacoronado/?ref=br_rs	24
2.11: Cocina. Rojas Vargas, A.(2017).	24
2.12: Servicios sanitarios. Rojas Vargas, A. (2017).	25
2.13: Servicios sanitarios. Rojas Vargas, A. (2017).	25
2.14: Exterior. (2017). Obtenido desde https://www.facebook.com/asociacioncomunitariacoronado/?ref=br_rs	26
2.15: Exterior. Rojas Vargas, A.(2017).	26
2.16: Taller Vida diaria. (2017). Obtenido desde https://www.facebook.com/asociacioncomunitariacoronado/?ref=br_rs	28
2.17: Taller Vida diaria. (2017). Obtenido desde https://www.facebook.com/asociacioncomunitariacoronado/?ref=br_rs	28

ÍNDICE DE IMAGENES

2.18: Taller Vida diaria. (2017). Obtenido desde https://www.facebook.com/asociacioncomunitariacoronado/?ref=br_rs	28
2.19: Actividades de enseñanza y formación. Rojas Vargas, A. (2017).	29
2.20: Actividades de enseñanza y formación. Rojas Vargas, A. (2017).	29
2.21: Actividades de enseñanza y formación. Rojas Vargas, A. (2017).	29
2.22: Espacios de Capacitación. (2017). Obtenido desde https://www.facebook.com/asociacioncomunitariacoronado/?ref=br_rs	30
2.23: Espacios de Capacitación. (2017). Obtenido desde https://www.facebook.com/asociacioncomunitariacoronado/?ref=br_rs	30
2.24: Espacios de Capacitación. Rojas Vargas, A.(2017).	30
2.25: Desarrollo Socio-económico. (2017). Obtenido desde https://www.facebook.com/asociacioncomunitariacoronado/?ref=br_rs	31

2.26: Desarrollo Socio-económico. (2017). Obtenido desde https://www.facebook.com/asociacioncomunitariacoronado/?ref=br_rs	31
2.27: Desarrollo Socio-económico. (2017). Obtenido desde https://www.facebook.com/asociacioncomunitariacoronado/?ref=br_rs	31
2.28: Movilidad. (2017). Obtenido desde https://www.facebook.com/asociacioncomunitariacoronado/?ref=br_rs	34
2.29: Movilidad. (2017). Obtenido desde https://www.facebook.com/asociacioncomunitariacoronado/?ref=br_rs	34
2.30: Movilidad. (2017). Obtenido desde https://www.facebook.com/asociacioncomunitariacoronado/?ref=br_rs	34
2.31: Movilidad. (2017). Obtenido desde https://www.facebook.com/asociacioncomunitariacoronado/?ref=br_rs	34
2.32: Zonas verdes existentes en ACOCONE. Rojas Vargas, A. (2016).	36
2.33: Zonas verdes existentes en ACOCONE. Rojas Vargas, A. (2016).	36
2.34: Zonas verdes existentes en ACOCONE. Rojas Vargas, A. (2016).	36

ÍNDICE DE IMAGENES

2.35: Espacios deportivos. (2017). Obtenido desde https://www.facebook.com/asociacioncomunitariacoronado/?ref=br_rs	37
2.36: Espacios deportivos. (2017). Obtenido desde https://www.facebook.com/asociacioncomunitariacoronado/?ref=br_rs	37
2.37: Espacios deportivos. (2017). Obtenido desde https://www.facebook.com/asociacioncomunitariacoronado/?ref=br_rs	37
2.38: Espacios para diferentes actividades. (2017). Obtenido desde https://www.facebook.com/asociacioncomunitariacoronado/?ref=br_rs	38
2.39: Espacios para diferentes actividades. (2017). Obtenido desde https://www.facebook.com/asociacioncomunitariacoronado/?ref=br_rs	38
2.40: Espacios para diferentes actividades. (2017). Obtenido desde https://www.facebook.com/asociacioncomunitariacoronado/?ref=br_rs	38
2.41: Interacción con la Comunidad. (2017). Obtenido desde https://www.facebook.com/asociacioncomunitariacoronado/?ref=br_rs	39
2.42: Interacción con la Comunidad. (2017). Obtenido desde https://www.facebook.com/asociacioncomunitariacoronado/?ref=br_rs	39

2.43: Interacción con la Comunidad. (2017). Obtenido desde https://www.facebook.com/asociacioncomunitariacoronado/?ref=br_rs	39
CAPÍTULO IV MARCO TEÓRICO	
4.1: Guía Integrada para la Verificación de la Accesibilidad al Entorno Físico. CNREE, CFIA (2011), pág.34.	66
4.2: Guía Integrada para la Verificación de la Accesibilidad al Entorno Físico. CNREE, CFIA (2011), pág.51.	67
4.3: Guía Integrada para la Verificación de la Accesibilidad al Entorno Físico. CNREE, CFIA (2011), pág.53 Y 54.	68
4.4: Guía Integrada para la Verificación de la Accesibilidad al Entorno Físico. CNREE, CFIA (2011), pág.58.	68
4.5: Guía Integrada para la Verificación de la Accesibilidad al Entorno Físico. CNREE, CFIA (2011), pág.58.	69
4.6: Guía Integrada para la Verificación de la Accesibilidad al Entorno Físico. CNREE, CFIA (2011), pág.60.	69
4.7: Guía Integrada para la Verificación de la Accesibilidad al Entorno Físico. CNREE, CFIA (2011), pág.31 Y 32.	70
4.8: Guía Integrada para la Verificación de la Accesibilidad al Entorno Físico. CNREE, CFIA (2011), pág.63 Y 65.	71

ÍNDICE DE IMAGENES

4.9: Guía Integrada para la Verificación de la Accesibilidad al Entorno Físico. CNREE, CFIA (2011), pág.42 Y 43..	72
4.10: Guía Integrada para la Verificación de la Accesibilidad al Entorno Físico. CNREE, CFIA (2011), pág.27.	73
4.11: Colegio de Educación Especial Gabriela Mistral. (2016). Obtenido desde https://www.facebook.com/ColegioDeEducacionEspecialGabrielaMistral/	88
4.12: Actividades taller de Alimentación - Centro de Enseñanza Especial Gabriela Mistral. (2016). Obtenido desde https://www.facebook.com/ColegioDeEducacionEspecialGabrielaMistral/	90
4.13: Actividades de enseñanza y capacitación - Centro de Enseñanza Especial Gabriela Mistral. (2016). Obtenido desde https://www.facebook.com/ColegioDeEducacionEspecialGabrielaMistral/	90
4.14: Taller de Alimentación Saludable – Fundación Servio Flores Arroyo. Rojas Vargas, A. (2016).	91
Imagen 4.15: Taller de Vida Diaria – Fundación Servio Flores Arroyo. Rojas Vargas, A. (2016).	93
Imagen 4.16: Taller de Repostería – Fundación Servio Flores Arroyo. Rojas Vargas, A. (2016).	93

ÍNDICE DE IMAGENES

CAPÍTULO VI PROPUESTA CONCEPTUAL	
6.1: Observación Participativa. Rojas Vargas, A. (2017).	123
6.2: Actividades con la Comunidad y Familiares. Rojas Vargas, A. (2017).	124
6.3: Taller participativo No. 1: Intereses y gustos. Rojas Vargas, A. (2017).	125
6.4: Taller participativo No. 1: Intereses y gustos –Proceso. Rojas Vargas, A. (2017).	127
6.5: Opciones Taller participativo No. 1: Intereses y gustos. Rojas Vargas, A. (2017).	128
6.6: Opciones Taller participativo No. 1: Intereses y gustos. Rojas Vargas, A. (2017).	129
6.7: Resultados Taller participativo No. 1: Intereses y gustos. Rojas Vargas, A. (2017).	130
6.8: Opciones Taller participativo No. 1: Intereses y gustos. Rojas Vargas, A. (2017).	132
6.9: Opciones Taller participativo No. 1: Intereses y gustos. Rojas Vargas, A. (2017).	133
6.10: Taller participativo No. 2: Desarrollo Creativo. Rojas Vargas, A. (2017).	135

6.11: Proceso - Resultados Taller participativo No. 2: Desarrollo Creativo. Rojas Vargas, A. (2017).	137
6.12: Opciones Taller participativo No. 2: Desarrollo Creativo. Rojas Vargas, A. (2017).	139
6.13: Opciones Taller participativo No. 2: Desarrollo Creativo. Rojas Vargas, A. (2017)	140
6.14: Opciones Taller participativo No. 2: Desarrollo Creativo. Rojas Vargas, A. (2017).	141
6.15: Participantes Taller participativo No. 2: Desarrollo Creativo. Rojas Vargas, A. (2017).	142
CAPÍTULO VII PROCESO DE DISEÑO	
7.1: Fachada ACOCCONE. Rojas Vargas, A. (2017).	145
7.2: Fachada ACOCCONE. Rojas Vargas, A. (2017).	145
7.3: Vista lote. Rojas Vargas, A. (2018).	146
7.4: Vista lote. Rojas Vargas, A. (2018).	146
7.5: Parada 1. Rojas Vargas, A. (2018).	149
7.6: Parada 2. Rojas Vargas, A. (2018).	149

ÍNDICE DE IMAGENES

7.7: Parada 3. Rojas Vargas, A. (2018).	150
7.8: Parada 4. Rojas Vargas, A. (2018).	150
7.9: Materiales, texturas y sensaciones. Rojas Vargas, A. (2018).	151
7.10: Huertas. Rojas Vargas, A. (2018).	152
7.11: Geometría. Rojas Vargas, A. (2018).	153
CAPÍTULO VIII PAUTAS DE DISEÑO	
8.1:Relación con la Comunidad y el Contexto . Rojas Vargas, A. (2018).	162
8.2:Relación con la Comunidad y el Contexto . Rojas Vargas, A. (2018).	162
8.3:Relación con la Comunidad y el Contexto . Rojas Vargas, A. (2018).	162
8.4:Relación con la Comunidad y el Contexto . Rojas Vargas, A. (2018).	163
8.5:Relación con la Comunidad y el Contexto . Rojas Vargas, A. (2018).	163

8.6: Relación con la Comunidad y el Contexto . Rojas Vargas, A. (2018).	164
8.7: Relación con la Comunidad y el Contexto . Rojas Vargas, A. (2018).	164
8.8: Usuarios, Talleres y Espacios. Rojas Vargas, A. (2018).	165
8.9: Usuarios, Talleres y Espacios. Rojas Vargas, A. (2018).	165
8.10: Usuarios, Talleres y Espacios. Rojas Vargas, A. (2018).	165
8.11: Usuarios, Talleres y Espacios. Rojas Vargas, A. (2018).	166
8.12: Usuarios, Talleres y Espacios. Rojas Vargas, A. (2018).	166
8.13: Espacios Accesibles – Diseño Universal. Rojas Vargas, A. (2018).	167
8.14: Espacios Accesibles – Diseño Universal. Rojas Vargas, A. (2018).	167
8.15: Espacios Accesibles – Diseño Universal. Rojas Vargas, A. (2018).	167
8.16: Espacios Accesibles – Diseño Universal. Rojas Vargas, A. (2018).	168
8.17: Espacios Accesibles – Diseño Universal. Rojas Vargas, A. (2018).	168

ÍNDICE DE IMAGENES

8.18: Estimulación de los Sentidos y Confort. Rojas Vargas, A. (2018).	169
8.19: Estimulación de los Sentidos y Confort. Rojas Vargas, A. (2018).	169
8.20: Estimulación de los Sentidos y Confort. Rojas Vargas, A. (2018).	169
8.21: Estimulación de los Sentidos y Confort. Rojas Vargas, A. (2018).	170
8.22: Estimulación de los Sentidos y Confort. Rojas Vargas, A. (2018).	170
8.23: Estimulación de los Sentidos y Confort. Rojas Vargas, A. (2018).	170
8.24: Estimulación de los Sentidos y Confort. Rojas Vargas, A. (2018).	171
8.25: Estimulación de los Sentidos y Confort. Rojas Vargas, A. (2018).	171
CAPÍTULO IX PROPUESTA DE DISEÑO	
9.1: Planta Arquitectónica de Conjunto. Rojas Vargas, A. (2018).	173
9.2: Planta Arquitectónica Bloques Talleres. Rojas Vargas, A. (2018).	174

9.3: Planta Arquitectónica Estructura Cubiertas. Rojas Vargas, A. (2018).	175
9.4 Accesibilidad Peatonal – Texturas en Caminos. Rojas Vargas, A. (2018).	176
9.5 Planta Accesibilidad Peatonal- Texturas en Caminos. Rojas Vargas, A. (2018).	177
9.6 Accesibilidad Peatonal- Señalización en accesos y Espacios. Rojas Vargas, A. (2018).	178
9.7 Planta Accesibilidad Peatonal- Señalización en Accesos. Rojas Vargas, A. (2018).	179
9.8 Planta Accesibilidad Peatonal- Señalización en Espacios. Rojas Vargas, A. (2018).	180
9.9 Planta Accesibilidad Peatonal- Señalización en Exteriores. Rojas Vargas, A. (2018).	181
9.10 Planta Bloque A- Área Administrativa. Rojas Vargas, A. (2018).	182
9.11 Corte Bloque A- Área Administrativa. Rojas Vargas, A. (2018).	183
9.12 Acceso Principal- Bloque A. Rojas Vargas, A. (2018)	184
9.13: Acceso Principal – Bloque A. Rojas Vargas, A. (2018).	185
9.14 Planta Bloque B- Talleres de Cocina y Comedor. Rojas Vargas, A. (2018).	186
9.15 Corte Bloque B – Talleres de Cocina y Comedor. Rojas Vargas, A. (2018).	187

ÍNDICE DE IMAGENES

9.16: Comedor – Bloque B. Rojas Vargas, A. (2018). Rojas Vargas, A. (2018)..	188
9.17: Cocina – Bloque B. Rojas Vargas, A. (2018).	189
9.18: Acceso Secundario Comedor – Bloque B. Rojas Vargas, A. (2018).	190
9.19: Planta Bloque C – Talleres de Arte y Estimulación. Rojas Vargas, A. (2018).	191
9.20: Corte Bloque C – Talleres de Arte y Estimulación. Rojas Vargas, A. (2018).	192
9.21: Corte Bloque C – Talleres de Arte y Estimulación. Rojas Vargas, A. (2018).	193
9.22: Taller Tejido y Bisutería– Bloque C. Rojas Vargas, A. (2018).	194
9.23: Bloque C. Rojas Vargas, A. (2018).	195
9.24: Taller Artes Plásticas y Manualidades – Bloque C. Rojas Vargas, A. (2018).	196
9.25: Planta Bloque D – Talleres Enseñanza y Capacitación Laboral. Rojas Vargas, A. (2018).	197
9.26: Corte Bloque D- Talleres de Enseñanza y Capacitación Laboral. Rojas Vargas, A. (2018).	198
9.27: Acceso Bloque D. Rojas Vargas, A. (2018).	199

9.28: Talleres Capacitación Laboral - Bloque D. Rojas Vargas, A. (2018).	200
9.29: Taller Vida Diaria - Bloque D. Rojas Vargas, A. (2018).	201
9.30: Planta Bloque E- Espacio Deportivo. Rojas Vargas, A. (2018).	202
9.31 Corte Bloque e – Espacio Deportivo. Rojas Vargas, A. (2018).	203
9.32: Acceso Bloque E. Rojas Vargas, A. (2018).	204
9.33: Piscina de Entrenamiento- Bloque E. Rojas Vargas, A. (2018).	205
9.34: Piscina de Entrenamiento y Piscina de Terapia- Bloque E. Rojas Vargas, A. (2018).	206
9.35: Planta Zonas Verdes y Espacios Comunes. Rojas Vargas, A. (2018).	207
9.36: Parqueo. Rojas Vargas, A. (2018).	208
9.37: Plaza de Acceso. Rojas Vargas, A. (2018).	209
9.38: Plaza de Acceso. Rojas Vargas, A. (2018).	210
9.39: Plaza de Acceso. Rojas Vargas, A. (2018).	211

ÍNDICE DE IMAGENES

9.40: Parada del Bus. Rojas Vargas, A. (2018).	212
9.41: Zona Común Central. Rojas Vargas, A. (2018).	213
9.42: Huerta. Rojas Vargas, A. (2018).	214
9.43: Área Deportiva. Rojas Vargas, A. (2018).	215
9.44: Vista Aérea del Proyecto. Rojas Vargas, A. (2018).	216
9.45: Vista del Proyecto. Rojas Vargas, A. (2018).	217

ÍNDICE DE MAPAS

CAPÍTULO II PROBLEMA DE INVESTIGACIÓN	
2.1: Ubicación ACOCONE y cercanía a transporte público. Rojas Vargas, A. (2018).	33
2.2: Ubicación ACOCONE y cercanía con zonas de recreación y deporte. Rojas Vargas, A. (2018).	35
2.3: Ubicación Vázquez de Coronado. (2015). Obtenido desde https://www.coromuni.go.cr/	41
2.4: Delimitación Física. Rojas Vargas, A. (2018).	42
CAPÍTULO VII PROCESO DE DISEÑO	
7.1: Ubicación actual ACOCONE. Rojas Vargas, A. (2018).	145
7.2: Propuesta Ubicación ACOCONE. Rojas Vargas, A. (2018).	146
7.3: Uso del Suelo. Rojas Vargas, A. (2018).	147
7.4: Paradas Bus. Rojas Vargas, A. (2018).	148

CAPÍTULO I

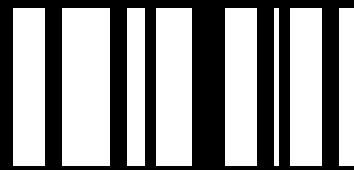

TEMA DE INVESTIGACIÓN



1.1 TEMA DE INVESTIGACIÓN

Este proyecto nace de una inquietud e interés personal respecto al desarrollo integral de las personas mayores de edad con discapacidad, con el propósito de generar respuestas espaciales que permitan la formación y capacitación de las personas con discapacidad tanto a nivel laboral como en temas de la vida diaria, además de lograr una adecuada integración y trabajo conjunto con la comunidad de Vázquez de Coronado en temas como accesibilidad, Diseño Universal, deporte, recreación y también a nivel socio-económico.

Con respecto al tema del Diseño Universal, Barahona-Israel (2005) manifiesta:

La perspectiva del Diseño Universal se orienta hacia la inclusión de todas las personas en el espacio físico, social y cultural, asegurando la accesibilidad física al entorno y a los objetos. La inclusión se debe enfocar considerando las necesidades espaciales de todos los seres humanos. Esta conceptualización no separa el espacio, paisaje u objetos para unos pocos, más bien aumenta el número de personas o usuarios de un solo diseño, paisaje o producto, siendo su enfoque integrador u holístico. El espacio debe responder a las necesidades específicas y generales de todas las poblaciones, logrando un diseño inclusivo, funcional, culturalmente integrado. (pág. 22 - 23).

Como lo expresa Barahona - Israel, el Diseño Universal integra a todas las personas, en lugar de ser utilizado solo para las personas con discapacidad, ya que esto solo generaría una exclusión mayor hacia las mismas; por el contrario pretende generar un espacio holístico, donde integra diferentes elementos, así como diferentes grupos poblacionales con el fin de cumplir las necesidades espaciales de los mismos.

Con el paso de los años a nivel nacional se han planteado programas para solventar el vacío que existe en el tema de discapacidad, pero los esfuerzos se enfocan principalmente en el tema de educación en la población menor de edad con discapacidad, y por el contrario se han dejado por fuera la educación, formación y capacitación de los adultos que presentan una o más discapacidades; ya que en su mayoría no pueden acceder a colegios técnicos o a educación universitaria.

Coronado no es la excepción en este tema, ya que la población con discapacidad del cantón no puede acceder a una capacitación laboral adecuada, por consiguiente es necesario contar con un espacio con las características adecuadas y necesarias para que los mismos se desenvuelvan junto con la Comunidad. Por este motivo el Diseño Universal se vuelve uno de los temas centrales, ya que por medio del mismo el espacio arquitectónico es un espacio integrador.

1.2

JUSTIFICACIÓN

El abordaje de personas mayores de edad con discapacidad en la mayoría de investigaciones, tesis y trabajos finales de graduación es desde un enfoque de rehabilitación, clínico o terapéutico, ya que se centran en las patologías de las personas, por lo tanto crean un prejuicio y una barrera social, donde se considera que ellos no pueden desenvolverse en diferentes ámbitos de la vida diaria, uno de ellos es el tema del trabajo o capacitación laboral. Este tema se ha abordado desde disciplinas como Educación Especial (Acuña, Mora, Navarro y Palma, 2008) y Trabajo Social (Gamboa, Hernández y Zúñiga, 2009), (Badilla, Herrera y Vargas, 2002), (Ballesteros y Dega, 2001) donde pretenden lograr incorporarlos en el sector laboral, el problema que se presenta es que en dichas capacitaciones la mayor parte de las veces plantean que ellos se dediquen solamente a hacer artesanías, manualidades o trabajos donde por lo general no tienen una interacción con el público u otras personas e impide que se dé un verdadero desarrollo integral, ya que para esto es necesaria una relación e interacción con las personas y la comunidad en general.

En Arquitectura la mayoría de investigaciones se enfocan en los niños con discapacidad, rehabilitación y/o educación de los mismos (Chang, 2013) o adultos mayores y espacios para recreación (Páez, 2013).

Tanto la Ley 7600, como el Reglamento de la Ley son instrumentos legales con el fin de propiciar que las personas con discapacidad alcancen su máximo desarrollo, su plena participación social y el ejercicio de sus derechos para así responder a sus deberes. También mencionan el desarrollo integral de la población con discapacidad donde se establecen situaciones como la igualdad de condiciones de calidad de vida, oportunidades, igualdad y equiparación de oportunidades, ayuda técnica, servicios de apoyo, necesidad educativa especial y estimulación temprana, asimismo se tratan temas como el acceso a la educación donde se plantea que los estudiantes con necesidades educativas especiales reciban los servicios de apoyo necesarios tales como recursos humanos especializados, adecuaciones curriculares y las condiciones de infraestructura adecuadas, además de que se les inculque la autonomía, socialización y formación para el trabajo.

Respecto al tema del acceso al trabajo menciona las obligaciones del Ministerio de Trabajo y Seguridad Social, el Estado y el Patrono, además del derecho al trabajo, la no discriminación, equiparación de oportunidades, readaptación, colocación y reubicación en el empleo, brindar asesoramiento a los empleadores y proveer los servicios de apoyo necesarios para las personas con discapacidad con el propósito de lograr su inserción en el mercado laboral.

1.2 JUSTIFICACIÓN

El problema se presenta al aplicar lo que dice la ley, ya que muchos de estos postulados no se cumplen a cabalidad, por el contrario se desconocen por parte de muchas personas.

Se evidencian muchos problemas al hablar de educación y formación técnica profesional, ya que en muy pocos lugares es impartida, por lo tanto parte de la población estudiantil con discapacidad es excluida de la misma; en el ámbito laboral se presenta una mayor discriminación ya sea por falta de información, infraestructura adecuada o interés, como consecuencia en la mayoría de las ocasiones no contratan a personas con discapacidad, o solo para realizar trabajos donde no requieren mayor capacitación.

Actualmente en Costa Rica existen los CAIPAD que son Centros de Atención Integral para Adultos con Discapacidad, donde tienen como propósito apoyar de manera prolongada o permanente a las personas con discapacidad, además de potencializar la autonomía, desarrollo integral, relaciones sociales y habilidades en temas laborales y ocupacionales. Pero los mismo al ser subvencionados por el MEP y patrocinados por entidades privadas no tienen un programa base de capacitación y actividades para todos los CAIPAD, por lo tanto no todos cumplen los propósitos y objetivos establecidos. De igual manera no todos cuentan con las instalaciones mínimas y adecuadas para un apropiado funcionamiento, ni los recursos necesarios.

La Asociación Comunitaria de Coronado para Personas con Necesidades Especiales – ACOCCONE, es el CAIPAD que se encuentra en Coronado, este no es la excepción a dicha problemática, ya que por falta de recursos económicos no cuentan con instalaciones propias, por esta razón alquilan el salón comunal del Carmen de Coronado, el cual no cuenta con los espacios necesarios y adecuados para que ellos se puedan desarrollar de manera integral. Otro problema es la ubicación del mismo, ya que se encuentra un poco alejado del centro de Coronado y de los espacios que utilizan para realizar deportes y actividades recreativas.

1.2

JUSTIFICACIÓN

Por esta razón es importante al tema de la capacitación y formación laboral en personas con discapacidad darle una perspectiva desde la Arquitectura ya que esta disciplina engloba tanto aspectos de la vida diaria así como del ser humano en general, donde se tiene que lograr la armonía e integración de todas las partes.

En Costa Rica son muy escasas las respuestas arquitectónicas a este tipo de enfoque, o las mismas son exclusivas para esta población en lugar de ser inclusivas con la comunidad y diferentes grupos u organizaciones. Por lo tanto es de vital importancia basándose en conceptos de Diseño Universal y accesible, generar espacios de formación, capacitación, deporte, recreación e integración con la comunidad, para solventar la falta de espacio óptimo que responda a dichos problemas.

1.3

VIABILIDAD

Conversar con personas de diferentes disciplinas ha sido de gran importancia, debido a que de esta manera se logran obtener distintos puntos de vista respecto al tema de la discapacidad.

Para recopilar información de **discapacidad y CAIPAD**, se ha tenido la colaboración y aprobación para observar e interactuar con los usuarios del CAIPAD, del Sr. Ignacio Dávila (Enseñanza Especial – Director ACOCONE) y la Sra. Zenia Silesky (Médica en la Clínica de Coronado – Junta Directiva ACOCONE) quienes son encargados en la Asociación Comunitaria de Coronado para Personas con Necesidades Especiales – ACOCONE.

También en el tema de los CAIPAD, la Fundación Servio Flores Arroyo en Alajuela fue un referente para ver cómo funcionan de otra manera estos centros, y la Sra. Pamela Montero (Enseñanza Especial) y la Sra. Margarita Alvarado (Directora) quienes brindaron información y permitieron realizar un recorrido y documentar las actividades y la formación que realizan en los talleres.

Las personas encargadas de los CAIPAD en general están muy dispuestas a ayudar y brindar información de los mismos, así como permitir la observación en los talleres.

En el CAIPAD – ACOCONE, lugar donde se ha trabajado para realizar el presente Trabajo Final de Graduación, desde el primer momento han estado muy anuentes a realizar actividades conjuntas, permitir la observación participante y no participante, con el fin de entender las necesidades, intereses e inquietudes del usuario meta principal. Los usuarios al tener diferentes tipos de discapacidad, tienen diferentes maneras de comunicarse y realizar las actividades, por esta razón se busca realizar diferentes actividades que les permita relacionarse con sus compañeros y a la vez aportar insumos por medio del diseño participativo.

En el tema de discapacidad la Sra. Lilly Carazo (Psicóloga) quien se ha enfocado en el tema de las personas con discapacidad, ha brindado información respecto a las características de las discapacidades, y los alcances que pueden tener los adultos con discapacidad en el tema laboral, inserciones y actividades que pueden realizar.

En el MEP, específicamente en el área de enseñanza especial la MSc. Gilda Aguilar (Asesora Dept. Educación Especial) y la Sra. Danae Espinoza (Asesora Dept. Educación Especial) han aportado insumos específicamente acerca del funcionamiento de los CAIPAD, y problemas de los mismos, además de asesorar respecto a cuales visitar para tener diferentes puntos de vista acerca de cómo se están manejando estos centros.

1.3

VIABILIDAD

Además será de gran importancia consultar con otras personas del área de arquitectura que hayan realizado trabajos con enfoques similares para conocer como recopilaron la información, como trabajaron el tema de la discapacidad y que alcances obtuvieron.

Para obtener información del **Cantón de Vázquez de Coronado**, respecto a grupos y asociaciones existentes, proyectos comunales actuales o a futuro, propuestas en el tema de discapacidad ya sea para educación o participación comunal, entre otros, la misma será con los Alcaldes del cantón, Sr. Leonardo Herrera (Período 2010-2016 /Empresario) y el Sr. Rolando Méndez (Período 2016-2020 / Arquitecto). De igual manera existen asociaciones y organizaciones del Cantón que aunque no son financiadas por la Municipalidad, participan en actividades conjuntas; y podrían vincularse con las que se realizan en ACOCONE.

1.4

ALCANCES Y PERTINENCIA

A nivel de las personas con discapacidad de ACOCCONE y de Vázquez de Coronado en general, la investigación buscar diseñar un anteproyecto adecuado para la educación, formación , capacitación laboral y tareas diarias, además de potencializar el deporte como parte indispensable en la vida de los usuarios para un desarrollo y crecimiento integral.

A nivel de comunidad es de gran importancia ya que nace de la carencia de espacios de convivencia y trabajo conjunto, donde las personas puedan desarrollarse a través de la formación comunitaria, actividades y brindar alternativas de desarrollo socio-económico para un desarrollo integral en el cantón.

A nivel nacional busca que el proyecto, su enfoque y el manejo de los espacios se vuelva un referente para los demás CAIPAD, y puedan incluir algunas de las pautas utilizadas en los centros, con el fin de mejorar las condiciones, y que se vuelvan verdaderos centros de capacitación para personas con discapacidad y no solo lugares a los que van a pasar el tiempo y no desarrollan sus habilidades.

CAPÍTULO II

PROBLEMA DE INVESTIGACIÓN



2.1 INTRODUCCIÓN

A pesar de los esfuerzos que se han realizado tanto a nivel nacional como internacional para lograr la igualdad de oportunidades y derechos para las personas con discapacidad, es un tema en el que queda mucho camino por delante, ya que por los prejuicios que se le inculcan a las personas desde pequeños, se crean barreras sociales y se centran en las patologías de la población; en lugar de cambiar la percepción y dar a conocer la autonomía, derechos y deberes de las personas en condición de discapacidad.

Aún con las iniciativas que existen para que las personas con discapacidad reciban educación y logren egresar de centros educativos, colegios de enseñanza especial o colegios pre-vocacionales, el país aún no cuenta con los programas educativos ni centros con las condiciones idóneas para que los jóvenes y adultos se puedan capacitar y desarrollar laboralmente; por esta razón muchos de ellos se tienen que quedar en sus casas desaprovechando sus habilidades y sin desarrollar destrezas laborales.

Cuadro 2.1: Distribución de la población con discapacidad en Costa Rica por género, según característica de población para el año 2000.

POBLACIÓN	TOTAL	HOMBRES	MUJERES
Costa Rica	3 810 179	1 902 614	1 907 565
Población con Discapacidad	203 731	105 271	98 460

Fuente: Censo Nacional 2000, INEC.

2.1 INTRODUCCIÓN

Según el censo realizado por el Instituto Nacional de Estadística y Censos (INEC) en 1998, se pronosticaba un crecimiento del 51,2% de población con discapacidad para el 2015 (ver cuadro 2.2), esta información es importante ya que se aprecia como esta población va en crecimiento, pero no se crean nuevos lugares que suplan las necesidades de capacitación laboral de las personas, y los que existen no siempre cumplen con los espacios y características óptimas para su desarrollo y aprendizaje. Además tampoco se promueve la relación de estos centros (CAIPAD) con las comunidades donde se encuentran, ni con otros grupos de existentes en las mismas.

Cuadro 2.2: Estimación de la población con discapacidad por grupos de edad, sexo y zonas según años seleccionados

AÑO	1998	2000	2005	2015
Personas con Discapacidad	311 359	330 099	376 952	470 655
EDAD				
0 - 19	66 485	70 646	80 673	100 727
20 - 64	172 440	183 231	209 240	261 252
65 y más	71 732	76 222	87 039	108 676
Ignorado	702	---	---	---
SEXO				
Hombre	151 417	160 531	183 315	228 884
Mujer	159 942	169 569	193 636	241 771
ZONA				
Urbano	134 473	142 567	162 802	203 272
Rural	176 886	187 533	214 150	267 384

Fuente: Encuesta de Hogares de propósitos Múltiples (EHPM), 1998.

2.2

ESTADO DE LA CUESTIÓN

En este apartado se analizará la bibliografía existente sobre diferentes temas que se abordan en la investigación respecto a personas con discapacidad, como accesibilidad, estudio, trabajo, influencia de la familia, recreación, entre otros, con el objetivo de evidenciar las diferentes maneras en que este tema se ha investigado y analizado desde diversas disciplinas y desde la arquitectura.

En su mayoría es un tema que se ha abordado desde las disciplinas de enseñanza especial, trabajo social y las ciencias de la salud, por esta razón es necesario establecer los principales puntos de vista y conclusiones a las que se han llegado, para relacionarlas con lo que se ha investigado en arquitectura e identificar los vacíos de conocimiento que se presentan en dicho tema.

2.2.1 DERECHOS E INTEGRACIÓN SOCIAL

A nivel mundial se han presentado tres etapas históricas de cómo se concibe la discapacidad, a estos se les llaman Modelos y son el Modelo Tradicional, Modelo Biológico y Modelo de Derechos Humanos (Ares, C. y Chan, J., 2005).

Las Normas Uniformes de Equiparación de Oportunidades para las Personas con Discapacidad rompen con el Modelo Biológico donde se les ve como pacientes, y logran incorporar la filosofía de vida independiente, además se rompe con la idea de que el problema es la persona y se centra el problema en el entorno (Jiménez, R. 2002).

Gamboa, S.; Hernández, M. y Zúñiga, J. (2009), expresan que se han realizado investigaciones sobre la discapacidad donde se menciona la familia como el eje central o principal para apoyar, estimular y ayudarlos a salir adelante, además de valerse por sí mismos, pero estos estudios demuestran que en muchas familias las personas con discapacidad son “una desgracia o una vergüenza”, y consideran que no tienen las capacidades para salir adelante.

También se presenta el concepto de la Rehabilitación Basada en la Comunidad (RBC), donde la integración social de las personas a la comunidad es esencial, además ofrece la igualdad de oportunidades y la colaboración a nivel de la comunidad. Los objetivos de RBC son lograr desarrollar al máximo sus capacidades mentales y físicas, además de lograr que las comunidades promuevan y protejan los derechos de las personas con discapacidad por medio de transformaciones en la comunidad y logrando que sean colaboradores activos dentro de la misma.

Hoy en día se mantiene la desigualdad hacia las personas con discapacidad en temas como educación, capacitación, trabajo y recreación, a pesar del Documento de Posición conjunta sobre la RBC elaborado en 1994 (Ares, C. y Chan, J., 2005).

A pesar de los documentos y leyes existentes en Costa Rica referente a los derechos humanos y la igualdad de oportunidades, la Ley de igualdad de oportunidades para las personas con discapacidad (Ley 7600) y el Reglamento Ley de igualdad de oportunidades para las personas con discapacidad, cuentan con capítulos donde se tratan diferentes temas, como el acceso a la educación y al trabajo, en los cuales se tocan aspectos como la capacitación, asesoramiento a los empleadores, obligaciones del patrono, obligaciones del Ministerio de Trabajo y Seguridad Social, en los cuales no se mencionan las cualidades y características espaciales, solo que los mismos deben ser accesibles para cualquier persona, más adelante en la ley se mencionan características y dimensiones mínimas de los espacios en general, así como servicios sanitarios, circulaciones, entre otros.

También en estos capítulos se promueve el desarrollo de la socialización, la autonomía y la formación para el trabajo, servicios de apoyo en la formación técnica y profesional, equiparación de oportunidades y no discriminación en el empleo, readaptación, colocación y reubicación en el empleo, todos estos con el fin de lograr que las personas con discapacidad tengan los mismos derechos y deberes que los demás.

2.2.2 TRABAJO

Gamboa, S.; Hernández, M. y Zúñiga, J. (2009), también se enfocan en las actividades recreativas como una parte importante de la vida cotidiana de las personas, además de que promueve la realización personal, intereses y habilidades, desarrollo del área motora y beneficios en el área física, emocional, social e intelectual.

En la mayoría de documentos o Trabajos Finales de Graduación se promueve la igualdad de las personas, que sean seguras e independientes, además de lograr acceder a la educación que les permita formarse y optar por un trabajo desde la disciplina de trabajo social, y enseñanza especial, por lo tanto proponen programas para incorporar en los lugares y desarrollar al máximo las capacidades de las personas.

Badilla, M.; Herrera, A. y Vargas, K. (2002) y Acuña, M.; Mora, T.; Morúa, I.; Navarro, A. y Palma, K. (2008) proponen centrarse en el desarrollo de la independencia y la autodeterminación, formación de valores culturales, autocontrol y adecuado comportamiento social, desarrollar habilidades básicas, procesos de capacitación que les permita adquirir habilidades y conocimientos para desempeñarse laboralmente. Además al igual que Ortiz, Z. y Guevara, M. (2001) analizan si los Centros Ocupacionales (CAIPAD) satisfacen las necesidades laborales, de afecto, vida independiente y participación de las personas con discapacidad; tomando en cuenta temas como la rehabilitación, evaluación, orientación y formación profesional, servicios de apoyo, trabajo cooperativo y estrategias de inserción laboral.

También se tratan políticas de acceso al trabajo como lo son: establecer una estrecha relación educación-formación profesional-trabajo tanto conceptual como operativa, facilitar la reinserción laboral e información de las condiciones del mercado de trabajo, desarrollar actividades educativas, de capacitación y promoción tanto en el sector público como privado, mejorar el perfil laboral de los adultos jóvenes con discapacidad, servicios de apoyo laboral, creación de estímulos para las empresas que contraten personas con discapacidad y promover el autoempleo como una opción laboral y productiva tanto para la persona como su entorno familiar.

2.2.3 ARQUITECTURA

En Costa Rica, para el tema de arquitectura la mayor parte del tiempo se tiene como guía la Ley 7600, la cual dicta pautas respecto a medidas mínimas específicas para los espacios, distancias entre objetos, y demás puntos respecto a hacer accesibles los espacios, pero también se puede abordar el tema de discapacidad desde la accesibilidad universal, y los siete principios de Diseño Universal, los cuales son uso equitativo, flexibilidad de uso, información perceptible, tamaño y espacio para aproximación y uso, uso simple e intuitivo, tolerancia a los errores y bajo esfuerzo físico (CNREE, s.f).

Chang, R. (2013), propone diseñar espacios de aprendizaje y rehabilitación para niños y adolescentes con discapacidad múltiple, además plantea el diseño de espacios con ciertas características que motiven el aprendizaje por medio de la percepción y la estimulación de los sentidos. Menciona temas como los tres Modelos, la educación especial, las dimensiones básicas en la discapacidad múltiple, Ley 7600 y Ley 8661, derechos humanos, Diseño Universal y neuroarquitectura.

Alfaro, L. (2011), trata temas como Diseño Universal, rehabilitación, atención diurna, riesgo social, calidad de vida, arquitectura hospitalaria, entre otros, con el propósito de diseñar un Centro para mujeres en riesgo social y con discapacidad en Cascajal, Vázquez de Coronado, donde se les brinde atención integral, servicios básicos para vivir y terapia psicológica. Esta investigación se enfoca en áreas de salud como lo son las clínicas de rehabilitación, en generar pautas y recomendaciones para las mismas y una opción para las mujeres en riesgo y sus hijos.

Sánchez, S. (2013), propone espacios comunitarios, en la cual se promueva y se genere participación ciudadana, así como inclusividad,

el proyecto está dirigido al cantón de Vázquez de Coronado en general. Además se enfoca en el tema de la vivienda en el cantón, y el crecimiento sin planificación que la misma ha presentado, y expone como los espacios públicos existentes no suplen las necesidades de los habitantes, por esta razón plantea crear espacios de índole culturales, recreativos y artísticos.

Paéz, E. (2013), mediante conceptos y teorías relativamente nuevas como integración sensorial y espacios multisensoriales propone crear pautas y una guía para diseñar espacios de juego e integración donde el usuario logre rehabilitarse de una manera diferente a las convencionales. En su investigación visualiza y plantea el tema del deporte y la recreación de manera muy amplia y acertada, y enfatiza en cómo estos ayudan a las personas con discapacidad a desarrollarse, puntos que se consideran de gran importancia como referente en el tema de deporte para las personas con discapacidad, sin embargo hay que resaltar que en la investigación de Paéz, E. se ven a las personas como pacientes a los cuales hay que rehabilitar, aspecto contrario al que se propone en la presente investigación.

Los documentos anteriormente mencionados son de gran importancia ya que tratan temas como discapacidad, Diseño Universal, accesibilidad, integración, participación comunitaria, interacción e integración con la comunidad, educación, espacios y actividades recreativas, deporte, además de que dos de ellos se plantearon en Coronado, por lo tanto es de gran importancia ver qué aspectos como grupos cantonales y juveniles, participación ciudadana, población en riesgo social, espacios públicos y de recreación, los cuales ellos consideraron importantes a la hora de plantear la investigación y sus propuestas.

Se ha abordado el tema de educación, capacitación, e inserción laboral en personas con discapacidad desde disciplinas como Trabajo Social y Educación Especial, pero no se han tratado estos temas desde la Arquitectura, donde se ven a las personas con discapacidad como usuarios a los que hay que rehabilitar por sus condiciones o discapacidades, e inclusive se considera a los adultos mayores como personas con discapacidad por motivo de cómo se deterioran físicamente o pierden ciertas cualidades motoras.

Por esta razón se considera importante unir e interrelacionar los aportes de las disciplinas de Trabajo Social, Enseñanza Especial y Psicología, y darle un enfoque hacia la Arquitectura, donde los mismos se traduzcan en el diseño de un espacio inclusivo y participativo tanto para las personas con discapacidad como para la Comunidad de Coronado y les permita desarrollarse en diferentes ámbitos como el laboral, económico, social, deportivo y recreativo a partir de un espacio holístico.

2.3

PROBLEMAS Y SUBPROBLEMAS



Imagen: 2.1: Proyecto Vida Independiente. (2016). Obtenido desde https://www.facebook.com/asociacioncomunitariacoronado/?ref=br_rs

Actualmente en Costa Rica está aumentando la población con discapacidad, principalmente entre las edades de 20 a 64 años como se puede observar en el Cuadro 2.2, el problema es que no se destinan recursos ni esfuerzos para mejorar su calidad de vida y que se desarrollen en diferentes campos, tanto de la vida diaria como laborales.

2.3.1 PROBLEMA GENERAL

Enunciado: Ausencia de un Centro inclusivo en el cual las personas con discapacidad puedan satisfacer sus necesidades especiales de formación, capacitación, deporte, recreación y desarrollo integral junto con la comunidad, el cual permita una proyección socio-económica hacia la misma.

Pregunta de Investigación: ¿Cuáles son las pautas y estrategias de diseño que deben establecerse para crear una respuesta físico-espacial que satisfaga las necesidades de capacitación laboral, desarrollo y proyección socio-económica de las personas mayores de edad con discapacidad, en el cantón de Vázquez de Coronado?



Imagen: 2.2: Taller Cocina. (2016). Obtenido desde https://www.facebook.com/asociacioncomunitariacoronado/?ref=br_rs

2.3.1 PROBLEMA GENERAL

Centros de Atención Integral para Personas con Discapacidad - CAIPAD

La Unidad de Discapacidad del Ministerio de Trabajo y Seguridad Social de Costa Rica en el 2002 emitió un informe donde revela que las opciones de trabajo para personas con cualquier tipo de discapacidad son muy escasas, además según la encuesta realizada por el Ministerio de Economía, Industria y Comercio y la Dirección Nacional de Estadística y Censos publicada en 1998, señala la brecha de desempleo entre la población económicamente activa de aproximadamente 6% y la población con discapacidad con un 60%.

Según este informe una de las razones por las cuales hay una demanda laboral baja para lograr colocarlos en un empleo es la baja calidad de su oferta laboral como consecuencia del limitado o inexistente acceso a la educación y formación. (Astorga, 2002).

Por esta razón en el 2000 se crea en Costa Rica el programa de Centros de Atención Integral para Personas con Discapacidad, los cuales tienen como propósito ofrecer apoyo a personas con discapacidad mayores de 18 años, ya sea por tiempo prolongado o permanente, es una alternativa de dedicación personal, social, ocupacional y/o productiva, que les permita potenciar su desarrollo integral, autonomía personal y mejores condiciones de vida para ellos y sus familias.

Los CAIPAD están dirigidos a dos grupos de personas, en el Grupo A se encuentran personas que tienen posibilidades de involucrarse en un proceso productivo bajo supervisión y ocupan apoyo en ciertas áreas de la vida cotidiana; y en el Grupo B personas que anteriormente no han gozado de ningún otro servicio. Actualmente se han creado 29 centros, los cuales atienden aproximadamente a 1200 personas. (CAIPAD, 2005).



Diagrama 2.1: Objetivos de los CAIPAD. Rojas Vargas, A. (2018).

2.3.1 PROBLEMA GENERAL

Principales problemas que presentan los CAIPAD

- Al ser subvencionados por el MEP y patrocinados por entidades privadas, no cuentan con los mismos recursos para desarrollarse, tanto económicos, como de infraestructura y personal calificado.
- No todos cuentan con las instalaciones mínimas y adecuadas para un apropiado funcionamiento, en muchos casos son casas viejas o lugares alquilados.
- No tienen programas base de educación y capacitación laboral, por tal razón en cada CAIPAD imparten talleres y clases según intereses y recursos con los que cuenten.
- La mayoría de las personas desconocen la existencia de estos Centros, aunque en sus comunidades exista uno, como consecuencia genera una exclusión hacia las personas con discapacidad, en lugar de buscar una integración con la comunidad.

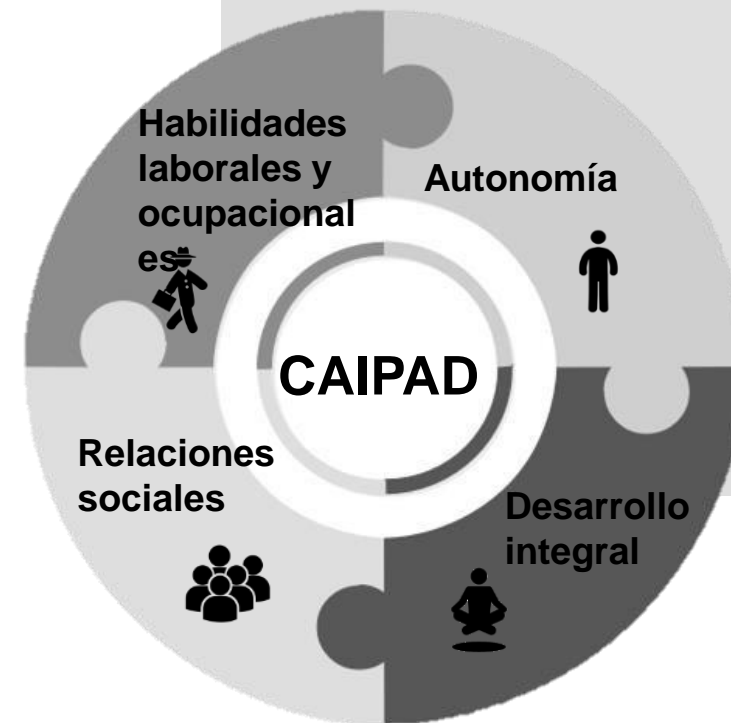
Por esta razón es de vital importancia basándose en conceptos de Diseño Universal y accesible, generar espacios de formación, capacitación, deporte, recreación e integración con la comunidad, para solventar la falta de espacio óptimo que responda a dichos problemas.

2.3.1 PROBLEMA GENERAL

En Coronado actualmente solo existe un Centro de Atención Integral para Adultos con Discapacidad (CAIPAD), el mismo no puede recibir a todas las personas que quieren acceder a él, ya que la **Asociación Comunitaria de Coronado para Personas con Necesidades Especiales - ACOCONE** está ubicada en las instalaciones del Salón Comunal de El Carmen, en Dulce Nombre de Coronado, por lo tanto no cuenta con la infraestructura adecuada para impartir diferentes talleres simultáneamente de acuerdo a las habilidades y necesidades de sus usuarios, además por su ubicación no permite una adecuada interacción con la comunidad del cantón.



Imagen: 2.3: Desfile 15 de setiembre. Rojas Vargas, A. (2016).

2.3.1 PROBLEMA GENERAL

Actualmente las instalaciones del Centro se encuentran en un Salón Comunal alquilado, el cual no fue diseñado pensando en este fin, por consecuencia no cuenta con las características adecuadas para las diferentes actividades que se realizan en el mismo. El espacio tampoco cuenta con la posibilidad de poder crear espacios y talleres adecuados para capacitar laboralmente a los usuarios.

Es importante destacar que el Salón Comunal se encuentra en una zona de Coronado que no permite una relaciones con la comunidad, así como el espacio donde se ubica el Salón Comunal no se presta para que las personas de la comunidad realicen actividades conjuntas y se relacionen con los usuarios.

Se considera necesario lograr una relación con la comunidad por medio del diseño, el cual además de permitir que los usuarios se capaciten, genere una relación socio-económica con la comunidad de Coronado, con las asociaciones y grupos existentes.



Imagen: 2.4: Instalaciones actuales ACOZONE. Rojas Vargas, A. (2016).



Imagen: 2.5: Instalaciones actuales ACOZONE. (2016). Obtenido desde https://www.facebook.com/asociacioncomunitariacoronado/?ref=br_rs

ÁREA MULTIUSO



Un de los principales problemas que se presenta en ACOZONE es que solo cuenta con un salón multiuso donde realizan todas las actividades durante la semana, para las mismas se dividen por grupos según intereses y habilidades, pero muchas veces algunas actividades interrumpen a las demás, lo que genera que las personas se logren desenvolver de la mejor manera.

Además no cuentan con la infraestructura mínima para poder capacitar laboralmente a las personas, ni con espacios para guardar los materiales, herramientas y equipo.

Cabe mencionar que al ser un Salón Comunal alquilado, todas las mesas y sillas deben quedar agrupadas en cierta parte del salón ya que en las tardes la comunidad usa este espacio para otras actividades lo que genera que ellos no se puedan apropiar del espacio y utilizarlo de la mejor manera.



Imágenes 2.6 – 2.7 – 2.8: Área multiuso. Rojas Vargas, A. (2017).

COCINA



La cocina la mayor parte del tiempo es utilizada solo por el personal que prepara los alimentos en el CAIPAD, ya que no existe un taller de capacitación para que los usuarios aprendan a cocinar y se desenvuelvan en la cocina de manera adecuada.

Los que han tenido la oportunidad de llevar capacitación en manipulación de alimentos han tenido que ir a las instalaciones del INA, por esta razón es de vital importancia contar con una cocina adecuada para dar los talleres, y que cuente con el espacio y equipo necesario, ya que el espacio no permite que varios usuarios estén trabajando en la misma.



SERVICIOS SANITARIOS



Es importante destacar que al ser un Centro para personas con discapacidad, es necesario que los servicios sanitarios cumplan con la ley 7600 y permitan que las personas puedan utilizarlos de manera adecuada. En el Salón Comunal solo hay un baño para personas con discapacidad, pero no cumple al cien por ciento con los requerimientos, los demás servicios sanitarios se encuentran en malas condiciones, presentan huecos en las paredes, son muy estrechos y solo tienen un lavamanos .

Lo ideal en estos casos es contar con baños que cumplan con la ley 7600 en cada taller, tanto para mujeres como para hombres, y que algunos de los mismos también cuenten con duchas.

Imágenes 2.12 – 2.13: Servicios sanitarios. Rojas Vargas, A. (2017).



Desconocimiento por parte de la Comunidad respecto a las actividades de ACOCONE: a pesar de estar rodeados de casas y vecinos, los mismos no se involucran con las actividades que realizan, por lo general los únicos que asisten son los familiares y conocidos de los usuarios y voluntarios.



Inexistencia de espacios y mobiliario para las personas del CAIPAD y la comunidad: aunque ellos se encuentran en un Salón Comunal, este está rodeado por una malla que no permite la relación con las personas y la comunidad en general, es un sitio que no es permeable, y genera una exclusión aún mayor para las personas con discapacidad.



Inexistencia de zonas verdes que permitan generar espacios de conexión e interacción con la Comunidad: la conexión con la naturaleza es esencial para un desarrollo holístico, tanto para las personas con discapacidad como para la comunidad en general, pero la ubicación actual no propicia este desarrollo, al contrario es un espacio aislado que no permite la integración de los talleres y la participación de otras personas.

2.3.2 SUBPROBLEMAS

2.3.2.1 Subproblema 1

Enunciado: Ausencia de una respuesta arquitectónica para la capacitación de las personas con discapacidad, sus familias, agrupaciones organizadas existentes y comunidad en general, para un desarrollo integral donde las personas con discapacidad puedan descubrir y potencializar sus habilidades laborales y trabajar en conjunto con la comunidad para brindar alternativas de desarrollo socio-económico al cantón.

Pregunta de Investigación: ¿Cómo impulsar por medio de una respuesta arquitectónica el desarrollo integral y capacitación laboral de las personas adultas con discapacidad, así como la relación con la comunidad del cantón de Vázquez de Coronado?



Diagrama 2.2: Componentes a analizar del Subproblema 1. Rojas Vargas, A.(2018).

CAPACITACIÓN – VIDA DIARIA

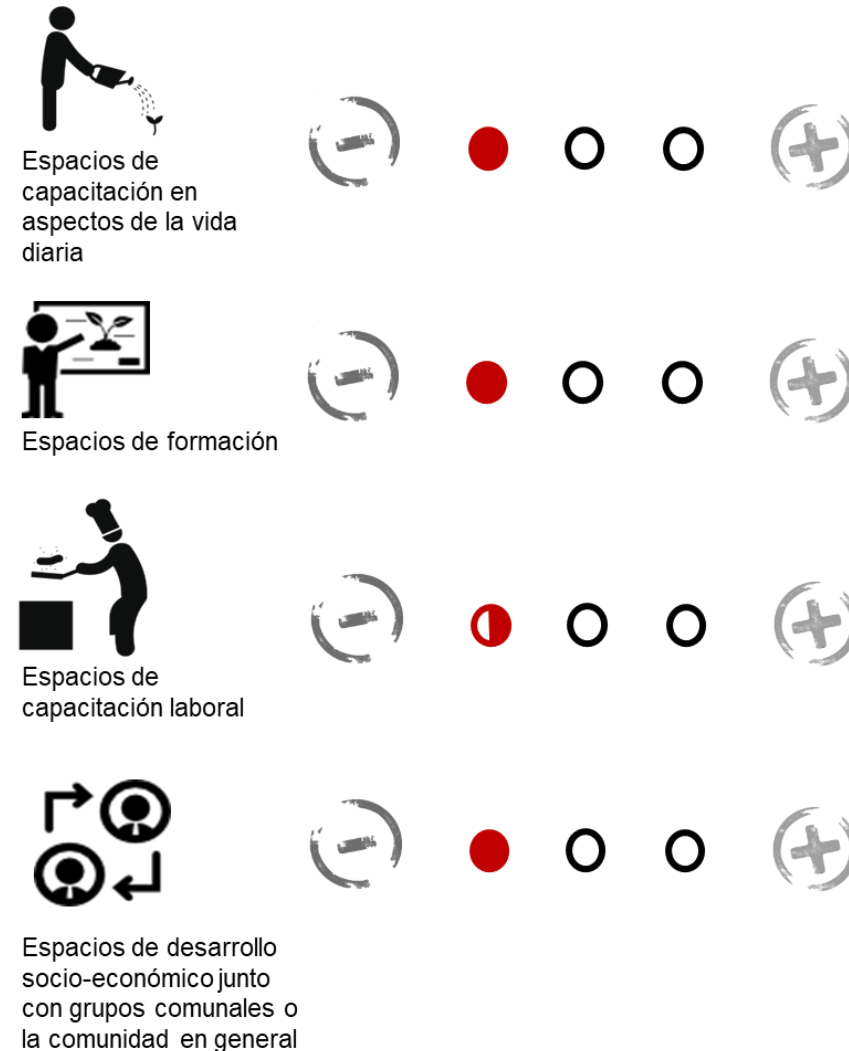
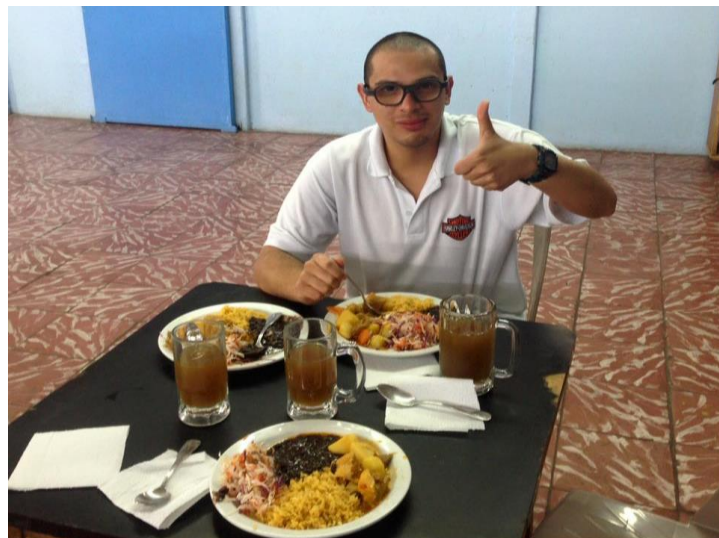

Al hablar con los encargados de ACOCONA, profesionales en el tema de personas con discapacidad, observaciones y según visita al CAIPAD Fundación Servio Flores Arroyo en Alajuela, se evidencia la necesidad de contar con espacios que asemejen las partes de una casa, que cuenten con todo el mobiliario y equipo básico, esto con el fin de que los usuarios aprendan a realizar de manera correcta las tareas básicas del hogar, así como actividades cotidianas, y de esta manera se desenvuelvan adecuadamente con las demás personas y sean más independientes.

Imágenes: 2.16 - 2.17 – 2.18: Taller Vida diaria. (2017). Obtenido desde https://www.facebook.com/asociacioncomunitariacoronado/?ref=br_rs



ESPACIOS DE FORMACIÓN

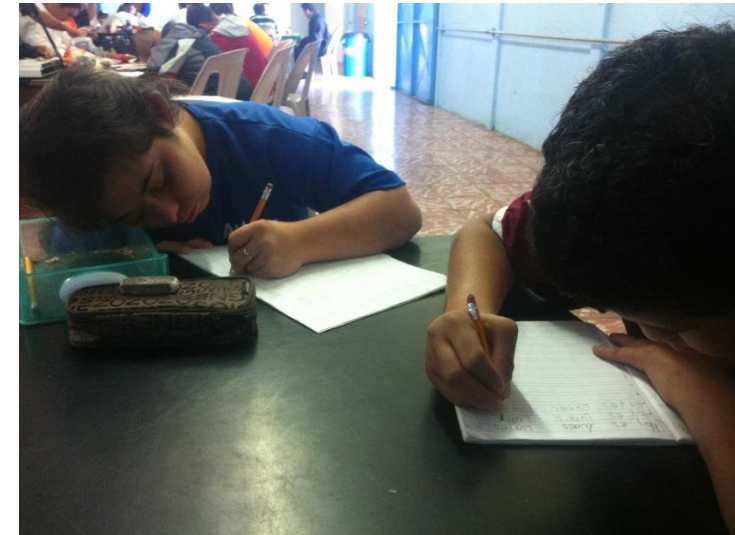

En la actualidad a las personas de ACOZONE se les está formando en áreas como escritura, lectura, artes plásticas, música y canto, para dichas actividades los dividen por grupos según afinidad e interés, pero hay varias de estas actividades que interrumpen a las demás, como por ejemplo cuando están en clases de música o canto, por esta razón es necesario contar con espacios adecuados para impartir las clases de manera que no repercutan en el desarrollo de las demás.

También se presenta el problema de que como hay varias clases, éstas no tienen un seguimiento adecuado ya que solo se establecen un día a la semana por falta de espacio para realizarla.



Imágenes 2.19 – 2.20 – 2.21: Actividades de enseñanza y formación. Rojas Vargas, A. (2017).

ESPACIOS DE CAPACITACIÓN



Imagen: 2.22: Espacios de Capacitación. (2017). Obtenido desde https://www.facebook.com/asociacioncomunitariacoronado/?ref=br_rs



Imagen: 2.23: Espacios de Capacitación. (2017). Obtenido desde https://www.facebook.com/asociacioncomunitariacoronado/?ref=br_rs

Actualmente en ACOCONE se imparte algunos talleres como cocina, bisutería, manualidades y tarjetería. Pero no cuentan con un espacio para dichas actividades, ya que no tienen un área para realizar cada taller, por tal razón solo pueden realizar uno por día, y esto no permite que se les de seguimiento ni evolucionen de manera adecuada.

Tampoco cuentan con espacios como bodegas u oficinas donde dejar los materiales, los mismos se dejan en una bodega que también se utiliza como oficina administrativa.



Imagen: 2.24: Espacios de Capacitación. Rojas Vegas, A.(2017).

**ESPACIOS DE DESARROLLO
SOCIO-ECONÓMICO**



Este CAIPAD no cuenta con espacios para vender los trabajos que realizan como lo son bufandas, bisutería, pinturas, manualidades, libretas y comida, por esta razón, cuando quieren realizar este tipo de actividades van a la Clínica de Coronado, donde los apoyan y les brindan el espacio para que ellos puedan realizar las ventas y recauden fondos, los cuales los destinan para mejorar la situación del Centro.

Este tipo de actividades permite que ellos se relacionen con las personas de Coronado que acuden a la Clínica, además de que es una manera de darse a conocer, por esta razón es necesario que este tipo de actividades se realicen más seguido, y que cuenten con un espacio fijo para las mismas.



Imágenes: 2.25 - 2.26 – 2.27: Desarrollo Socio-económico. (2017). Obtenido desde https://www.facebook.com/asociacioncomunitariacoronado/?ref=br_rs

2.3.2 SUBPROBLEMAS

2.3.2.2 Subproblema 2

Enunciado: Inadecuada ubicación geográfica de ACOCONE por motivos de accesibilidad, desplazamiento, seguridad, zonas que permitan el deporte y la recreación, y una adecuada relación con grupos comunales y comunidad en general de Vázquez de Coronado.

Pregunta de Investigación: ¿Cuáles estrategias se pueden emplear para encontrar una adecuada ubicación geográfica para la Asociación Comunitaria de Coronado para Personas con Necesidades Especiales que permita un adecuado desarrollo de los mismos?



Diagrama 2.3: Componentes a analizar del Subproblema 2. Rojas Vargas, A.(2018).

2.3.2.2

Transporte Público

Actualmente ACOCONE se encuentra en barrio El Carmen en Dulce Nombre de Coronado, hay que destacar que la accesibilidad no es la más adecuada, la parada más cercana es aproximadamente a 600 metros y la terminal de buses de Coronado se encuentra a 1.1 kilómetros, por esta razón muchas de las personas se tienen que desplazar caminando desde sus hogares para llegar, y otros son llevados en una buseta.

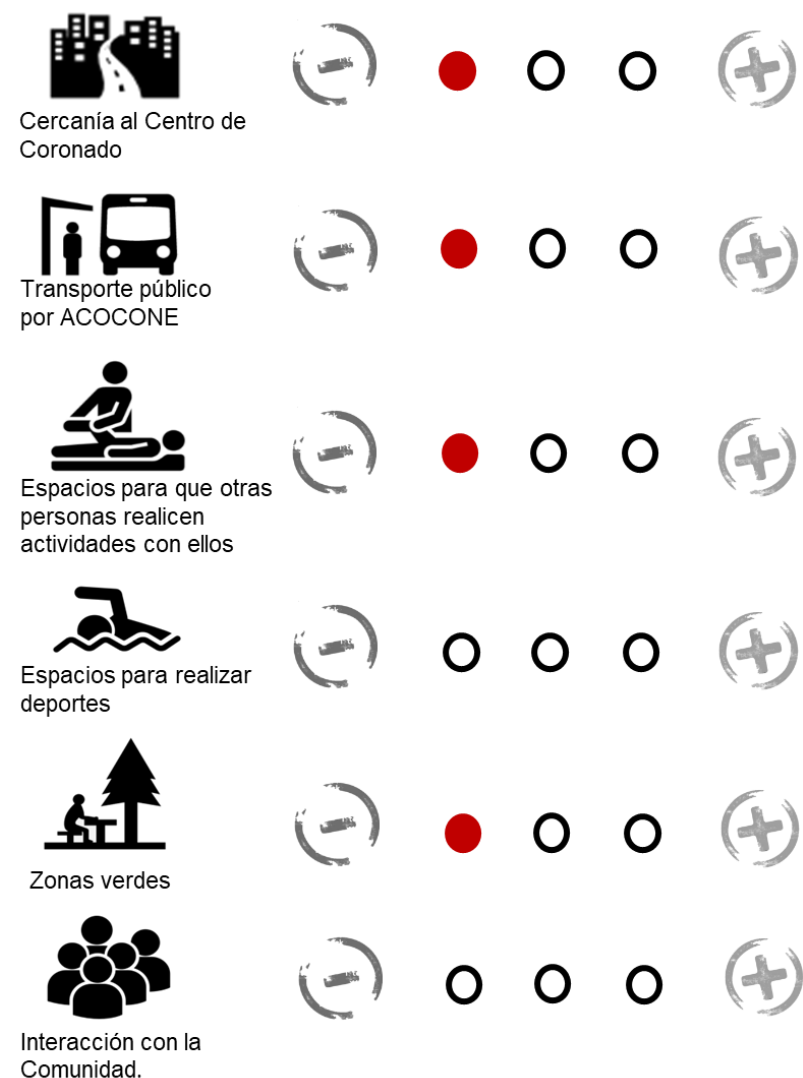
- A.1 : Instalaciones actuales ACOCONE
 - A.2: Lote propuesta arquitectónica ACOCONE
 - B.3: Chanca de fútbol
 - D.1: Terminal de buses de Coronado
 - Centro del cantón
 - Paradas de bus
- Ruta: ACOCONE – Hacia Dulce Nombre / Aprox. 1.2 km
- Ruta: ACOCONE – Terminal de buses / Aprox. 2.1 km

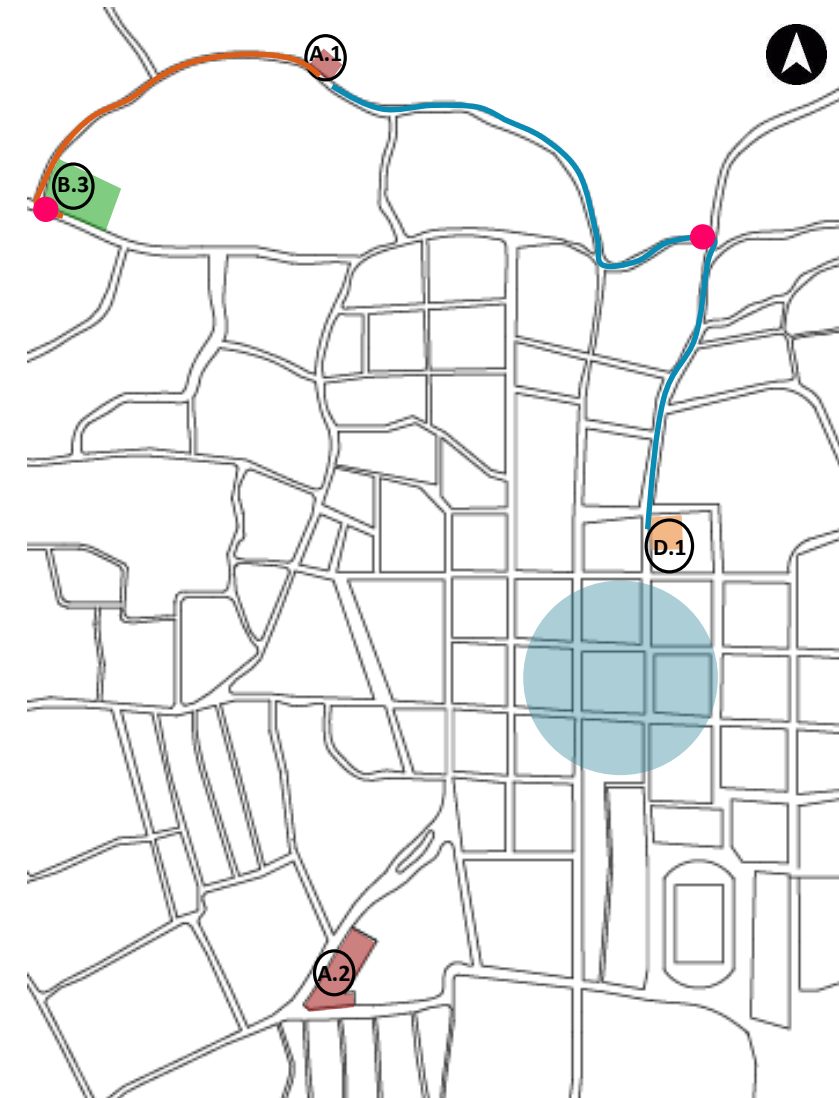

Mapa 2.1: Ubicación ACOCONE y cercanía a transporte público. Rojas Vargas, A. (2018).

**MOVILIDAD –
TRANSPORTE PÚBLICO**



Imágenes: 2.28 - 2.29 – 2.30 – 2.31:
Movilidad. (2017). Obtenido desde
https://www.facebook.com/asociacioncomunitariacoronado/?ref=br_rs

2.3.2.2

Espacios para realizar deportes - actividades y cercanía con el Centro de Coronado

Uno de los problemas que se presenta en este CAIPAD es que no cuentan con áreas recreativas y/o deportivas, por esta razón ellos se tienen que desplazar para realizar ciertas actividades como son natación, fútbol, caminatas, distintos ejercicios, entre otros.

En el Mapa 2.2, se pueden apreciar tres lugares que ellos frecuentan para realizar diferentes actividades físicas, y hay que destacar que las distancias entre el Centro y estos lugares son considerables, ya que existen usuarios en silla de ruedas, los cuales son ayudados por sus compañeros para poder desplazarse hasta estos sitios.

- A.1 : Instalaciones actuales ACOCONE
- A.2: Lote propuesta arquitectónica ACOCONE
- B.1: Estadio
- B.2: Parque
- B.3: Cancha de fútbol
- Centro del cantón
- Ruta: ACOCONE – Cancha Dulce Nombre / Aprox.1.2 km
- Ruta: ACOCONE – Parque Coronado / Aprox. 2.3 km
- Ruta: ACOCONE – Estadio Uruguay / Aprox. 2.4km

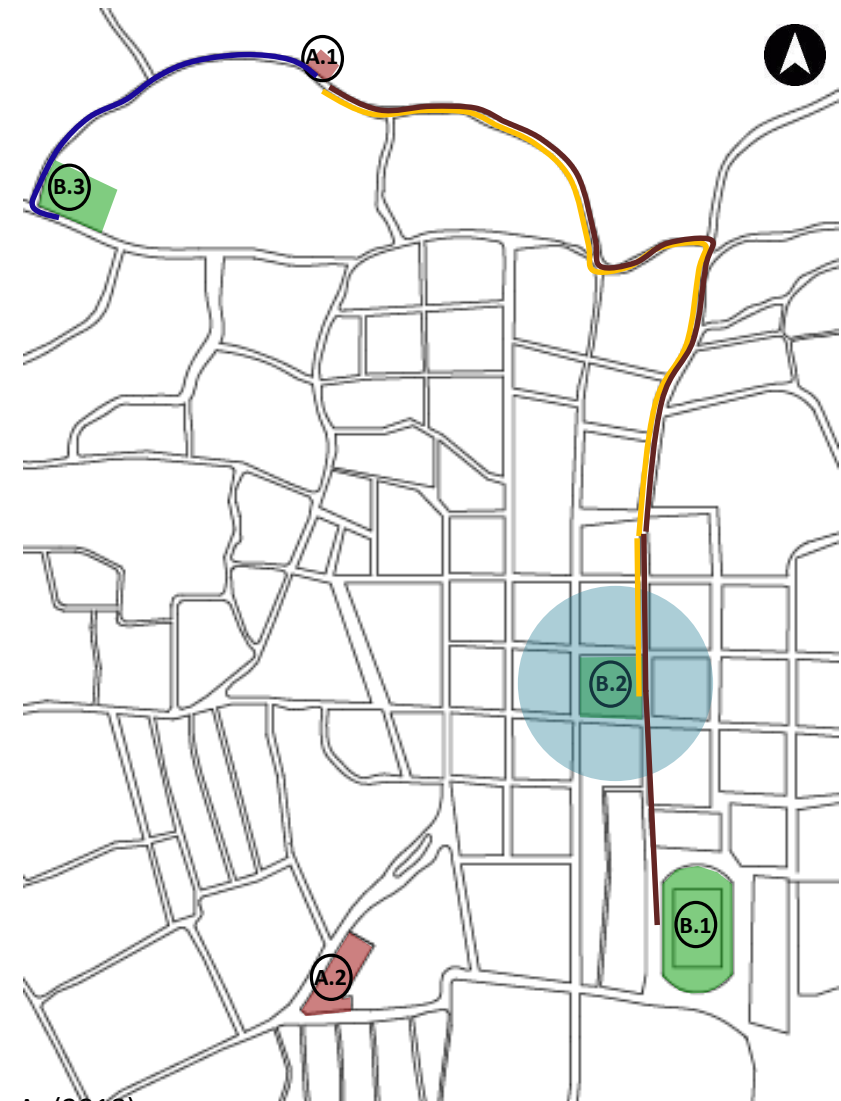

Mapa 2.2: Ubicación ACOCONE y cercanía con zonas de recreación y deporte. Rojas Vargas, A. (2018)

ZONAS VERDES EXISTENTES



Como se puede apreciar en las fotografías las zonas verdes son escasas en ACOcone, en las mismas realizan algunas actividades grupales, así como estar a la hora del recreo. Estos espacios al ser irregulares, no permite que las personas en silla de ruedas puedan movilizarse sin ayuda de alguien más.

Se observa como por falta de espacio utilizan los maseteros de concreto existentes para sembrar alimentos que consumen en el Centro, también utilizan botellas de plástico reutilizadas, el inconveniente que se presenta es que muchas veces los roban en las noches, por esta razón la inseguridad a ciertas horas es un gran problema.



Imágenes 2.32 – 2.33 – 2.34: Zonas verdes existentes en ACOcone. Rojas Vargas, A. (2016).

**ESPACIOS DONDE
REALIZAN ACTIVIDADES**



Para las personas de ACOCONE es muy importante realizar deportes, y diferentes actividades físicas como por ejemplo natación, fútbol, basketball, voleibol, atletismo, caminatas, estiramientos, baile, dinámicas y juegos, pero como no cuentan con los espacios adecuados, por esta razón tienen que trasladarse a diferentes lugares, algunas veces caminando si se encuentran en Coronado, o en bus por ejemplo para ir a entrenar a las piscinas de Guadalupe.



Imágenes: 2.35 - 2.36 – 2.37 : Espacios deportivos. (2017). Obtenido desde https://www.facebook.com/asociacioncomunitariacoronado/?ref=br_rs

**ESPACIOS PARA REALIZAR
OTRO TIPO DE ACTIVIDADES**



Como se puede apreciar en las fotografías, en varias ocasiones llegan diferentes personas a realizar actividades con los usuarios de ACOCONA, por ejemplo estudiantes en proceso de realizar el Trabajo Comunal Universitario – TCU o personal de diferentes disciplinas, principalmente relacionadas con el área de la salud.

Un problema que se presenta es que este CAIPAD al alquilar un salón comunal, solo cuenta con un área multiuso, la cual no presenta las características espaciales necesarias para realizar dichas actividades de manera adecuada.



Imágenes: 2.38 - 2.39 – 2.40: Espacios para diferentes actividades. (2017). Obtenido desde https://www.facebook.com/asociacioncomunitariacoronado/?ref=br_rs

INTERACCIÓN CON LA COMUNIDAD



La relación de las personas con discapacidad y la comunidad donde se desarrollan es de gran importancia, pero es algo que pocas veces sucede ya que por lo general se les excluye. Por esta razón en la presente investigación la inclusión y el desarrollo integral junto con la comunidad es tan importante.

En las fotografías se pueden apreciar algunas ocasiones donde los usuarios de ACOCONE han estado en actividades donde interactúan con diferentes grupos poblacionales.



Imágenes: 2.41 - 2.42 – 2.43: Interacción con la Comunidad. (2017). Obtenido desde https://www.facebook.com/asociacioncomunitariacoronado/?ref=br_rs

2.4

OBJETO DE ESTUDIO Y SUS COMPONENTES

El objeto de estudio se enfoca en el diseño de un anteproyecto que permita por medio de respuestas físico-espaciales lograr un diseño integral y holístico donde el Diseño Universal sea uno de sus pilares, y permita lograr desarrollo e integración para la población mayor de edad con discapacidad de la Asociación Comunitaria de Coronado para Personas con Necesidades Especiales (ACOCONE), asociaciones o grupos existentes en el cantón y la comunidad en general de Vázquez de Coronado.

Tomando en cuenta aspectos básicos como el crecimiento y desarrollo integral y laboral de los usuarios, donde ellos sean los protagonistas del espacio, y el deporte y recreación sean herramientas importantes en su diario vivir.

De igual manera se analizará la relación existente entre los usuarios de ACOCONE, grupos y asociaciones existentes en el cantón y la comunidad de Coronado en general, con el fin de establecer qué factores son determinantes para lograr que estos tres grupos de usuarios logren trabajar en conjunto e interrelacionarse principalmente en actividades culturales, recreativas, deportivas y económicas.

Componentes de estudio

2.4.1 Estrategias espaciales que permitan la capacitación, deporte, integración y desarrollo holístico.

- Accesibilidad Física
- Accesibilidad Sensorial
- Confort
- Ergonomía
- Relación con la naturaleza

2.4.2 Estrategias espaciales, paisajísticas y urbanas que permitan la integración de las personas con discapacidad, grupos comunales y comunidad en general .

- Accesibilidad Física
- Movilidad
- Confort
- Ergonomía
- Estímulos Sensoriales

2.5.1 DELIMITACIÓN FÍSICA

- A.1 : Instalaciones actuales ACOCONA
- A.2: Lote propuesta arquitectónica ACOCONA
- B.1: Estadio
- B.2: Parque
- B.3: Cancha de fútbol
- C.1: Escuela José Ana Marín
- C.2: Liceo de Coronado
- C.3: Amadita Primary School
- C.4: Colegio Teresiano San Enrique de Ossó
- C.5: Escuela de Dulce Nombre de Coronado
- D.1: Terminal de buses de Coronado
- D.2: Municipalidad de Vázquez de Coronado
- D.3: Iglesia de Vázquez de Coronado
- D.4: Estación de Policía
- D.5: Cruz Roja
- D.6: Cementerio

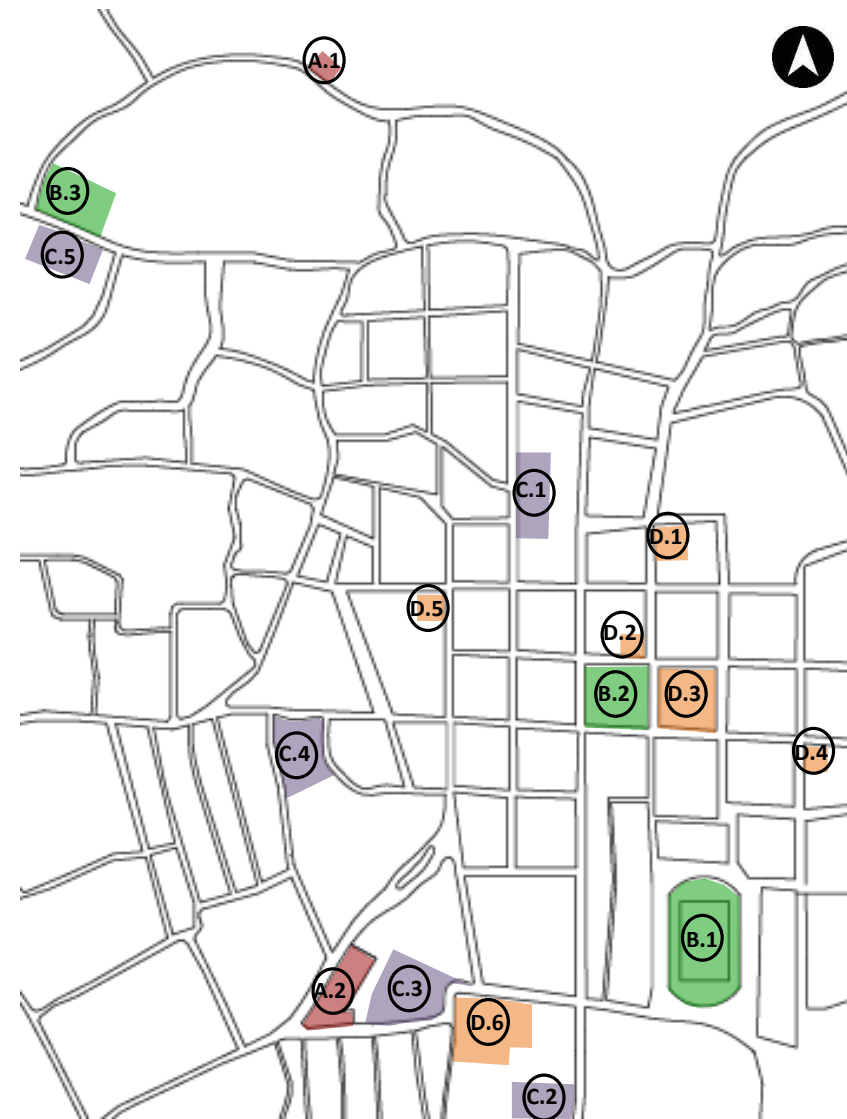

Mapa 2.4: Delimitación Física. Rojas Vargas, A. (2018).

2.5

DELIMITACIÓN DEL PROBLEMA

2.5.2 Social

Los actores implicados en esta investigación se clasifican en tres grupos, como se puede apreciar en el Diagrama 2. 4, el primero está conformado por las personas con discapacidad del CAIPAD – ACOCONE, en este centro hay personas con diferentes discapacidades, ya sea físicas, psicosociales, sensoriales y cognitivas, actualmente están inscritos 40 usuarios , el segundo grupo lo conforman las personas de grupos y asociaciones comunales y el tercer grupo es la comunidad en general de Vázquez de Coronado.



Diagrama 2.4: Delimitación del problema – Actores. Rojas Vargas, A. (2016).

2.5

DELIMITACIÓN DEL PROBLEMA

2.5.3 Temporal

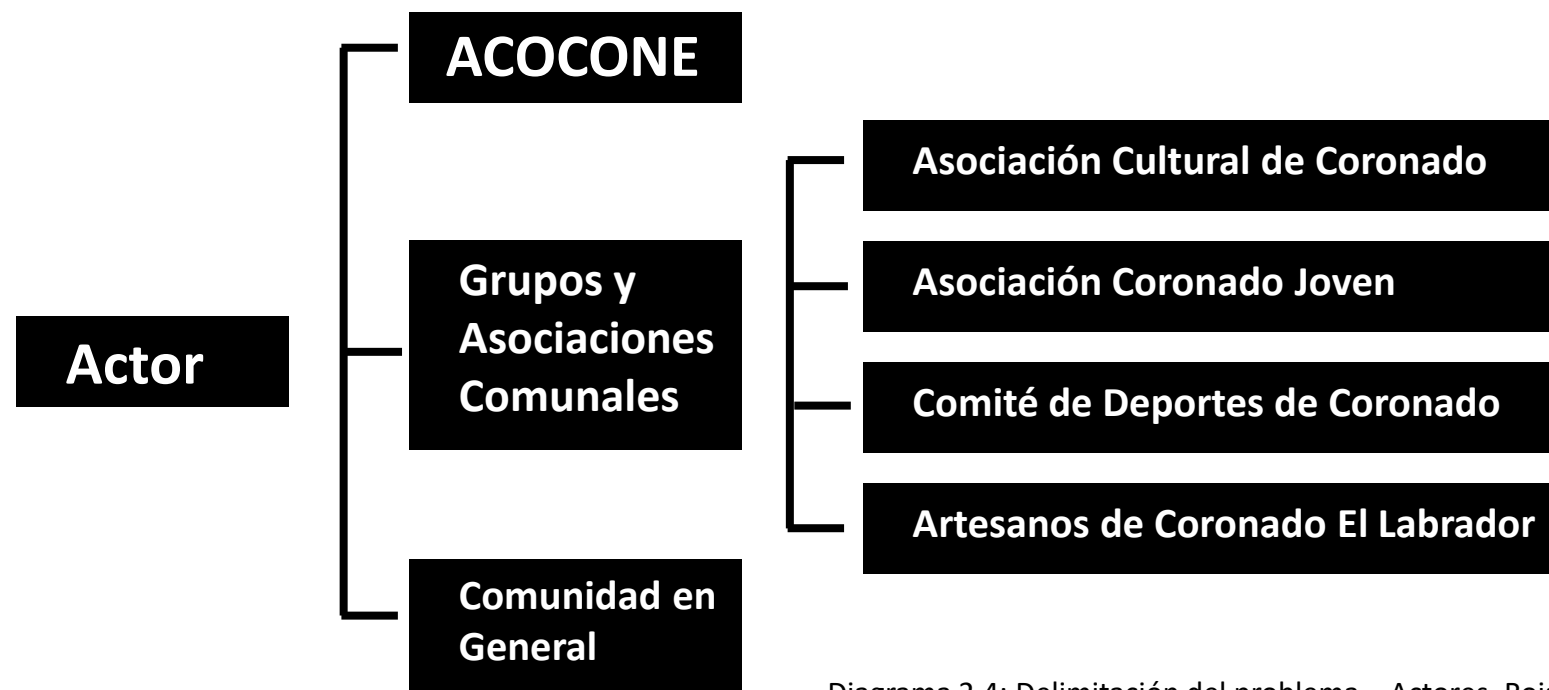
La investigación parte de finales del siglo XX y principios del siglo XXI donde empieza el Modelo de Derechos Humanos, a pesar de la creación de este Modelo y de los esfuerzos realizados por diferentes grupos y entidades, aún a las personas con discapacidad se les ve como pacientes, y no siempre se piensan en sus derechos, deberes e independencia.

Además se analizan los esfuerzos que se han realizado al crear los CAIPAD en 2002 y por consiguiente ACOCONE que fue creado en el 2004.



Diagrama 2.5: Delimitación del problema – Línea del tiempo temporalidad. Rojas Vargas, A. (2016).

CAPÍTULO III

PREGUNTAS Y OBJETIVOS DE INVESTIGACIÓN

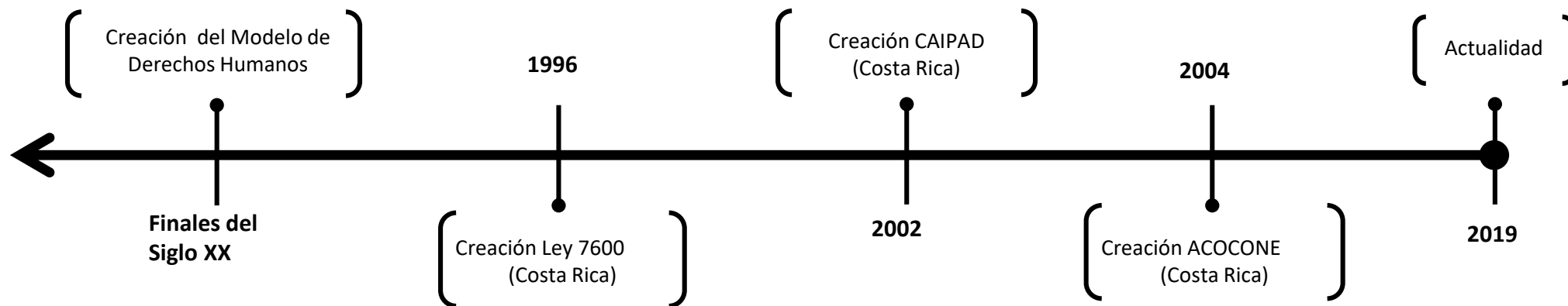

3.1 PREGUNTAS DE INVESTIGACIÓN

Conceptos clave

- Personas con discapacidad
- Diseño Universal
- Inclusividad
- Participación Ciudadana
- Deporte
- Desarrollo Integral
- Capacitación Laboral
- Accesibilidad
- Integración
- Comunidad
- Recreación
- Desarrollo holístico

3.1.1 Preguntas Conceptuales Simples

- ¿Qué es el Diseño Universal?
- ¿Qué implica un desarrollo holístico?
- ¿Qué implica la participación comunitaria?
- ¿Cómo un planteamiento social puede solventar una necesidad arquitectónica?

3.1.2 Preguntas Conceptuales Complejas

- ¿ACOCONE cuenta con la infraestructura para cumplir su objetivo de capacitar laboralmente a las personas adultas con discapacidad?
- ¿Cuáles son las condiciones físico-espaciales mínimas necesarias para poder impartir talleres de capacitación laboral a personas con discapacidad?
- ¿Cómo podría aplicarse el concepto de desarrollo y educación holística en ACOCONE?
- ¿Cómo se podría aplicar el concepto de participación ciudadana e integración por parte de la comunidad junto con los usuarios de ACOCONE?

3.1

PREGUNTAS DE INVESTIGACIÓN

3.1.3 Preguntas Empíricas sin Resolver

- ¿Cuáles Centros de capacitación laboral para personas con discapacidad se pueden tomar como referentes?
- ¿Existe algún tipo de relación y/o trabajo conjunto por parte de los grupos, comités y asociaciones del cantón de Vázquez de Coronado?
- ¿Qué estrategias se pueden emplear para que las personas con discapacidad participen en el diseño y se apropien de él?
- ¿Qué características tienen que tener los espacios y talleres para que sean accesibles para toda la población?
- ¿Cuáles son las características óptimas para escoger el terreno donde se va a desarrollar este anteproyecto?
- ¿Cuál es el perfil de los usuarios y sus necesidades espaciales?
- ¿Cómo ayuda a sensibilizar a las personas este espacio?
- ¿Cómo el espacio logra estimular a los usuarios?
- ¿Especialmente, cómo logro que las personas con discapacidad interactúen con la comunidad?

3.2

OBJETIVOS DE INVESTIGACIÓN

Objetivo General

Desarrollar una propuesta arquitectónica para adultos con discapacidad utilizando el Diseño Universal para generar espacios inclusivos, participativos, de interacción e integración que permitan un desarrollo holístico.

Objetivos Específicos

1. Establecer parámetros de diseño a partir de los talleres participativos con las personas de la Asociación Comunitaria de Coronado para Personas con Necesidades Especiales (ACOCONE), con el propósito de conocer sus gustos y necesidades.
2. Generar espacios educativos, de preparación técnica laboral, deportivos y recreativos, tomando en cuenta el Diseño Universal y las pautas de diseño obtenidas en los talleres participativos.
3. Establecer requerimientos espaciales conforme a parámetros climatológicos, características del lote, contexto urbano y necesidades de los usuarios que permitan integrarlos a la comunidad de Vázquez de Coronado.

CAPÍTULO IV

MARCO TEÓRICO





DIAGRAMA DE IDEAS

MARCO TEÓRICO

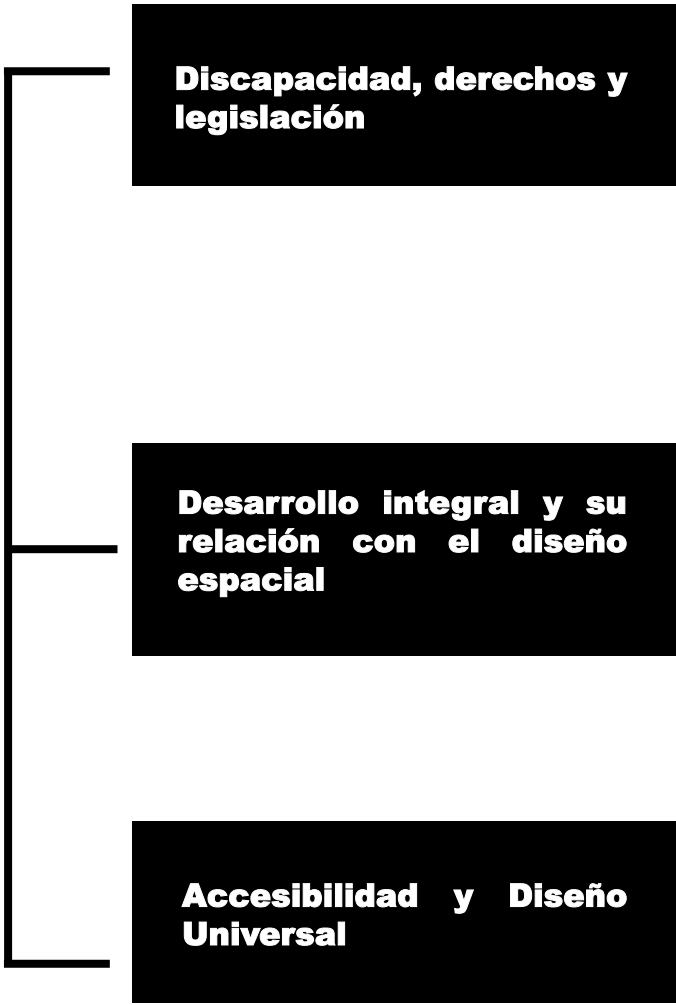

- Concepto de discapacidad
- Tipos de discapacidad: Cognitiva, Sensorial, Física y Psicosocial
- Tres Modelos: Tradicional, Biológico y Derechos Humanos
- Ley 7600: derechos y deberes de las personas con discapacidad

- Desarrollo y Educación Holística
- Importancia y beneficios del deporte y la recreación

- Principios del Diseño Universal
- Pautas de diseño, leyes y recomendaciones para espacios accesibles

Diagrama 4.1: Diagrama de ideas del Marco Teórico. Rojas Vargas, A. (2017).

Arquitectura inclusiva para adultos con discapacidad



Diagrama 4.2: Diagrama del Mapa Conceptual. Rojas Vargas, A. (2016).

4.1

INTRODUCCIÓN

El tema de discapacidad se puede abordar desde diferentes perspectivas, una de ellas es la de integración, independencia y derechos, donde es necesario que la percepción de la sociedad cambie y logren eliminar las barreras que se les han impuesto a esta población.

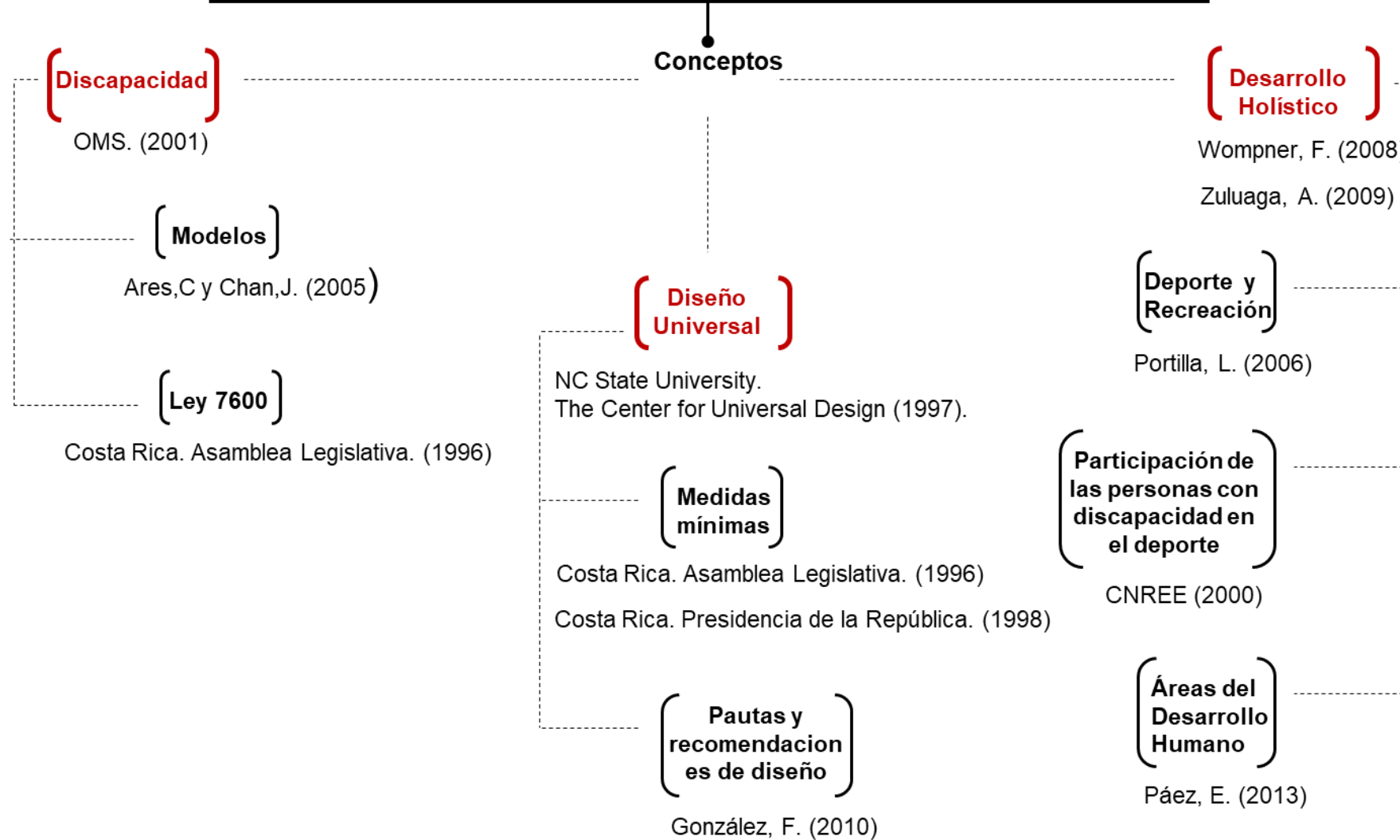
Por esta razón es necesario tratar temas como tipos de discapacidad, modelos a través de los tiempos, legislación, desarrollo integral y holístico, deporte, recreación, accesibilidad y Diseño Universal.

Por medio de los anteriores se pueden establecer pautas y estrategias de diseño fundamentadas, las cuales permitan el diseño de un espacio donde las personas adultas con discapacidad cuenten con los espacios adecuados para su capacitación y desarrollo integral , y de esta manera logren una relación y trabajo conjunto con la Comunidad para desarrollar actividades tanto culturales, recreativas-deportivas como económicas.

4.2

DISCAPACIDAD, DERECHOS Y LEGISLACIÓN

Cuando se habla de una persona con discapacidad, se hace referencia a aquella persona que tiene deficiencias cognitivas, psicosociales, sensoriales y/o físicas que limite sustancialmente llevar a cabo una o más actividades esenciales de la vida diaria. Según recalca la Comisión Nacional de los Derechos Humanos – México. (s.f.) se puede dividir en cuatro categorías.

- **Discapacidad Cognitiva:** es el conjunto de condiciones que afectan el desarrollo y adaptación social, como el Síndrome de Down, discapacidad mental y autismo.
- **Discapacidad Sensorial:** se refiere a la discapacidad que afecta uno o más sentidos, como la sordera y la ceguera.
- **Discapacidad Física:** hace referencia a la condición de las personas que provoca deficiencias motrices, como por ejemplo parálisis cerebral, accidentes neuro-vasculares y epilepsia.
- **Discapacidad Psicosocial:** hace referencia a una condición mental donde intervienen factores genéticos y bioquímicos, la misma no está relacionada con la discapacidad cognitiva, algunos ejemplos son: la esquizofrenia y el trastorno bipolar.

El concepto de discapacidad está directamente relacionado de acuerdo al paradigma o modelo desde el cuál se vea, según señalan Ares y Chan (2005) estos son el Modelo Tradicional, Modelo Biológico y Modelo de los Derechos Humanos y según explica CNREE y JICA. (s.f.) la descripción de los mismos es la siguiente.

Modelo Tradicional: marginan y menosprecian a las personas con discapacidad, además se considera que son personas completamente dependientes y que no pueden tomar decisiones en sus vidas, se utilizan ciertas etiquetas como lo son impedidos, lisiados y minusválidos.

Modelo Biológico: la discapacidad se considera una enfermedad o problema, por esta razón ven a la persona como un paciente el cual debe ser tratado por profesionales, con el fin de rehabilitarlo para que logre superar sus limitaciones y deficiencias y vuelva a la normalidad, este modelo surge entre las dos Guerras Mundiales.

Modelo de los Derechos Humanos: con este modelo se da una gran evolución, ya que no se ve a la persona con discapacidad como alguien dependiente, por el contrario rompe paradigmas y trabajan conceptos como igualdad de oportunidades, derecho a tomar decisiones, educación y trabajo. Se presenta a finales del siglo XX y principios del siglo XXI, y con este también se crean diferentes movimientos, convenciones y leyes en los diferentes países para promover y velar por los derechos y deberes de las personas con discapacidad. (pág. 3- 9)

	Características - Limitaciones	Necesidades Espaciales
Discapacidad Cognitiva	<ul style="list-style-type: none"> • Las personas no aprenden a los niveles esperados • Les cuesta realizar algunas actividades cotidianas • Dificultad para comunicar lo que quieren o necesitan • Se clasifica en discapacidad cognitiva leve, media y grave. 	<ul style="list-style-type: none"> • Estimulación sensorial • Todos los espacios deben ser accesibles • Espacios debidamente identificados y rotulados • Espacios de socialización • Espacios para realizar actividades de la vida diaria • Espacios para realizar actividades que potencien la creatividad • Espacios de actividades lúdicas • Contacto con la naturaleza
Discapacidad Física	<ul style="list-style-type: none"> • Se presentan por distintas situaciones, algunas de ellas lesiones en la médula y parálisis cerebral. • Presentan algunas limitaciones físicas a la hora de ejecutar ciertas actividades, acciones o tareas 	<ul style="list-style-type: none"> • Todos los espacios deben ser accesibles • Mobiliario diseñado para ser utilizado por todos • Espacios de estimulación física y motora • Espacios de actividades lúdicas • Contacto con la naturaleza
Discapacidad Sensorial	<ul style="list-style-type: none"> • Se presenta con la disminución de uno o varios sentidos • Presentan mayores problemas a la hora de comunicarse con las otras personas 	<ul style="list-style-type: none"> • Todo debe estar debidamente identificado y rotulado, y también en Braille • Espacios Iluminados para las personas con discapacidad visual leve o media • Todos los espacios deben ser accesibles • Estimulación sensorial • Espacios de actividades lúdicas • Contacto con la naturaleza
Discapacidad Psicosocial	<ul style="list-style-type: none"> • No debe confundirse con discapacidad cognitiva, por el contrario afecta principalmente la comunicación con los demás, las habilidades sociales y el comportamiento adaptativo. 	<ul style="list-style-type: none"> • Estimulación sensorial • Espacios de socialización • Espacios que propicien la estimulación interpersonal • Espacios de actividades lúdicas • Contacto con la naturaleza

4.2

DISCAPACIDAD, DERECHOS Y LEGISLACIÓN

En 2001, en la segunda Clarificación Internacional del Funcionamiento de la Salud, la Organización Mundial de la Salud con el fin de ofrecer una definición más completa y unificada establece que el concepto de discapacidad es un “término genérico que incluye déficit, limitaciones en la actividad y restricciones en la participación. Indica los aspectos negativos de la interacción entre un individuo (con una condición de salud) y sus factores contextuales (factores ambientales y personales)” (pág. 9) (ver diagrama 4.3)

Concepto de discapacidad según la Organización Mundial de la Salud



Diagrama 4.3: Concepto de Discapacidad Organización Mundial de la Salud. Rojas Vargas, A. (2018).

4.2

DISCAPACIDAD, DERECHOS Y LEGISLACIÓN

En Costa Rica el tema de discapacidad por lo general ha tenido un enfoque desde el Modelo Biológico, esto se puede evidenciar con la epidemia mundial de poliomielitis que inició en 1952, en 1954 se registraron 50 000 casos clínicos en aproximadamente 6 meses. Por todas las secuelas funcionales que le quedaron a las personas, se creó La Casa Verde la cual estaba ubicada al oeste del San Juan de Dios, además se realizaron actividades para recabar fondos y crear conciencia nacional de dedicar recursos, esfuerzos y programas para ayudar a estas personas.

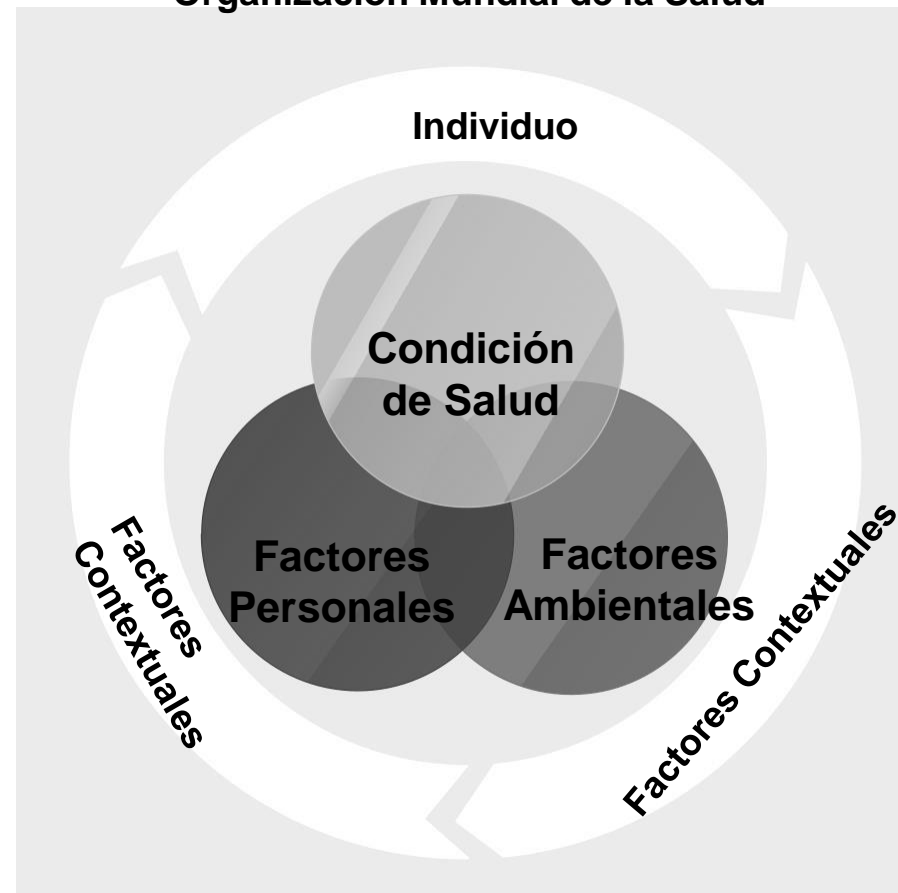
Ares y Chan (2005) destacan que estos esfuerzos en lugar de dignificar a las personas con discapacidad, lo que hacían era resaltar los estereotipos que ya se habían creado respecto a ver a las personas con lástima y merecedoras de caridad, en lugar de personas con deberes y derechos como todos los demás.

Por esta razón también se crean diferentes centros, instituciones y leyes con el fin de llenar los vacíos existentes en el tema de discapacidad, algunos de ellos son el Centro Nacional de Educación Especial Fernando Centeno Güell en 1944, el Patronato Nacional de Rehabilitación en 1966, el Consejo Nacional de Rehabilitación Educación Especial en 1973, el Centro Nacional de Rehabilitación Dr. Humberto Araya Rojas en 1976, Ley de igualdad de oportunidades para las personas con discapacidad "Ley 7600" en 1996 y el Reglamento Ley de igualdad de oportunidades para las personas con discapacidad en 1998.

La Ley 7600 establece ciertos objetivos con el fin de defender los derechos y deberes de las personas con discapacidad, estos son (Ley 7600, 1996):

- Lograr que las personas con discapacidad alcancen su máximo desarrollo, participación social y ejercicio de sus deberes y derechos.
- Garantiza la igualdad de oportunidades en temas como salud, educación, trabajo, vida familiar, recreación, deportes y cultura.
- Eliminar cualquier tipo de discriminación hacia las personas con discapacidad.
- Establecer las bases jurídicas y materiales necesarios para la equiparación de oportunidades y la no discriminación.

4.2

DISCAPACIDAD, DERECHOS Y LEGISLACIÓN

La discapacidad se ve como la relación entre las limitaciones humanas, no solo condiciones de salud, y el medio en el cual se desenvuelven, por esta razón el contexto social es un factor determinante.

Por tal motivo se considera importante citar la frase de Henry Martínez (19 de mayo del 2016), estudiante con discapacidad visual de la Universidad de Costa Rica, “La discapacidad aparece cuando yo tengo que estar en igualdad con los demás”, y esto se da en primer lugar porque las personas tienen muchos prejuicios respecto a las personas con discapacidad, ya que ellos al igual que los demás pueden realizar las mismas cosas, solo que en algunos casos de manera diferente y en segundo lugar porque los espacios no están diseñados de manera que sean accesibles y que todas las personas puedan hacer uso de los mismos.

En Costa Rica a pesar de los esfuerzos tanto a nivel de políticas como a nivel espacial, hay una gran brecha para que exista una verdadera igualdad para las personas con discapacidad, esto ya que no se les ve como personas que pueden ser independientes, tomar sus propias decisiones, estudiar una carrera, capacitarse, trabajar o realizar actividades que les permitan crecer como seres humanos, profesionales y realizarse como personas, de igual manera los espacios no son accesibles y muchas veces se piensa que ellos no pueden realizar ciertas actividades como el resto de las personas. Esto también se puede apreciar en ACOCONE, ya que el espacio que ellos utilizan no cuenta con las características necesarias para que ellos se logren desenvolver y desarrollar adecuadamente.

4.3

DESARROLLO INTEGRAL Y SU RELACIÓN CON EL DISEÑO ESPACIAL

Cuando se habla del desarrollo integral de una persona, se hace referencia al desarrollo de los diferentes aspectos, esferas y capacidades del ser humano, entre las cuales se encuentran las capacidades físicas, cognitivas, afectivas y sociales. El desarrollo integral puede abordarse desde una manera holística, donde se ve a la persona como un todo, en lugar de tratar de entenderla por partes.

4.3.1 Desarrollo y Educación Holística

Se considera que la educación holística es el paradigma educativo para el siglo XXI, este nace en los años 90 y su significado viene del griego “holos” el cual significa totalidad, por esta razón se considera que cada ser humano es único, pero al mismo tiempo está intrínsecamente relacionado con todo lo que le rodea. Esta no es un método educativo, por el contrario va más allá del tema cognitivo, es una visión integral y creativa que también se centra en lo físico, espiritual y emocional para lograr un desarrollo integral tanto en su formación como en el desarrollo como persona, además también se centra en la relación consigo mismo, con los demás, con la sociedad y con el planeta. (Ver Diagrama 4.4)

Por esta razón la filosofía de la educación holística es que cada persona encuentre el sentido de la vida y su identidad a través de la relación con la comunidad y el mundo natural, busca que el desarrollo de las personas se vuelva completo e integrador. Según menciona Zuluaga (2009) el Desarrollo Humano se encuentra íntimamente relacionado con el concepto de necesidades humanas, las cuales no solo hacen referencia a las necesidades biológicas, viéndolo desde el punto de vista holístico, también hace referencia a las necesidades psico-sociales como lo son la creatividad, curiosidad, autoestima, participación, libertad, autorrealización, pertenencia, ocio, exploración e identidad.

4.3

DESARROLLO INTEGRAL Y SU RELACIÓN CON EL DISEÑO ESPACIAL



Diagrama 4.4: Desarrollo Holístico. Rojas Vargas, A. (2016).

4.3

DESARROLLO INTEGRAL Y SU RELACIÓN CON EL DISEÑO ESPACIAL

Como menciona Wompner, F. (2008) en su libro *Inteligencia Holística: la llave para una Nueva Era*, la educación integral se caracteriza por una visión integral en la educación y algunos de los principios en los que se basa son:

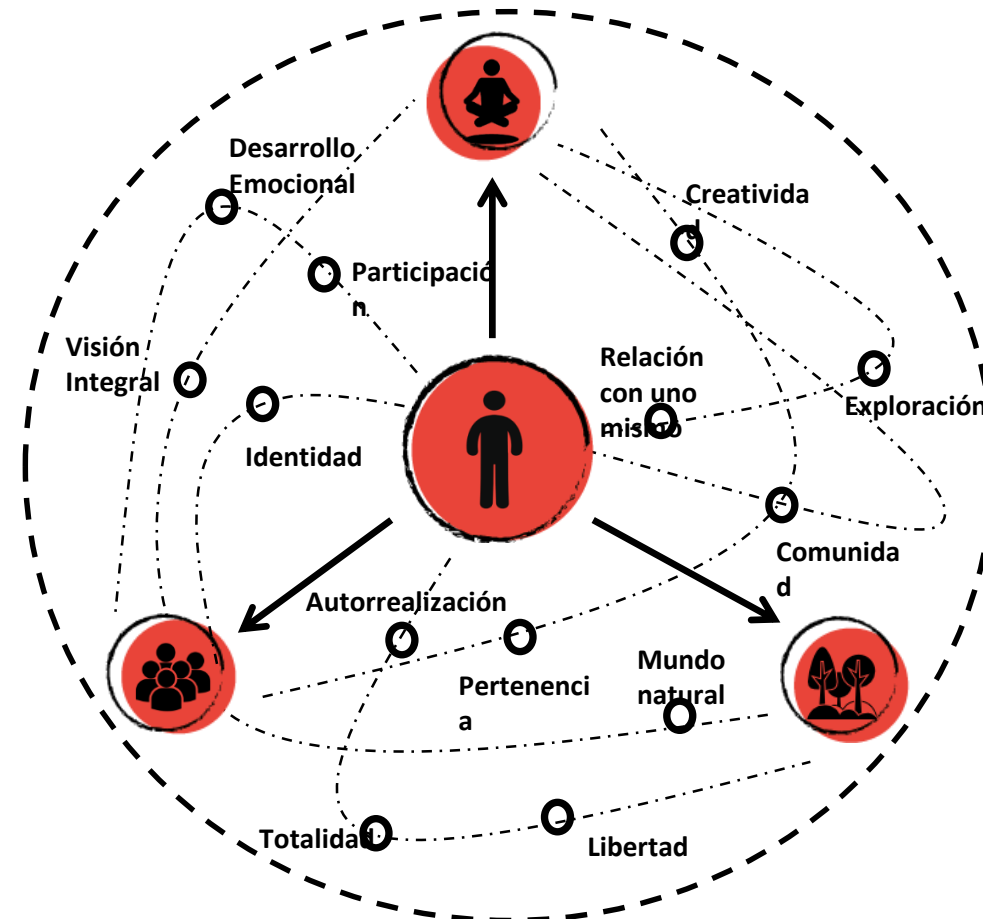
- El propósito de la educación holística es el desarrollo humano.
- El ser humano posee una capacidad ilimitada para aprender.
- El aprendizaje es un proceso vivencial.
- Se reconocen múltiples caminos para obtener el conocimiento.
- Profesor y estudiante están ambos en un proceso de aprender.
- Aprender solo puede tener lugar en un ambiente de libertad.
- El estudiante debe internalizar el aprender a aprender como metodología de aprendizaje.
- Educar para una ciudadanía global y el respeto a la diversidad.
- Educación ecológica y sistémica, una toma de conciencia planetaria.
- La espiritualidad es la experiencia directa de la totalidad y el orden interno.

Se tiene además un enfoque ecológico, donde es de gran importancia la relación de las personas con el entorno, el equilibrio, la cooperación, los beneficios de la diversidad así como la necesidad de sustentación dentro del sistema. Por esta razón es de suma importancia para los usuarios contar con espacios de recreación y deportes, donde además tengan un contacto directo con la naturaleza y esta estimule sus sentidos.

Dentro del desarrollo del presente proyecto la educación holística en las personas con discapacidad, va a ser de vital importancia ya que es una manera de lograr que ellos se eduquen y capaciten en diferentes campos, de acuerdo a sus cualidades, capacidades e intereses, esto en un medio que promueva la libertad, creatividad, la interrelación, socialización y autorrealización, además de una relación directa con la naturaleza, en un medio donde no estén aislados y permita la interrelación y la unidad con los otros usuarios y personas de la comunidad.

4.3

DESARROLLO INTEGRAL Y SU RELACIÓN CON EL DISEÑO ESPACIAL

4.3.2 Importancia y beneficios del Deporte y la Recreación

El deporte se define como la actividad física que requiere de normas o reglas y que se practica ya sea de manera individual o colectiva con fines profesionales, recreativos o para mejorar la salud. Mientras que la recreación es la actitud positiva y momentos de entretenimiento y ocio donde las personas realizan actividades que les generan bienestar integral tanto físico, como emocional y de socialización.

Ambas actividades se encuentran estrechamente relacionadas ya que por medio de las mismas las personas de manera voluntaria y por motivación propia realizan diferentes actividades que les generan satisfacción personal, contribuyendo a una vida satisfactoria, mejorando y enriqueciendo la vida personal, promoviendo la creatividad y la expresión, la felicidad, mejora la salud y vitalidad; mientras que también permite alcanzar y cumplir retos personales y socializar con diferentes personas.

Algunas de las ramas de la recreación mencionadas por Portilla, L. (2006) en su tesis son las siguientes:

- **Recreación al aire libre:** estas son actividades que permiten una interacción con la naturaleza, donde se involucran deportes y actividades al aire libre.
- **Recreación comunitaria:** se ofrecen programas recreativos a la comunidad con el fin de lograr una interacción entre los diferentes usuarios, lo cual permite la socialización y el desarrollo integral de los mismos.
- **Recreación terapéutica:** este tipo de recreación está enfocada específicamente en personas con alguna discapacidad, con el fin de mejorar sus condiciones particulares y rehabilitar dentro de sus posibilidades a la persona.
- **Recreación laboral:** está enfocada en los empleados, y tiene como fin que los mismos sean más productivos gracias a actividades recreativas que les permitan des-estresarse y relajarse, además de tener un estado de ánimo positivo.

4.3

DESARROLLO INTEGRAL Y SU RELACIÓN CON EL DISEÑO ESPACIAL

Tenemos además que la recreación beneficia de manera integral las cinco áreas del Desarrollo Humano como se puede apreciar en el Diagrama 4.5.

Diagrama 4.5: Cinco áreas del Desarrollo Humano. Rojas Vargas, A. (2016).

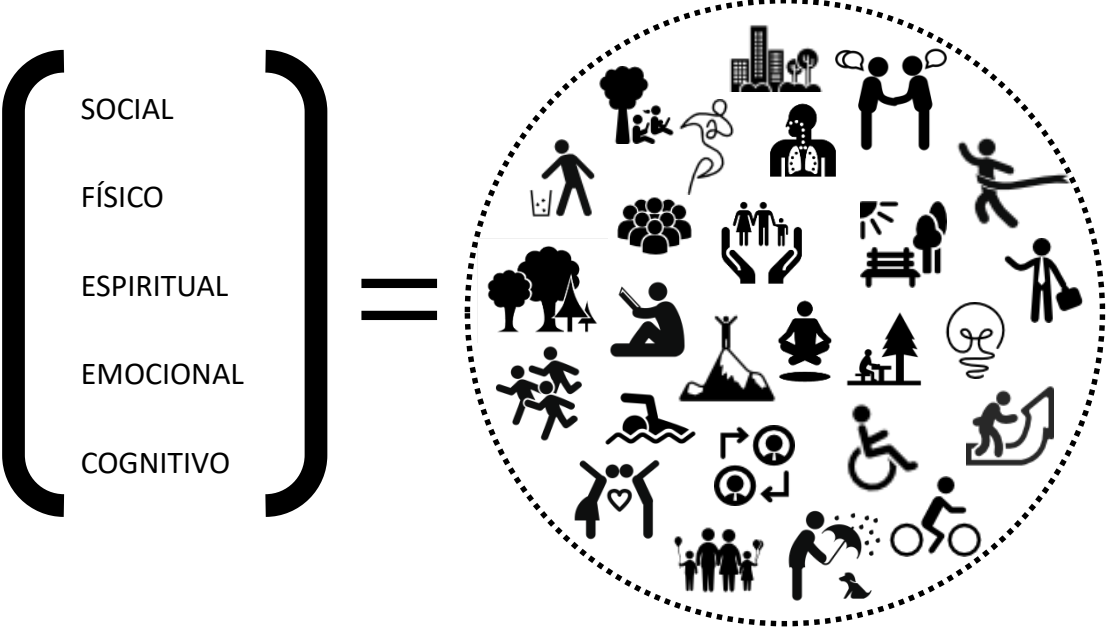

Páez, E. (2013) menciona algunos puntos importantes a destacar respecto a estas áreas, algunos de ellos son:

- **Área Emocional:** la recreación brinda de manera holística el sentido de bienestar, además de gran variedad de beneficios emocionales como cambios positivos en el estado de ánimo y las emociones, la capacidad de aceptarse a sí mismo y mantener en equilibrio la salud mental.
- **Área Social:** por medio de actividades conjuntas se promueve la participación social, permite el desarrollo de intereses comunes y crear lazos de amistad, permite la cooperación y libertad de elección y asociación tanto fuera como dentro del núcleo familiar.
- **Área Intelectual:** la recreación abarca tantos campos que permite al ser humano desarrollarse en diferentes ámbitos y que se involucren con otras personas para lograr un desarrollo integral. Entre ellos permite la integración comunitaria, socialización y culturización, además de la vinculación social, cohesión y cooperación.

4.3

DESARROLLO INTEGRAL Y SU RELACIÓN CON EL DISEÑO ESPACIAL

4.3.2.2 Integración de las personas con discapacidad en el deporte y la recreación

A lo largo del tiempo siempre se han presentado obstáculos y dificultades para que las personas con discapacidad realicen deportes, actividades físicas y recreativas, por lo cual muchas veces no tienen la opción de elegir de manera voluntaria la actividad que desean realizar, algunos de los motivos por lo que se presenta esta situación son las limitaciones arquitectónicas, del espacio y del entorno, falta de interés y políticas que promuevan dichas actividades y falta de recursos socioeconómicos.

Normalmente al pensar en deportes y recreación para personas con discapacidad se cree que estas no pueden realizarlas de manera plena, lo que crea rechazo ante las mismas y como consecuencia baja autoestima y aislamiento.

Actualmente la cantidad de personas con discapacidad que realizan deportes y actividades recreativas ha aumentado y las experiencias narradas por parte de los usuarios meta y las personas que los capacitan permiten conocer lo beneficioso e importante que es para ellos realizar estas actividades ya que con las mismas logran mejorar su calidad de vida, autoestima y desarrollo personal, autorrealización, perseverancia, constancia, alcanzar metas personales, autonomía personal, superación, integración social, mejoran su rendimiento funcional y promueve la socialización tanto con otras personas con discapacidad como con personas que no presentan ninguna discapacidad.

La respuesta arquitectónica para los diferentes espacios de recreación y deportes como polideportivos, instalaciones deportivas, estadios, piscinas, pistas de atletismo, canchas, gimnasios, parques, y espacios públicos la mayoría de veces no es la adecuada para las personas con discapacidad, ya que presentan problemas y obstáculos en el tema de la accesibilidad y el Diseño Universal.

4.3

DESARROLLO INTEGRAL Y SU RELACIÓN CON EL DISEÑO ESPACIAL

Por esta razón el CNREE (2000) establece ciertos postulados para propiciar la adecuada participación de las personas con discapacidad en aspectos deportivos y recreativos.

- *Promover la creación de espacios que favorezcan el ejercicio físico y la recreación como estilos de vida saludables para la población en condiciones de discapacidad.*
- *Garantizar que las instalaciones y espacios para actividades culturales, deportivas y recreativas sean accesibles y permitan el disfrute de la población en condición de discapacidad.*
- *Adoptar medidas encaminadas a asegurar que las personas con discapacidad tengan las mismas oportunidades que el resto de la población, para participar en las actividades culturales, recreativas y deportivas.*
- *Adoptar las medidas necesarias para garantizar la capacitación y la formación del colectivo en condiciones de discapacidad en aspectos relacionados con la cultura, el deporte y la recreación*
- *Propiciar la participación de la población en general en programas y servicios culturales, deportivos y recreativos para la población en condición de discapacidad, como un mecanismo por excelencia para avanzar en el compromiso y el esfuerzo conjunto por la construcción de la igualdad de oportunidades. (pág. 90-91)*

El deporte y la recreación son dos aspectos de gran relevancia en ACOCONA, por tal razón es importante contar con espacios que permitan la práctica y desarrollo de los mismos y que a su vez propicie una integración con la comunidad por medio de estas actividades.

Es necesario contar con espacios donde ellos puedan realizar dichas actividades y que sean accesibles, ya que la mayoría de veces los espacios no están pensados en favorecer su utilización por parte de las personas con discapacidad.

También es de gran importancia que estos espacios no solo sean para las personas de ACOCONA, al contrario es importante que estas áreas propicien espacial y sensorialmente la utilización por parte de la comunidad y se logre una integración y vínculos entre los diferentes actores de la investigación.

4.4

ACCESIBILIDAD Y DISEÑO UNIVERSAL

En Costa Rica la Ley 7600 es la que estipula las normas a seguir a la hora de diseñar, construir o remodelar los espacios, y lo fiscaliza por medio del Ministerio de Obras Públicas y Transportes, el Ministerio de Vivienda y Asentamientos Humanos, el Ministerio de Salud Pública, el Instituto Nacional de Vivienda y Urbanismo, las Municipalidades y demás entidades; con el fin de que se cumplan los requerimientos necesarios, en accesos, baños, habitaciones, espacios en las viviendas y trabajos, áreas públicas y recreativas, parqueos, ascensores, medios de transporte y señalización.

Sin embargo el concepto de Diseño Universal aborda de una manera más inclusiva e integrada el diseño, pensando en las necesidades del usuario y enfocándose en las necesidades espaciales de todos los seres humanos, no solo de las personas con discapacidad, esto con el fin de que cualquier persona sin importar su condición, edad, habilidades o destrezas pueda desenvolverse adecuadamente en el espacio.

“La perspectiva se orienta hacia la inclusión de todas las personas en el espacio físico, social y cultural, asegurando la accesibilidad física al entorno y a los objetos.” (Barahona, M (2005) pág.22).

Diagrama 4.6: Principios del Diseño Universal (CNREE, (s.f.), pág.1). Rojas Vargas, A. (2016).

- 1** **Uso equitativo:** permite el acceso de todos y todas sin discriminación.
- 2** **Flexibilidad en el uso:** que se pueda acomodar fácilmente a la diversidad de personas y eventos.
- 3** **Información perceptible:** la información debe estar al alcance de todos y en versiones que respondan ante las diferentes habilidades perceptuales.
- 4** **Tamaño y espacio para aproximación y uso:** que facilite el acceso pronto y eficiente.
- 5** **Uso simple e intuitivo:** que no requiera de manuales muy elaborados o del apoyo de segundos para su uso o acceso.
- 6** **Tolerancia a los errores:** capacidad para minimizar al máximo errores de tránsito o manipulación.
- 7** **Bajo esfuerzo físico:** que requiera del mínimo esfuerzo físico de la persona usuaria.

4.4.1

4.4.1 Pautas de diseño, leyes y recomendaciones para espacios accesibles

Algunas de las recomendaciones y pautas de diseño de las leyes 7600 y 7935 según González, F. (2010) relevantes y pertinentes para los espacios del proyecto son las siguientes:

A . Circulación vertical y horizontal

Ascensores

Las dimensiones mínimas son de 1.1m x 1.4m y el ancho mínimo de la puerta debe de ser de 0.9m, además estos espacios deben contar con señalización auditiva y en Braille. La altura máxima de los botones de servicio tanto interiores como exteriores debe de ser de 1.2m.

Rampas

Para las rampas la pendiente ideal es de 8%, máximo 10%, con un largo máximo de 9m entre descansos. Los descansos se ubican en entradas, salidas y cambios de dirección en la rampa, y deben medir mínimo 1.5m y máximo 2m.

El ancho de una rampa simple es de 1.2m y el de una rampa doble 1.8m, y además debe contar con baranda con doble pasamanos a ambos lados, con una altura de 0.75m y 0.9m.



Imagen 4.1: Guía Integrada para la Verificación de la Accesibilidad al Entorno Físico. CNREE, CFIA (2011), pág.34.

Pasillos

El ancho mínimo de los pasillos debe de ser de 1.2m y para transito doble de 1.5m.

4.4.1

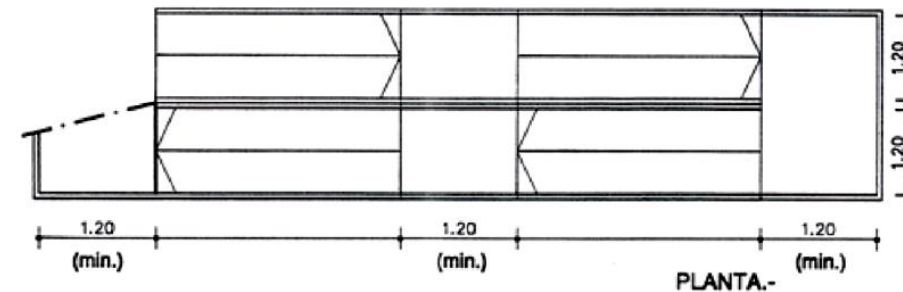
B . Espacios Internos

Servicios Sanitarios

Las baterías de servicios sanitarios deben estar ubicadas en lugares de fácil acceso, es importante que por lo menos uno cuente con ducha, de ser así las medidas mínimas deberán ser de 2.25m x 1.55m, para los que no cuentan con ducha las dimensiones mínimas son de 1.8m x 1.67m. Las puertas deben ser de 0.9m y abrir hacia afuera.

El inodoro lo recomendable es que esté a una altura de 0.4m, que cuente con agarraderas corridas a 0.9m de alto en sus costados. Los lavatorios deberán estar instalados a una altura máxima de 0.8m

Los demás accesorios como papeleras, dispensadores de jabón, agarraderas y toalleros deberán estar a una altura máxima de 0.9m.



Imagen 4.2: Guía Integrada para la Verificación de la Accesibilidad al Entorno Físico. CNREE, CFIA (2011), pág.51.

4.4.1

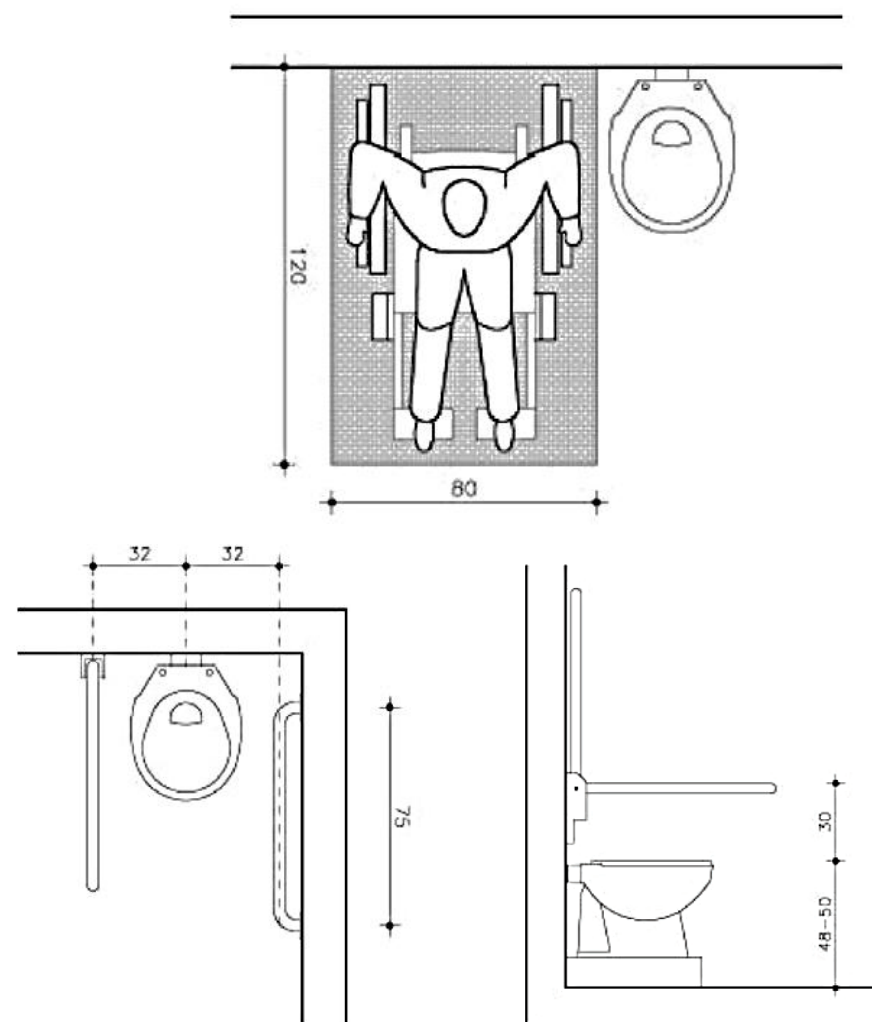

Imagen 4.3: Guía Integrada para la Verificación de la Accesibilidad al Entorno Físico. CNREE, CFIA (2011), pág.53 Y 54.

Espacios de Atención

En espacios que cuentan con ventanillas de atención, debe colocarse con la menor cantidad de elementos que se puedan volver obstáculos para los usuarios.

La ventanilla debe estar a una altura entre 0.8m y 1.7m para poder ser utilizada por personas en silla de ruedas.

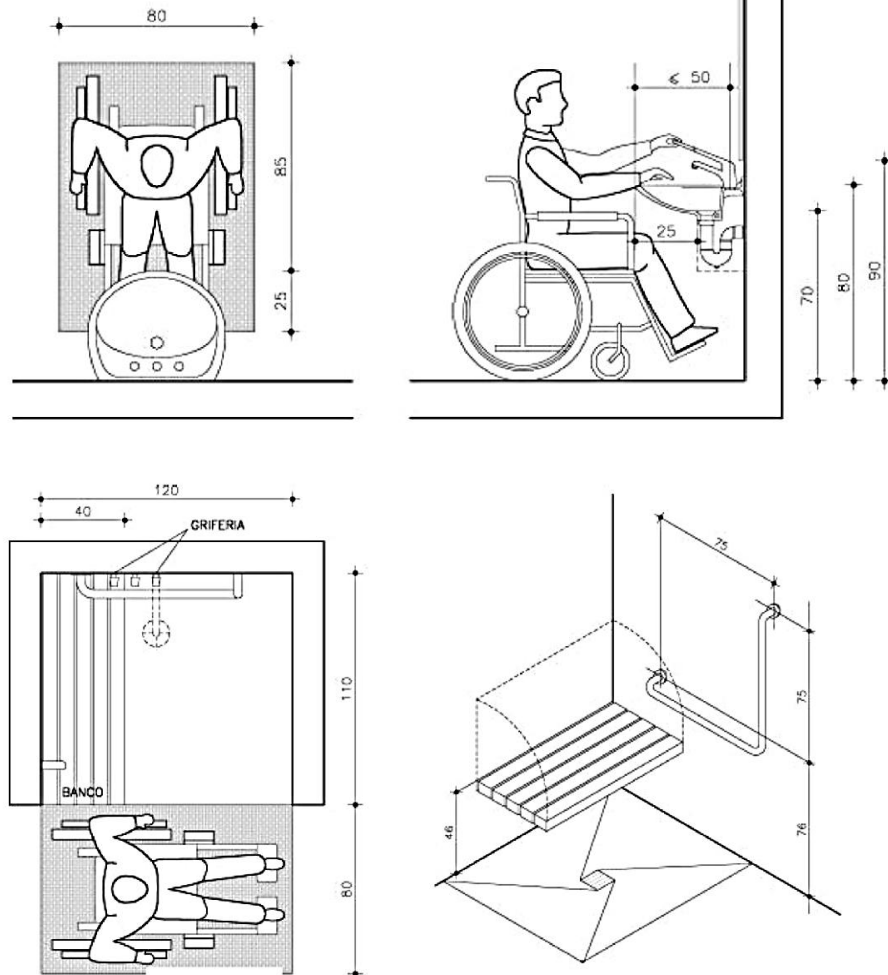

Imagen 4.4: Guía Integrada para la Verificación de la Accesibilidad al Entorno Físico. CNREE, CFIA (2011), pág.58.

4.4.1

Espacios de Trabajo

Las estaciones de trabajo deben estar diseñadas para ser utilizadas por personas en sillas de ruedas, por esta razón se debe contemplar un radio de giro de 0.57m, con un espacio libre en la parte de abajo para el apoyapiés de la silla de ruedas. Además se debe contar con espacio aproximado de 0.4m x 1.2m para un animal de asistencia.

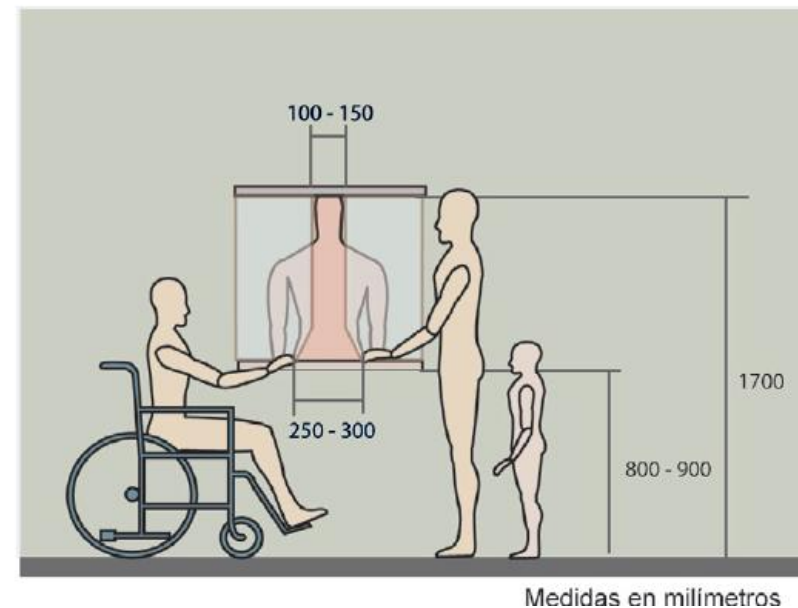

Imagen 4.5: Guía Integrada para la Verificación de la Accesibilidad al Entorno Físico. CNREE, CFIA (2011), pág.58.

Asientos de Espera

El espacio estimado para una persona adulta medido desde el nivel de piso terminado es de 0.6m x 0.45m, es recomendable que los asientos cuenten con espacio libre en la parte de abajo para facilitar la incorporación de la persona.

Dependiendo del tipo de asiento, se pueden colocar apoyabrazos, los mismos son de gran utilidad para sentarse y levantarse; es recomendable colocarlos solo en los extremos para no limitar el espacio de las personas.

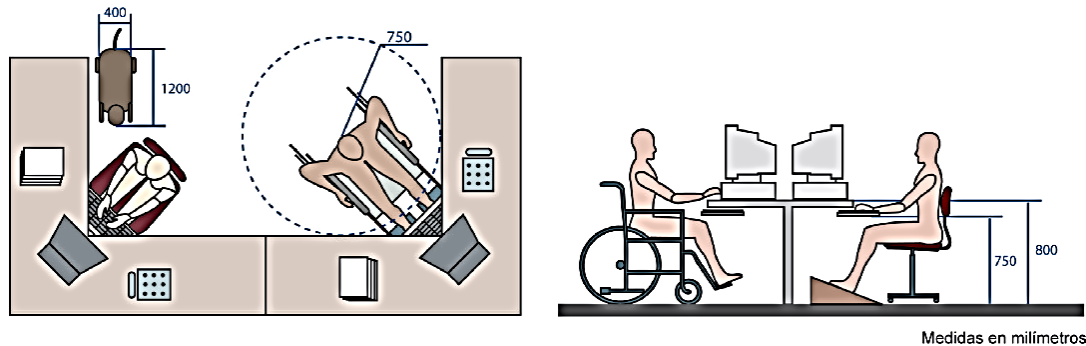

Imagen 4.6: Guía Integrada para la Verificación de la Accesibilidad al Entorno Físico. CNREE, CFIA (2011), pág.60.

4.4.1

C . Estacionamientos

Los espacios de parqueo para las personas con discapacidad deben estar cerca de los accesos, debe destinarse como mínimo un 5% para los mismo y ubicados de tal manera que las personas no tengan que pasar detrás de los vehículos para poder entrar al sitio.

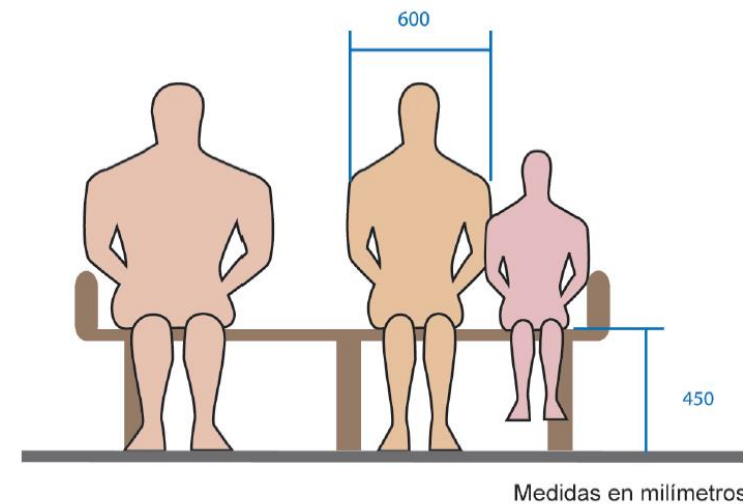
Deben tener señalización para que las personas los puedan ubicar fácilmente y contar con rampas que permita el acceso a la acera, su dimensión como mínimo debe ser de 3.3m x 5m. Además se recomienda dejar un espacio de 0.9m libre a cada lado para facilitar el desplazamiento de las personas con discapacidad hasta la acera.

En el centro del espacio de parqueo se debe colocar el Símbolo Internacional de Acceso, el cual debe medir 1m x 1m, debe tener fondo azul y la figura en blanco. También se debe colocar un rótulo vertical con el Símbolo Internacional de Acceso con una dimensión de 0.2m x 0.2m, y a una altura mayor de 2.2m para que no obstaculice el tránsito.



Imagen 4.7: Guía Integrada para la Verificación de la Accesibilidad al Entorno Físico. CNREE, CFIA (2011), pág.31 Y 32.

4.4.1

D. Rotulación y accesorios

Señalización Visual

Con el propósito de situar al usuario en el espacio, así como facilitar la orientación y ubicación de espacios, se utilizan señales en los espacios, tanto en el acceso de los mismos, como en espacios exteriores.

Las señalizaciones visuales deben ser claras tanto en su forma, como en el color y el grafismo, por esta razón se recomienda que las mismas estén bien iluminadas, la superficie no debe reflejar y la información debe destacarse por contraste visual, por esto es importante utilizar ciertos colores establecidos para las mismas.

Las ideas se deben expresar en frases cortas, además de utilizar una tipografía sencilla.

Las señalizaciones ubicadas en paredes, deben estar a una altura entre 1.4m y 1.7m; para las señales táctiles la altura es entre 0.8m y 1.4m.



Imagen 4.8: Guía Integrada para la Verificación de la Accesibilidad al Entorno Físico. CNREE, CFIA (2011), pág.63 Y 65.

4.4.1

Pasamanos

Es necesario colocar pasamanos continuos en ramas y escaleras, en el inicio y el final de los mismos hay que colocar señalización en Braille que indique donde se encuentra la persona.

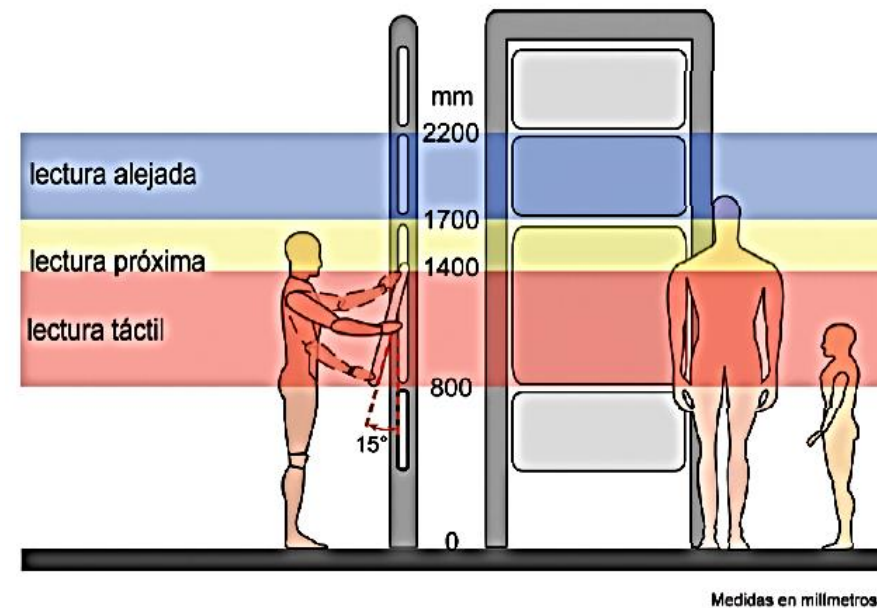
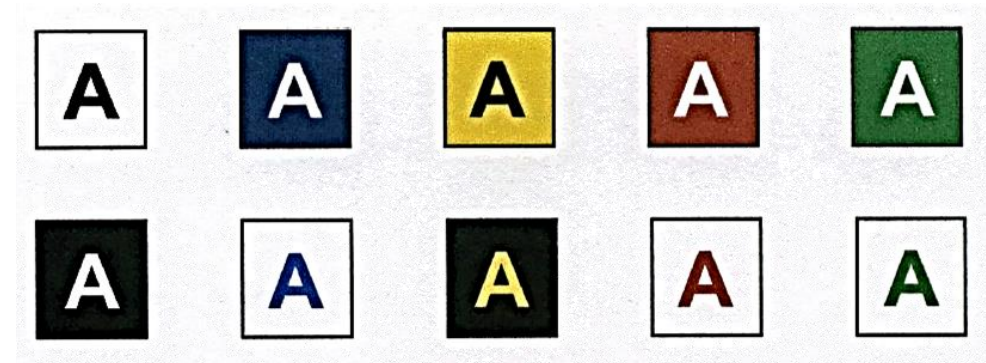
Deben estar contruidos con materiales rígidos y además de estar fijos firmemente en la parte inferior. Los mismos deben colocarse a una altura de 0.7m y otro a 0.9m, medido desde el nivel de piso terminado.

En lo que respecta al pasamanos, la sección transversal de las mismas debe permitir la fácil sujeción, además de servir de apoyo. Las dimensiones deben estar definidas por el diámetro, comprendidas entre 0.035m y 0.05m; la separación libre entre la pared y el pasamanos debe ser mayor a 0.05m.



Imagen 4.9: Guía Integrada para la Verificación de la Accesibilidad al Entorno Físico. CNREE, CFIA (2011), pág.42 Y 43..

4.4.1

E . Espacio Urbano

Elementos Urbanos

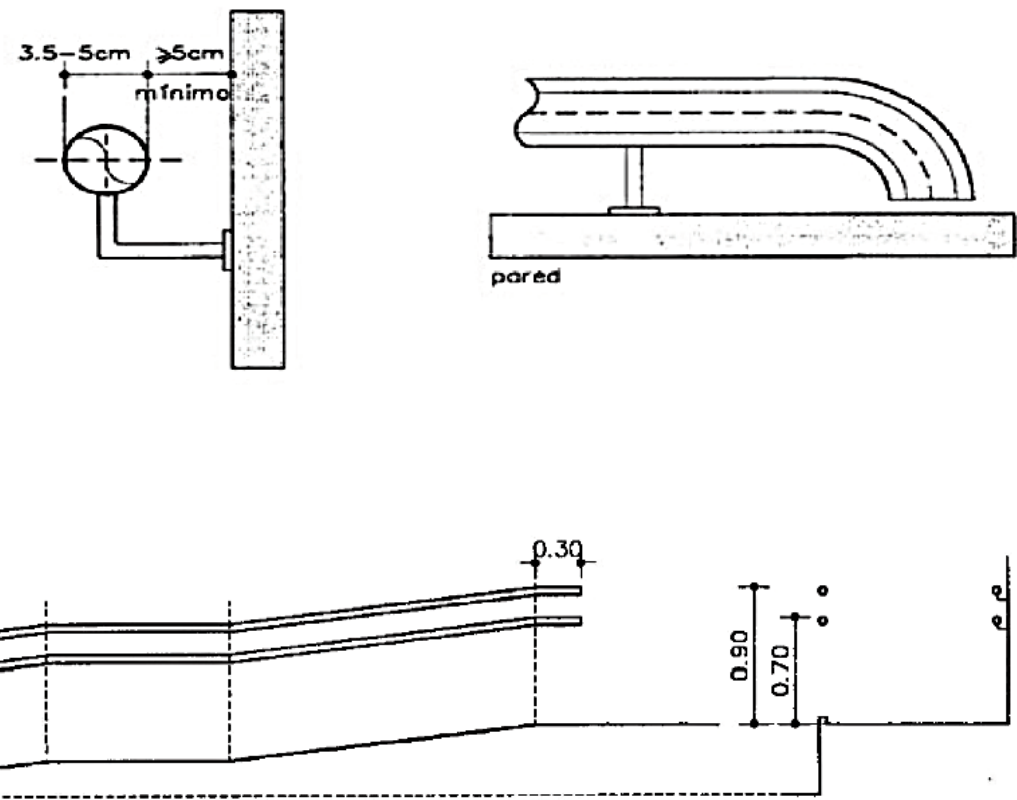
Basureros, maseteros, bancos, y mobiliario deben estar ubicados de manera que no obstaculicen el paso y diseñados de manera que todas las personas los puedan utilizar.

Semáforos peatonales

Los semáforos peatonales deberán contar con señales auditivas que permitan que las personas con deficiencias visuales puedan utilizarlos, de igual manera deberán indicar con señalización visual cuando pueden cruzar los peatones, esto principalmente para las personas que tienen deficiencias auditivas.

Los dispositivos para control y uso de los semáforos deben estar a una altura máxima de 1.2m para que todos puedan utilizarlos.

Vías Peatonales

Cuando se habla de vías peatonales, se hace referencia a espacios de uso público para el tránsito de peatones como aceras y senderos, los mismos deben tener un ancho mínimo de 1.8m libre de obstáculos.

En las aceras se debe contar con acabado antiderrapante, no deben presentar gradas y de haber desnivel tiene que existir una rampa con una pendiente máxima del 10%. Deben mantenerse libres de posibles obstáculos y contar con texturas de piso u otros elementos que faciliten la ubicación y desplazamiento.

Las aceras además deberán tener una gradiente o altura de 15cm a 25cm desde el cordón de caño y la gradiente en sentido transversal debe tener como máximo un 3%.



Imagen 4.10: Guía Integrada para la Verificación de la Accesibilidad al Entorno Físico. CNREE, CFIA (2011), pág.27.

4.4.1

El Diseño Universal y los espacios accesibles deben enfocarse en lograr una inclusión de las personas en los espacios y en todas sus actividades.

Por esta razón es de gran importancia que el diseño del anteproyecto responda a todas estas necesidades y permita la inclusión, integración y desarrollo holístico de todas las personas. Los espacios, mobiliario, y demás elementos de apoyo deben estar diseñados de acuerdo a las necesidades de la población de ACOCONE.

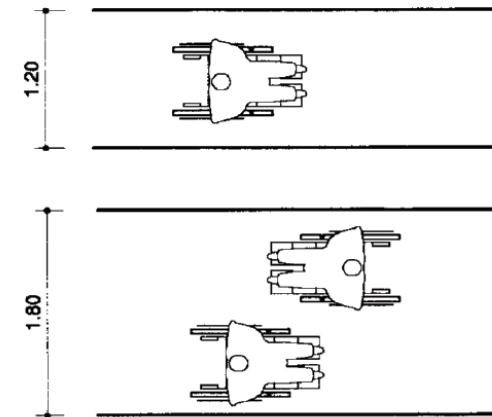
Es importante recordar que los espacios deben ser pensados de manera que todas las personas que lo utilicen puedan desenvolverse adecuadamente, sin importar si las mismas tienen o no una discapacidad.

4.5

MARCO REFERENCIAL

Introducción

Se busca por medio del estudio de caso intrínseco, buscar aciertos y desaciertos, además de una retroalimentación en diferentes aspectos relevantes para dicho proyecto, como lo son el desarrollo integral, accesibilidad y Diseño Universal, instalaciones y talleres, espacios de zonas verdes, recreación y deporte, fácil acceso al Centro de capacitación, relación y actividades con la comunidad, entre otros.

Además se enfocan en aspectos de la vida diaria, así como en buscar la capacitación laboral de las personas adultas con discapacidad, para lograr un desarrollo de las mismas, y que les permita ser independientes, además de mejorar su autoestima y realizarse como personas.

4.5.1 DESARROLLO INCLUSIVO BASADO EN COMUNIDAD

4.5.1 DESARROLLO INCLUSIVO BASADO EN COMUNIDAD

4.5.1.1 Proyecto Káloie



Lugar: Región Brunca – Costa Rica

Objetivo: Como su nombre lo indica, la palabra indígena Káloie significa “todos somos fruto de la misma tierra”, por lo tanto en el 2007 nace el Proyecto con el fin de promover y fortalecer una sociedad inclusiva con las personas con discapacidad y las necesidades que presentan las mismas en la Región Brunca.



Ejes: define cinco ejes de acuerdo al estudio de las necesidades de la región , los cuales se describen a continuación.

1. Fortalecimiento de la Coordinación interinstitucional, intersectorial e información, para mejorar la calidad de los servicios para las personas con discapacidad: con este se busca implementar mecanismos en las instituciones, que le permitan a las personas con discapacidad informarse y capacitarse en diferentes temas de acuerdo a sus necesidades.

2. Fortalecimiento de los Servicios de rehabilitación: con el fin de brindarle una mejor atención a las personas con discapacidad, se buscó conformar un equipo interdisciplinario par atender a los mismos, así como fortalecer los servicios de rehabilitación y conseguir donaciones de nuevos equipos.

3. Incremento de la inserción laboral de las personas con discapacidad y fortalecimiento organizativo de las Organizaciones no Gubernamentales: su objetivo es capacitar a las organizaciones en temas referentes a discapacidad, para promover la inserción laboral de las personas con discapacidad, así como la creación de microempresas por parte de los mismos.

4. Desarrollo de la estrategia de Desarrollo Inclusivo Basado en Comunidad (RBC): se busca conformar comisiones locales que permitan desarrollar procesos de asesoría, comisiones y comités y estrategias comunales.

5. Empoderamiento de las personas con discapacidad: su objetivo es promover espacios inclusivos, donde las personas con discapacidad reciban capacitación en temas como derechos y vida independiente, así como promover y divulgar diferentes temas referentes a discapacidad.

4.5.1 DESARROLLO INCLUSIVO BASADO EN COMUNIDAD

Mecanismos: al ser un proyecto participativo, los principales actores son las personas con discapacidad, pero también se busca una participación activa por parte de los padres y la comunidad en general, por esta razón se crearon diferentes equipos, comisiones y comités. Los mismos al unirse y contar con el apoyo de instituciones públicas y ONGs lograron realizar pasantías a Japón, Tailandia, México y Colombia y a su vez expertos de dichos países visitaron la comunidad con el fin de darles recomendaciones para el fortalecimiento de las acciones.



Logros:

- 1. Salud:** se fortalecieron los equipos de apoyo de rehabilitación y terapia física.
- 2. Educación:** se destinaron y formaron recursos humanos para el sistema educativo, servicios de apoyo y para instructores deportivos, con el fin de que las personas con discapacidad tengan una educación más integral.
- 3. Social:** se han coordinado ayudas económicas para familias con escasos recursos.

4. Desarrollo económico: han buscado hacer inserciones laborales en empresas privadas, así como coordinar con los gobiernos locales para el apoyo en las inserciones laborales, además lograron realizar talleres de ayudas técnicas y el proyecto de una fábrica de tamales en Terraba.

5. Empoderamiento: han buscado darse a conocer en medios de comunicación, marchas, actividades recreativas y deportivas, encuentros sociales y recreativos, , además se ha buscado la capacitación y formación de líderes, el apoyo de organizaciones y la promoción del trabajo en red dentro de las comunidades y organizaciones comunitarias.

4.5.1 DESARROLLO INCLUSIVO BASADO EN COMUNIDAD

4.5.1.2 Centro de Desarrollo Inclusivo Osa CDI.OSA – Comunidad de Puerto Jiménez de Osa, Puntarenas



Lugar: Puerto Jiménez de Osa, Puntarenas – Costa Rica

Motivación: por falta de organizaciones que apoyen , eduquen e informen a las personas con discapacidad, en la Península de Osa se crea en el 2008 el Comité Pro rehabilitación y educación especial (COPRES), en el 2010 las acciones del mismo son ampliadas a la constitución de la Asociación para el Desarrollo Inclusivo de Osa.



Ejes: se definen 6 líneas de trabajo de acuerdo al diagnóstico participativo que se realizó con personas con discapacidad, a partir de los resultados se plantean estrategias para apoyar a esta población.

1. Línea de Acción Salud: se establecieron alianzas con los centros hospitalarios, lo cual trajo beneficios como una adecuada asistencia médica, visitas trimestrales a las comunidades, tratamientos fisioterapéuticos, programas y capacitaciones.

2. Línea de Acción Educación: gracias a la coordinación con el Ministerio de Educación Pública, la ONG Creando Esperanza y el sector privado , se construye un aula de terapia física y de lenguaje en el Escuela Saturnino Cedeño.

3. Línea de Acción Asistencia Social: gran parte de la población desconoce sus derechos , así como desconocen las funciones de las instituciones públicas y no tienen ningún vínculo con las mismas. Por esta razón la organización se encargó de visitar a todas las poblaciones para documentar la situación actual de las personas y de esta manera, pedir ayuda a diferentes instituciones como por ejemplo el IMAS y el CNREE.

4. Línea de Acción Capacitación: la mayoría de veces la discapacidad se ve como un problema individual, un problema de salud el cual limita a las personas dentro de la sociedad, por esta razón la organización tomó la iniciativa de recibir capacitaciones y talleres por parte del CNREE, de esta manera se informaron y lograron realizar un diagnóstico participativo y un plan de trabajo a favor de las personas con discapacidad.

4.5.1 DESARROLLO INCLUSIVO BASADO EN COMUNIDAD

5. Línea de Acción Recreación: en aspectos como actividades de recreación, esparcimiento, actividades culturales y deportivas la participación de las personas con discapacidad es poca o nula, por esta razón se han realizado actividades donde permite la participación de los mismos junto con la comunidad. Además se está planificando un programa ecoturístico y de educación ambiental inclusivo, que permita la participación de todas las personas, inserciones laborales, autosuficiencia financiera y darse a conocer tanto dentro del turismo nacional como internacional.

6. Línea de Acción Inserción Laboral y Autosuficiencia Financiera: se busca realizar inserciones laborales en sectores empresariales y de mercados, además de promover la creación de empresas individuales o familiares.

Gracias a la colaboración del Instituto Nacional de Aprendizaje (INA), se elaboraron programas de capacitación a corto y mediano plazo con el fin de establecer un centro productivo, y con la ayuda de la Universidad de Costa Rica se elaboraron planes de negocios para proyectos productivos de escala pequeña, así como una constante asesoría técnica.



Logros:

- 1. Salud:** se otorgan ayudas sociales como medicamentos y alimentación especial, además de equipo técnico y artículos de asistencia personal.
- 2. Educación:** se creó un aula de terapia física y de lenguaje, así como alianzas con instituciones del Estado y el sector privado que permiten mejorar la educación especial en dicho sector.
- 3. Asistencia Social:** se enfocó en promover y facilitar la obtención de subsidios, los cuales son otorgados por el CNREE y por el IMAS.
- 4. Capacitación:** se realizaron diferentes capacitaciones relacionadas con las personas con discapacidad, como por ejemplo: Igualdad en la Discapacidad (CID), formación de capacitadores/as para participación ciudadana en discapacidad, Capacitación Empreendedurismo, Vida Independiente, entre otros.
- 5. Recreación:** se realizan actividades deportivas y recreativas que incluyen a todas las personas, así como alianzas con entes locales que colaboren con dichas actividades.

4.5.1 DESARROLLO INCLUSIVO BASADO EN COMUNIDAD

Conclusiones

- Es necesario conocer la realidad de las personas de la comunidad, así como sus necesidades, por esta razón es de vital importancia realizar un diagnóstico de la población y el contacto directo con ellos, con el fin de poder establecer estrategias y líneas de acción.
- Por desconocimiento de las personas se cree que las personas con discapacidad no son capaces de realizar ciertas actividades, y que a su vez tampoco pueden ser personas independientes, por tal motivo es importante capacitar e informar a las personas al respecto, y esto debe empezar desde el seno familiar.
- Es importante realizar capacitaciones y talleres con las personas con discapacidad, sus familias, organizaciones y comunidad en general, como herramienta para fortalecer las estrategias y planes a implementar.
- Las alianzas con instituciones públicas, sector privado, ONGs y demás organizaciones son de vital importancia para lograr verdaderos avances y poder implementar las estrategias planteadas.
- Los gobiernos locales son claves para poder implementar y llevar a cabo planes y estrategias de intervención.
- La creación de grupos comunales, comisiones, comités y organizaciones son necesarios, así mismo como establecer una comisión interinstitucional para la toma de decisiones a la hora de aplicar estrategias.
- El voluntariado y trabajo ad honorem son de gran importancia a la hora de realizar este tipo de proyectos, ya que por lo general los recursos económicos son escasos.

4.5.2

ACCESIBILIDAD EN LOS ESPACIOS PÚBLICOS

4.5.2

ACCESIBILIDAD EN LOS ESPACIOS PÚBLICOS

4.5.2.1 Accesibilidad en los Espacios Públicos Urbanizados



Lugar: España

Objetivo: Las personas con discapacidad carecen de las mismas oportunidades que la población en general, no solo en aspectos como salud, educación y empleo, sino que a nivel de acceso a servicios básicos la brecha es muy grande. Por esta razón es de vital importancia establecer lineamientos y pautas para lograr que los espacios públicos sean accesibles para todos.

Mecanismo: por esta razón, el Gobierno de España establece medidas mínimas para que las ciudades y el espacio público en general sean accesible para todos, y que las personas con discapacidad, sin importar cual sea, se puedan desenvolver en dichos espacios.

ESPACIOS	DIMENSIÓN/ DESCRIPCIÓN
Ancho – paso peatonal	0.9 m – 2.5 m
Pendiente transversal – paso peatonal	1.5% - 3%
Pendiente longitudinal – paso peatonal	6% - 8%
Pendiente en rampas	6% - 12%
Isletas	- Deben estar niveladas con las aceras correspondientes - El pavimento de la isleta debe ser diferenciado al utilizado en la calzada
Ancho - isleta	0.9 m – 2.5 m
Longitud - isleta	1.2 m – 2 m

Cuadro 4.2: España: Espacios – Dimensiones. Rojas Vargas, A. (2016).

4.5.2 ACCESIBILIDAD EN LOS ESPACIOS PÚBLICOS

4.5.2.1 Accesibilidad en los Espacios Públicos Urbanizados

ESPACIOS	DIMENSIÓN/ DESCRIPCIÓN
Semáforos	- Debe contar con señalización sonora
Altura botones - semáforos	0.9 m – 1.4m
Velocidad de paso - semáforos	0.5 m/s – 1m/s
Ancho - escaleras	1.2 m – 2 m
Huella – escalera	0.25 m – 0.36 m
Contrahuella - escalera	0.13 m – 0.185 m
Descansos, entrada y salida - rampas	1.5 m de diámetro libre de obstáculos

ESPACIOS	DIMENSIÓN/ DESCRIPCIÓN
Ancho mínimo puerta - ascensor	0.8 m
Espacio interior - ascensor	1.4 m fondo y 1.1 m ancho
Altura elementos manipulables – mobiliario urbano	0.9 m – 1.4 m
Ancho paso libre – mobiliario urbano	0.9 m – 2 m
Elementos salientes en las fachadas o mobiliario respecto a las aceras	0.1 m – 0.3 m
Espacios de parqueo reservados	- Debe existir 1 por cada 40 - Cerca de los accesos

Cuadro 4.3: España: Espacios – Dimensiones. Rojas Vargas , A. (2016).

4.5.2

ACCESIBILIDAD EN LOS ESPACIOS PÚBLICOS

4.5.2.2 Accesibilidad en los Espacios Naturales Protegidos



Lugar: Andalucía - España

Objetivo: Se busca que las personas con discapacidad también puedan acceder a los Espacios Naturales Protegidos en Andalucía, y que los mismos se vuelvan espacios inclusivos.



Metas:

- Fomentar la integración de las personas con discapacidad en las actividades que se realizan en el medio natural.
- Promocional y divulgar las actividades adaptadas a todas las discapacidades que se realizan en los espacios naturales.
- Mejorar la accesibilidad en la Red de Espacios Naturales Protegidos.
- Eliminación de barreras

- Vinculación entre sostenibilidad, discapacidad y accesibilidad.
- Adaptación de todas las instalaciones de uso público en el medio natural.
- Búsqueda de una manera creativa y poco invasiva para lograr la accesibilidad en los espacios naturales respetando los criterios de conservación de estos espacios protegidos.
- Se deben tomar en cuenta las vías públicas, transporte y edificaciones dentro de las estrategias de accesibilidad.
- Se buscar la implementación de actividades recreativas, educativas y culturales dentro de los recorridos.
- Eliminación de las barreras arquitectónicas.

4.5.2

ACCESIBILIDAD EN LOS ESPACIOS PÚBLICOS

Conclusiones

- Es de gran importancia que los espacios públicos sean accesible a todas las personas, y que las mismas se puedan desenvolver de manera adecuada en los mismos.
- Se buscan establecer pautas de diseño, las cuales tienen como objetivo que las personas con discapacidad, sin importar cual sea, puedan utilizar el espacio y desplazarse sin dificultad.
- A pesar de que existen normas para el diseño de los espacios, estas muchas veces no se cumplen a cabalidad, por lo tanto dificultan la accesibilidad y el desplazamiento de las personas con discapacidad.
- En muchas ocasiones se aplican estrategias de diseño, las cuales ayudan a la mayoría en aspectos de accesibilidad, pero no quiere decir que el 100% de la población pueda desenvolverse en todos los espacios.
- Debe buscarse alternativas e ideas creativas para que los espacios naturales sean accesibles, sin que los mismos sean destruidos .
- Las instituciones respectivas deben velar por que estas pautas y normas se cumplan, ya que muchos espacios no cumplen con las características señaladas, lo cual dificulta o impide la utilización de los espacios por parte de todas las personas.

4.5.3

ESPACIOS DE FORMACIÓN Y CAPACITACIÓN LABORAL

4.5.3

4.5.3.1 Centro de Enseñanza Especial Gabriela Mistral - Programa de capacitación laboral para personas con discapacidad intelectual



Lugar: Comuna de La Cisterna de Santiago de Chile



Tipo de Discapacidad: Discapacidad intelectual (leve, moderada y severa)

Porqué nació la iniciativa: En el 2004 se realizó un estudio en las Escuelas sobre la realidad socioeconómica del estudiantado, los resultados indicaron que la población escolar se estructuraba en torno a 2% de Discapacidad intelectual Severa, 43% de Discapacidad intelectual Moderada, 46% de Discapacidad intelectual Leve y, 9% bajo un C. I. de 75 puntos (límitrofes). Un 90% era de extrema pobreza y no podían acceder a una adecuada educación y capacitación.



Imagen 4.11: Colegio de Educación Especial Gabriela Mistral. (2016).
Obtenido desde
<https://www.facebook.com/ColegioDeEducacionEspecialGabrielaMistral/>

Objetivo: favorecer la integración socio-laboral de los alumnos en la comunidad. Este proyecto pretende demostrar que aun cuando los recursos económicos sean escasos y la población beneficiaria provenga de un medio socioeconómico marginal ,al conformar un buen equipo interdisciplinario, establecer redes comunitarias adecuadas y elaborar instrumentos de evaluación y seguimiento específicos, es factible reducir las barreras sociales y laborales para las personas con discapacidad intelectual ayudándoles a acceder al mundo laboral bajo mejores condiciones.



Usuarios:

- Alumnos con Discapacidad de 6 a 17 años
- Alumnos con Discapacidad de 18 a 26 años



Cantidad de Usuarios: 15 alumnos en cada taller y pretaller.



Personal: Terapeuta Ocupacional, Asistente Social, Psicóloga, Jefe Unidad Técnico Pedagógica, Directora del establecimiento y Profesoras de Educación Especial

4.5.3

4.5.3.1. Centro de Enseñanza Especial Gabriela Mistral - Programa de capacitación laboral para personas con discapacidad intelectual

PRETALLERES/TALLERES	EDUCACIÓN VIDA DIARIA	CAPACITACIÓN LABORAL	DESCRIPCIÓN - ACTIVIDADES
Lenguaje	X		Aprendizaje y autonomía en la ejecución de las actividades de la vida diaria.
Matemáticas	X		Aprendizaje y autonomía en la ejecución de las actividades de la vida diaria.
Jardinería		X	- Utilización de herramientas y maquinaria - jardines: sembrar, regar, cortar el zacate - Módulo huerta: sembrar, limpiar, cosechar - Módulo invernadero: sembrar, trasplantar.
Lavandería		X	Atender al público, entregar y recibir las prendas, pre lavado a máquina, pre lavado a mano, centrifugado y secado, planchado, insumos y almacenaje.
Alimentación		X	- Encargado de aseo: lavar, secar, guardar, ordenar - Preparador de alimentos: seleccionar, picar, rallar - Asistente de cocina: asistir al preparador de alimentos - Encargado de despensa: clasificar, guardar, revisar - Organización, presentación de los productos y atención al público

Cuadro 4.4: Centro de Enseñanza Especial Gabriela Mistral – Talleres. Rojas Vargas, A.(2016).

4.5.3

4.5.3.1 Centro de Enseñanza Especial Gabriela Mistral - Programa de capacitación laboral para personas con discapacidad intelectual

El Centro no cuenta con tanta variedad de actividades, en los talleres de capacitación se centra en tres áreas, ya que son las que tienen más mercado para lograr hacer inclusiones laborales en personas con discapacidad.



Imagen: 4.12: Actividades taller de Alimentación - Centro de Enseñanza Especial Gabriela Mistral. (2016). Obtenido desde <https://www.facebook.com/ColegioDeEducacionEspecialGabrielaMistral/>

Se aprecia como los talleres cuentan con el espacio, mobiliarios y herramientas necesarias para capacitar a las personas con discapacidad.

Además entre los mismos usuarios del Centro se capacitan y enseñan, con lo cual logran un aprendizaje mutuo, además de que permite la socialización entre los mismos.



Imagen: 4.13: Actividades de enseñanza y capacitación - Centro de Enseñanza Especial Gabriela Mistral. (2016). Obtenido desde <https://www.facebook.com/ColegioDeEducacionEspecialGabrielaMistral/>

4.5.3

4.5.3.2 Fundación Servio Flores Arroyo – CAIPAD : Centro de Atención Integral para Personas Adultas con Discapacidad



Lugar: Alajuela, Costa Rica



Tipo de Discapacidad: Discapacidad intelectual

Porqué nació la iniciativa: Falta de espacios de atención, enseñanza y capacitación para personas adultas con discapacidad.



Objetivo: brindar formación ocupacional y laboral a personas adultas con discapacidad intelectual, tomando en cuenta sus necesidades e intereses, con el fin de desarrollar habilidades personales, sociales, ocupacionales y/o productivas.



Usuarios:

- Personas con Discapacidad de 21 años en adelante



Cantidad de Usuarios: aproximadamente 7 personas por taller



Personal: Terapeuta Ocupacional, Directora del establecimiento y Profesoras de Educación Especial, Persona de Aseo. Son 9 personas en total.



Tiempo o permanencia en el Centro: Indefinido o hasta que logren colocarlos en un puesto de trabajo.

Imagen 4.14: Taller de Alimentación Saludable – Fundación Servio Flores Arroyo. Rojas Vargas, A. (2016).

4.5.3

4.5.3.2 Fundación Servio Flores Arroyo – CAIPAD : Centro de Atención Integral para Personas Adultas con Discapacidad

TALLERES	EDUCACIÓN VIDA DIARIA	CAPACITACIÓN LABORAL	DESCRIPCIÓN - ACTIVIDADES
Alimentación Saludable	X		Aprender a realizar desayunos, almuerzos y cenas saludables y balanceadas.
Servicio de Apoyo	X		Apoyar y enseñar en actividades diarias como tomar los medicamentos e independencia.
Cómputo		X	Aprender las herramientas básicas de Office.
Madera		X	Elaboración de artículos en madera
Lecto-Escritura	X		Aprender a leer y escribir adecuadamente.
Productos Alimenticios	X	X	Elaboración de Productos como: postres, helados, mermeladas, conservas y escabeche.
Vida Diaria	X		Limpiar, lavar, aplanchar, barrer, cocinar.
Productos de Papel y Bisutería		X	Elaboración de papel, tarjetería, filigrana, collares, anillos, pulseras y aretes
Repostería		X	Elaboración de panes y repostería.
Hidroponía		X	Aprender los cuidados de las plantas

Cuadro 4.5: Fundación Servio Flores Arroyo – Talleres. Rojas Vargas , A. (2016).

4.5.3

4.5.3.2 Fundación Servio Flores Arroyo – CAIPAD : Centro de Atención Integral para Personas Adultas con Discapacidad

Los usuarios por medio de los talleres logran aprender y desarrollarse en diferentes ámbitos de la vida



Imagen 4.15: Taller de Vida Diaria – Fundación Servio Flores Arroyo. Rojas Vargas, A. (2016).

En la fotografía anterior se puede apreciar como cuentan con un espacio que asemeja un apartamento, esto con el fin de que ellos aprendan a realizar actividades básicas y esenciales para poder desenvolverse y ser independientes en la mayoría de las actividades de la vida diaria.



Imagen 4.16: Taller de Repostería – Fundación Servio Flores Arroyo. Rojas Vargas, A. (2016).

También cuentan con talleres diseñados para la capacitación laboral, con el fin de que ellos aprendan diferentes oficios y puedan junto con sus familias desarrollar empresas o negocios propios.

Todos los talleres cuentan con un espacio amplio, además de contar con servicios sanitarios tanto para mujeres como hombres que cumplen con la Ley 7600 con el fin de que no tengan que desplazarse y salir del taller, además los mismos cuentan con una ducha.

4.5.3

Conclusiones

- Los Centros se enfocan en un tipo de discapacidad con el fin de que los espacios sean más fáciles de adaptar.
- No tienen entre sus prioridades las actividades deportivas y recreativas, algo que es de gran importancia ya que genera respuestas positivas en las personas, y aún más en las personas con discapacidad.
- No tienen una relación con las personas de la comunidad, por lo tanto no es fácil vender y comercializar los productos que realizan en los talleres.
- No cuentan con espacios donde se pueda capacitar a las familias, grupos existentes, comunidad en general y empresarios para generar conciencia de la necesidad de un desarrollo socio-económico e integral en las comunidades.
- A pesar de la capacitación es difícil lograr la inserción laboral de las personas, esto por motivo del desconocimiento por parte de los actores implicados.
- La variedad de talleres es mínima, por lo tanto es necesario también buscar otras áreas en que las personas con discapacidad puedan desarrollarse de acuerdo a sus capacidades e intereses.
- La mayoría de estos centros casi no cuentan con recursos económicos para tener mejores instalaciones, más personal calificado y materiales para la capacitación, esto por falta de interés y políticas.
- Los espacios cumplen con Diseño Universal y en el caso del estudio de caso de Costa Rica con la Ley 7600.
- Los talleres impartidos les permiten desarrollarse en diferentes ámbitos de sus vidas. Pero es necesario crear nuevos talleres y espacios para que los mismos logren un desarrollo integral y holístico de sus usuarios.

El marco teórico desarrollado en la investigación se de cuatro partes esenciales para el desarrollo integral de las personas con discapacidad:

- Discapacidad – Derechos y Legislación
- Desarrollo integral y holístico y su relación con el diseño
- Importancia y beneficios del deporte y la recreación
- Accesibilidad y Diseño Universal

En primer lugar es importante conocer el significado de discapacidad y lo que este implica y comprende, la cual no se ve solo como las condiciones de salud y sus limitaciones, sino como la condición de salud la cual interactúa junto a factores personales y ambientales.

También se investigaron aspectos generales sobre los derechos de las personas con discapacidad y como a pesar de los esfuerzos existe una brecha en temas como educación y trabajo para las personas con discapacidad.

En segundo lugar se investigó sobre la importancia y los beneficios del deporte tanto para la comunidad como específicamente para las personas con discapacidad, y los efectos positivos que estos tienen en su desarrollo y vida diaria. Además como actualmente estos espacios por lo general no son accesibles para las personas con discapacidad, es importante que cumplan con los criterios de Diseño Universal, así como todos los demás espacios del anteproyecto.

Por último se habla de la importancia de la educación holística y a su vez el desarrollo holístico, el cual busca el desarrollo integral de la persona donde este se ve como un ser humano único, pero a la vez se relaciona con todo lo que lo rodea, además este desarrollo se da a través de la relación con la comunidad y con el mundo natural, por esta razón unifica las tres partes mencionadas anteriormente y logra un desarrollo integral de las personas con discapacidad junto con la comunidad.

Toda esta información es de gran relevancia ya que gracias a ella se extraen conclusiones, pautas y lineamientos, las cuales están vinculadas con la problemática y posteriormente sirven como guía para ser aplicados en el diseño del anteproyecto.

CAPÍTULO V

DISEÑO METODOLÓGICO



5.1

TIPO DE INVESTIGACIÓN Y ENFOQUE

Para efectos de esta investigación el paradigma interpretativo, también conocido como naturalista, cualitativo o humanista es pertinente, ya que se interesa en comprender e interpretar tanto al sujeto, como el objeto y el entorno de los mismos. Asimismo este se desenvuelve de manera natural y holística, ya que su realidad es construida a través de la comprensión de los sujetos en sus contextos por medio de un proceso participativo, retroalimentativo y de negociaciones, donde el investigador tiene una relación directa con los sujetos y por medio de varias actividades puede desempeñar diferentes papeles como observador, investigador o participante.

Por medio del Paradigma Interpretativo, se comprende la importancia de que exista un proceso de participación junto con las personas adultas con discapacidad de ACOZONE y la comunidad del cantón, para poder comprender las verdaderas necesidades y así trabajar conjuntamente, con el fin de poder establecer pautas, lineamientos y estrategias que permitan un desarrollo integral y capacitación para las personas con discapacidad.

El enfoque de la investigación será de carácter cualitativo, ya que se describen, comprenden e interpretan los fenómenos por medio de las percepciones y significados de las diferentes realidades en su vida cotidiana y esto se logra a través de entrevistas, experiencias personales, observación, trabajo conjunto, observación participativa, observación no participativa, croquis, talleres y trabajo de campo.

El proceso participativo es uno de los elementos más relevantes e importantes en este enfoque ya que involucra directamente a los usuarios y personas que se van a beneficiar en la toma de decisiones y permite una participación real durante todo el proceso.

Geilfus, F (2002) menciona las principales características de los métodos de participación en el diagnóstico, planificación y seguimiento de un proyecto (pág.4):

- *Están diseñadas para ser utilizadas en forma grupal*
- *Se adaptan mejor a un enfoque interdisciplinario*
- *Están diseñadas para trabajar directamente con los actores implicados, en la comunidad*
- *Se aprende con y de la gente, enfocando los conocimientos, las prácticas y las experiencias locales*
- *Estos métodos, usados correctamente, permiten un aprendizaje rápido, progresivo e interactivo*
- *La mayor parte de las herramientas proveen información cualitativa, pero muchas permiten también obtener datos cuantitativos en forma confiable y comprobable.*
- *Los métodos permiten y necesitan la “triangulación” de fuentes, es decir, la verificación de resultados a partir de varias fuentes de información, varios métodos, varios participantes.*

5.2

ETAPAS, FASES Y ACTIVIDADES DE LA INVESTIGACIÓN

5.2.1 Etapa 1 – Recopilación y Análisis de información

5.2.1.1 Fase A: Conocimiento y acercamiento al tema

Se busca recopilar información general y específica acerca de las personas discapacidad, capacitación laboral de adultos con discapacidad, leyes y legislaciones, Diseño Universal, recreación y deporte inclusivo para las personas con discapacidad.

Actividades

- a. Búsqueda y recopilación de información y referencias bibliográficas
- b. Consulta con profesionales en Enseñanza Especial
- c. Consulta con profesionales en Trabajo Social
- d. Consulta con profesionales en Psicología
- e. Consulta con profesionales en Arquitectura

5.2.1.2 Fase B: Conocimiento de los CAIPAD

Por medio de entrevistas, conversaciones y recopilación se pretende conocer la función, objetivos y como se están manejando los CAIPAD, además de averiguar cuáles hay en el país y cuáles sería pertinente visitar.

Actividades

- a. Búsqueda y recopilación de información y referencias bibliográficas
- b. Consulta con profesionales en Enseñanza Especial
- c. Consulta con funcionarios del MEP
- d. Consulta con funcionarios del CNREE

5.2

5.2.1.3 Fase C: Acercamiento y visita de campo a ACOCCONE

Se procede a visitar y conocer el CAIPAD, sus instalaciones, personal encargado y usuarios del centro. Con el fin de obtener un análisis perceptual, primeras impresiones, y conocer la realidad del personal, los usuarios, el contexto y el centro en general.

Actividades

- a. Búsqueda y recopilación de información y referencias bibliográficas
- b. Entrevista con el Director de ACOCCONE
- c. Reunión y entrevistas a la Junta Directiva
- d. Entrevista a los docentes
- e. Acercamiento y conversación con los usuarios
- f. Observación e identificación de problemáticas
- g. Levantamiento fotográfico de las instalaciones
- h. Uso de la bitácora de campo

5.2.1.4 Fase D: Acercamiento a Grupos, Comités y Asociaciones Cantonales

Es necesario un acercamiento a los líderes de estos grupos, con el fin de conocer sus objetivos, intereses, tipo de personas que participan en los mismos. Además investigar y entender el contexto en que se desenvuelven por medio de entrevistas, encuestas y conversaciones.

Actividades

- a. Búsqueda y recopilación de información y referencias bibliográficas
- b. Entrevista con las personas encargadas de los grupos
- c. Observación e identificación de problemáticas
- d. Levantamiento fotográfico de las instalaciones o espacios que utilizan para las actividades
- e. Uso de la bitácora de campo

5.2

5.2.1.5 Fase E: Visita de campo a los principales CAIPAD

Se procede a visitar diferentes CAIPAD, estos se escogen según conclusiones obtenidas en la Fase B, con el fin de conocer la realidad de los mismos, ver cómo trabajan, hablar con el personal encargado, conocer a los usuarios y las instalaciones donde se encuentran. Estos se convierten en un referente tanto de aspectos positivos como negativos a la hora de establecer pautas y estrategias de diseño.

Actividades

- a. Búsqueda y recopilación de información y referencias bibliográficas
- b. Entrevista con la persona encargada del CAIPAD
- c. Entrevista con los profesionales y personal docente del CAIPAD
- d. Observación e identificación de problemáticas
- e. Observación e identificación de aspectos positivos, tanto en los talleres como en las instalaciones.
- f. Levantamiento fotográfico de las instalaciones
- g. Uso de la bitácora de campo

5.2

ETAPAS, FASES Y ACTIVIDADES DE LA INVESTIGACIÓN

5.2.2 Etapa 2 – Proceso Participativo

5.2.2.1 Fase A: Estudio de la Población – ACOCONE

Por medio de entrevistas y conversaciones se busca conocer a los usuarios, sus discapacidades, actividades que pueden realizar, intereses, contexto social en el que se desenvuelven. Para luego seleccionar los tipos de discapacidad que predominan, y establecer pautas de aproximamiento y como trabajar con ellas.

Actividades

- a. Búsqueda y recopilación de información y referencias bibliográficas
- b. Entrevista con el Director de ACOCONE
- c. Entrevista a los docentes
- d. Observación no participativa
- e. Observación participativa
- f. Identificación de problemáticas
- g. Levantamiento fotográfico
- h. Uso de la bitácora de campo
- i. Selección de la población de estudio

5.2

5.2.2.2 Fase B: Estudio de la Población – Grupos, Comités y Asociaciones Cantonales

Es necesario asistir a las reuniones y actividades que realizan, con el fin de entender la dinámica de los mismos, sus intereses y necesidades espaciales.

5.2.2.3 Fase C: Gestión y Autorizaciones para trabajar con los usuarios de ACOCONE

Se busca obtener el permiso por parte del Centro para que los usuarios puedan realizar los talleres, así como de sus padres, ya que aunque son mayores de edad, tanto en el MEP como en otros CAIPAD me han mencionado que es necesario que los padres estén de acuerdo.

Actividades

- a. Búsqueda y recopilación de información y referencias bibliográficas
- b. Entrevista con las personas encargadas de los grupos
- c. Observación e identificación de problemáticas y aspectos positivos
- d. Observación no participativa
- e. Observación participativa
- f. Levantamiento fotográfico
- g. Uso de la bitácora de campo
- h. Selección de la población de estudio

Actividades

- a. Reunión con el Director de ACOCONE
- b. Reunión con la Junta Directiva
- c. Elaboración de la Carta de Autorización
- d. Reunión con los padres de familia y la población de estudio

5.2

5.2.2.4 Fase D: Visita de campo y Observación Participativa en ACOCONE

Por medio de conversaciones, observación no participativa y observación participativa se busca conocer a los usuarios, sus capacidades, intereses, aspiraciones, necesidades espaciales y programáticas, actividades diarias, semanales y mensuales. Con el propósito de seleccionar intereses, actividades y situaciones que predominan o se repiten, además de contar con una idea de cómo se pueden realizar los talleres participativos en la Fase F.

Actividades

- a. Entrevistas a la población de estudio
- b. Consulta con el Director de ACOCONE
- c. Consulta con los docentes de ACOCONE
- d. Consulta con profesionales en Enseñanza Especial
- e. Consulta con profesionales en Psicología
- f. Observación e identificación de problemáticas y aspectos positivos
- g. Observación no participativa
- h. Observación participativa
- i. Levantamiento fotográfico
- j. Uso de la bitácora de campo

5.2

5.2.2.5 Fase E: Planeamiento de Talleres Participativos

Una vez teniendo claro el perfil de los usuarios y como trabajar con los mismos, es indispensable plantear diferentes talleres que me permitan como investigadora crear un diálogo y comunicación con población de estudio, y que los mismos permitan una aproximación a los objetivos de la investigación.

Actividades

- a. Negociación con ACOCONE para permitir la realización de la actividad
- b. Búsqueda de estrategias de comunicación respecto a cada discapacidad de la población de estudio
- c. Búsqueda de estrategias de participación respecto a cada discapacidad de la población de estudio
- d. Búsqueda de estrategias de participación con los grupos cantonales seleccionados para el estudio
- e. Búsqueda de estrategias de participación entre ambos grupos de la población de estudio
- f. Consulta con el Director de ACOCONE
- g. Consulta con profesionales de Enseñanza Especial
- h. Consulta con profesionales en Psicología
- i. Definir los objetivos de cada taller
- j. Definir las herramientas y materiales que se van a utilizar para la realización de cada taller.
- k. Elaboración de ficha de planificación
- l. Elaboración de un calendario de actividades

5.2

5.2.2.6 Fase F: Estrategias de Convocatoria de los Talleres

Después de planear los talleres es importante desarrollar una estrategia que permita dar a conocer los talleres, de esta manera las personas que asisten a ACOCONE se relacionan en las actividades con la comunidad.

Actividades

- a. Coordinar con el Director de ACOCONE sobre el día, lugar y la duración de la actividad
- b. Coordinar con los grupos y asociaciones comunales sobre el día, lugar y duración de la actividad.
- c. Informar a las personas que asistente a ACOCONE sobre la actividad
- d. Diseñar material para difundir la información sobre la actividad
- e. Informar a la comunidad sobre la actividad, día, hora y lugar.
- f. Difundir la actividad en redes sociales
- g. Informar a la Municipalidad sobre la actividad

5.2

5.2.2.7 Fase G: Ejecución de Talleres Participativos

Se procede a llevar a cabo con la población de estudio los talleres planeados en la fase anterior, es importante que los mismos se den de manera natural y ellos se sientan libres de expresarse, de esta manera, mediante la observación no participativa y la observación participativa se registran las experiencias, información y hallazgos.

5.2.2.8 Fase H: Interpretación y Análisis de los datos obtenidos

Luego de desarrollar todos los talleres, además de la observación y entrevistas es necesario interpretar, analizar y traducir esta información a una serie de pautas y lineamientos espaciales para el diseño del anteproyecto.

Actividades

- a. Registro del proceso del taller
- b. Observación no participativa del desempeño de las personas en la actividades, que ejercicios y actividades pueden realizar y cuales se les dificulta, así como la razón por la que no pueden realizarla de manera adecuada
- c. Observación participativa
- d. Levantamiento fotográfico
- e. Uso de la bitácora de campo
- f. Retroalimentación con los participantes del estudio y los docentes si están presentes por medio de charlas y conversaciones

Actividades

- a. Utilización de diferentes diagramas, tablas, gráficos y fotografías para analizar los datos e información
- b. Establecer aciertos y desaciertos del proceso
- c. Elaborar conclusiones, estrategias, lineamientos y pautas
- d. Retroalimentación con la población de estudio

5.2

5.2.3 Etapa 3 – Propuesta de Diseño

5.2.3.1 Fase A: Escogencia y Análisis Físico del sitio para el Anteproyecto

Por medio del análisis y de estrategias y lineamientos necesarios planteados con los que tiene que contar el terreno, se procede a su escogencia y posterior análisis físico para determinar factores relevantes del mismo en el diseño del anteproyecto.

Actividades

- a. Búsqueda de lotes en Coronado según pautas de escogencia establecidas en la investigación
- b. Consulta del Plan Regulador de Vázquez de Coronado
- c. Consulta en la Municipalidad de Coronado
- d. Consulta Ley 7600 para la escogencia del lote según características
- e. Consulta y revisión bibliográfica
- f. Consulta al Director y Junta Directiva de ACOCONE
- g. Análisis del sitio: Clima, soleamiento, vientos, vegetación, contexto, entre otros.
- h. Establecer conclusiones y pautas

5.2

5.2.3.2 Fase B: Pautas e Intenciones de Diseño

Después de analizar toda la información con la que se cuenta como lo son los talleres, la observación, las entrevistas y el análisis de sitio, se procede a establecer pautas e intenciones espaciales y de diseño, las cuales serán claves a la hora de realizar la propuesta arquitectónica del proyecto en la Fase D.

5.2.3.3 Fase C: Diseño y Propuesta Programática

A través de las pautas y lineamientos de diseño y de las necesidades espaciales y programáticas es que se realiza una propuesta programática donde se detallan los espacios y las implicaciones de los mismos.

Actividades

- a. Consulta a las conclusiones y pautas del análisis de sitio
- b. Consulta a las conclusiones de los talleres participativos
- c. Consulta a Estudios de Caso
- d. Primeras exploraciones
- e. Establecer conclusiones, pautas e intenciones

Actividades

- a. Consultar conclusiones del análisis de sitio
- b. Consultar pautas e intenciones
- c. Consulta a las conclusiones de los talleres participativos
- d. Consulta a Estudios de Caso
- e. Consulta Ley 7600
- f. Consulta Diseño Universal
- g. Consulta con profesionales en Arquitectura
- h. Consulta con la población de estudio
- i. Consulta a profesionales de Enseñanza Especial
- j. Consulta con el Director y Junta Directiva de ACOCONE
- k. Elaboración del Programa Arquitectónico

5.2

5.2.3.4 Fase D: Conceptualización de la Propuesta Arquitectónica

Tomando en cuenta las pautas, el análisis del sitio y la propuesta programática, se realizan exploraciones por medio de diferentes herramientas como croquis, diagramas y maquetas.

Actividades

- a. Consultar conclusiones del análisis de sitio
- b. Consultar pautas e intenciones
- c. Consulta a las conclusiones de los talleres participativos
- d. Consulta a Estudios de Caso
- e. Consulta del Programa Arquitectónico
- f. Consulta Ley 7600
- g. Consulta Diseño Universal
- h. Consulta con profesionales en Arquitectura
- i. Consulta con la población de estudio
- j. Consulta a profesionales de Enseñanza Especial
- k. Consulta con el Director y Junta Directiva de ACOCONE
- l. Geometrización del lote
- m. Exploraciones en croquis, diagramas y maquetas
- n. Elaboración de primeros acercamientos de la propuesta

5.2

5.2.3.5 Fase E: Diseño del Anteproyecto

Se trabaja el diseño como un proceso integral, en el cual se tiene que tomar aspectos físico-espaciales, materialidad, calidad espacial, aspectos estructurales, entre otros; tomando en cuenta que es necesaria una retroalimentación por parte de la población de estudio.

Actividades

- a. Consultar conclusiones del análisis de sitio
- b. Consultar pautas e intenciones
- c. Consulta a las conclusiones de los talleres participativos
- d. Consulta del Programa Arquitectónico
- e. Consulta Ley 7600
- f. Consulta Diseño Universal
- g. Consulta con profesionales en Arquitectura
- h. Consulta con la población de estudio
- i. Consulta a profesionales de Enseñanza Especial
- j. Consulta con el Director y Junta Directiva de ACOCCONE
- k. Elaboración de planos arquitectónicos
- l. Elaboración de modelos tridimensionales
- m. Elaboración de vistas externas
- n. Elaboración de vistas internas

5.2.4 HERRAMIENTAS DE RECOPIACIÓN, ANÁLISIS Y SÍNTESIS



Diagrama 5.1: Herramientas de recopilación, análisis y síntesis. Rojas Vargas, A. (2016).

5.2.5 FUENTES DE INFORMACIÓN

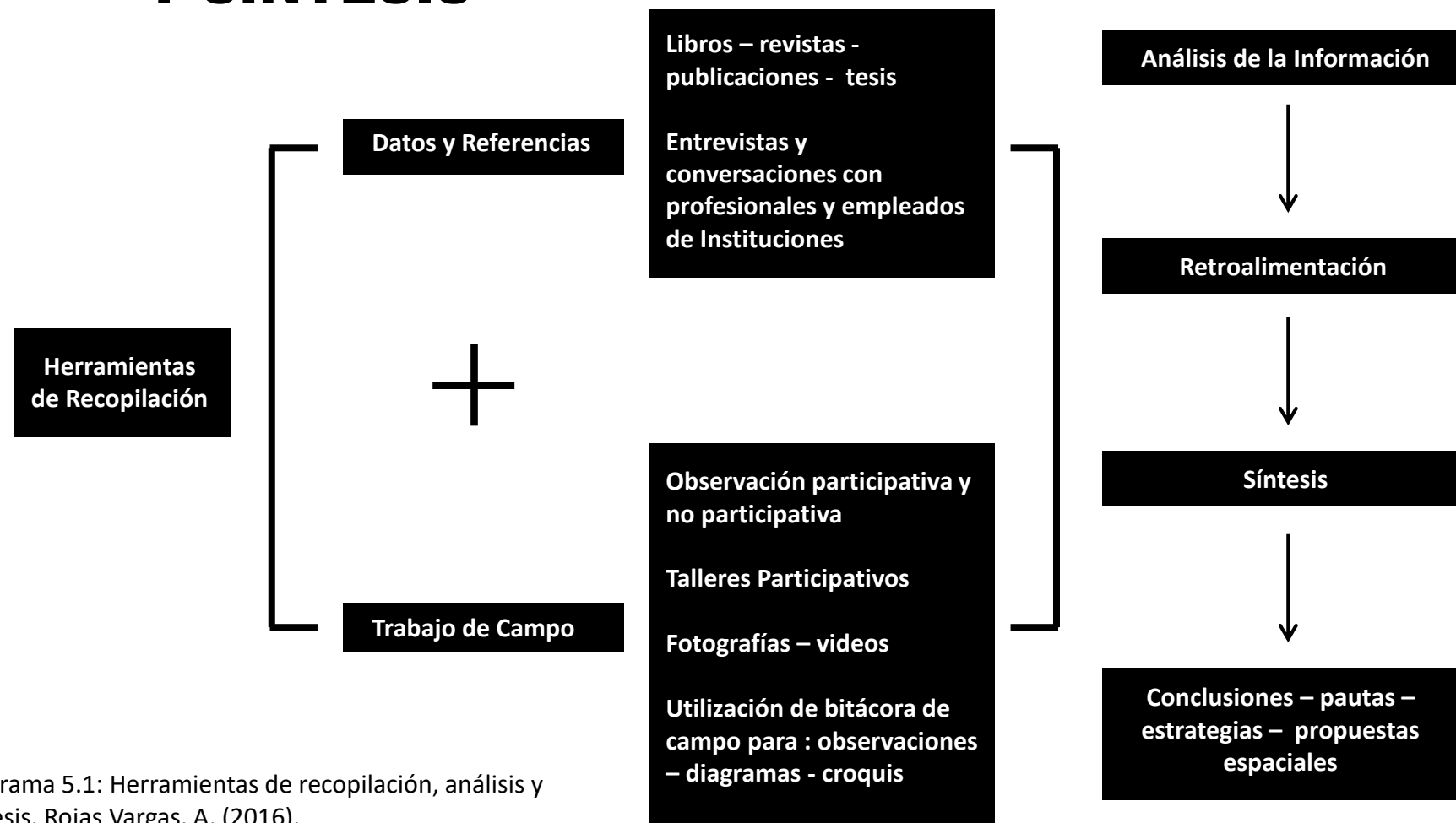

Diagrama 5.2: Línea del Tiempo 2015/2016 – Fuentes de Información. Rojas Vargas, A. (2016).

5.2.5 FUENTES DE INFORMACIÓN



Diagrama 5.3: Línea del Tiempo 2015/2016 – Fuentes de Información. Rojas Vargas, A. (2016).

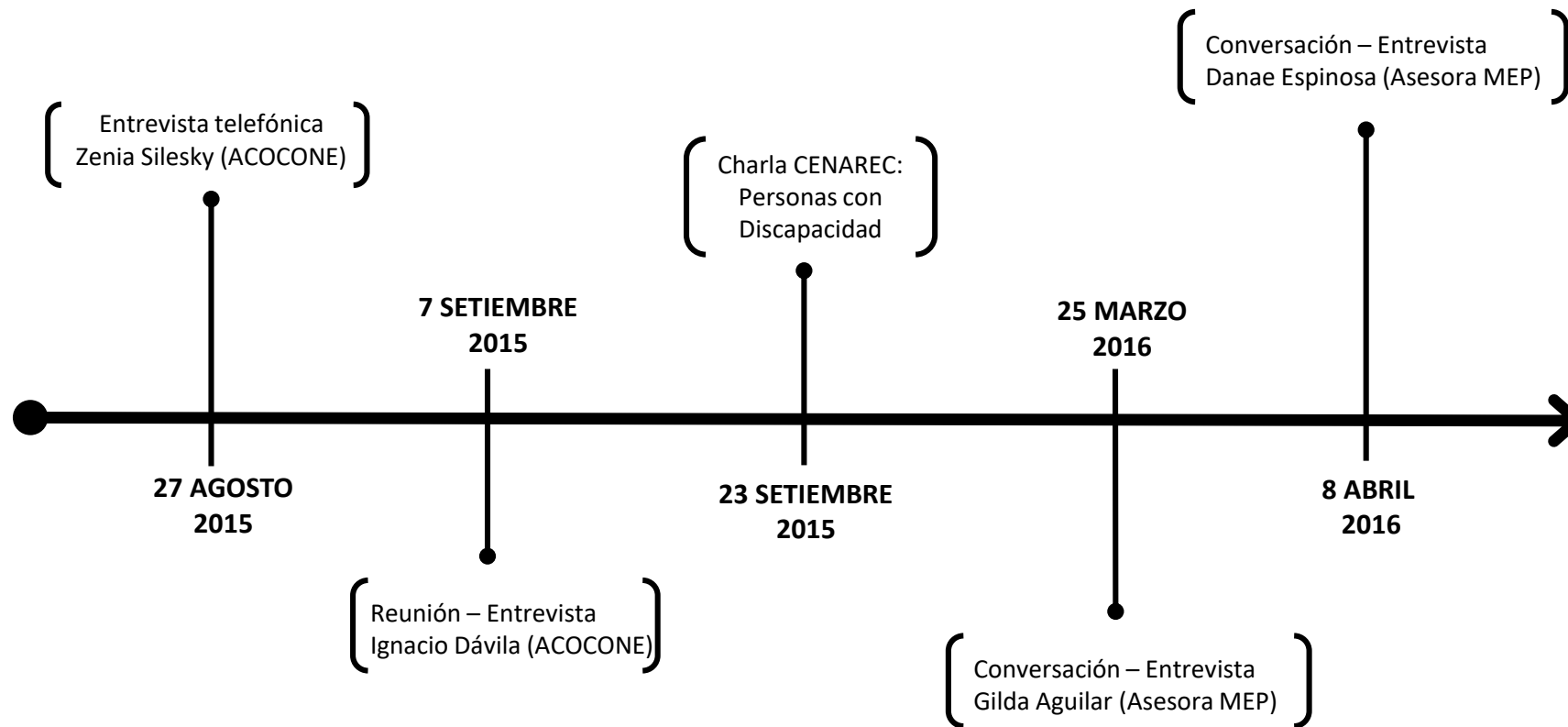

Diagrama 5.4: Cronograma. Rojas Vargas, A. (2018).

CAIPAD

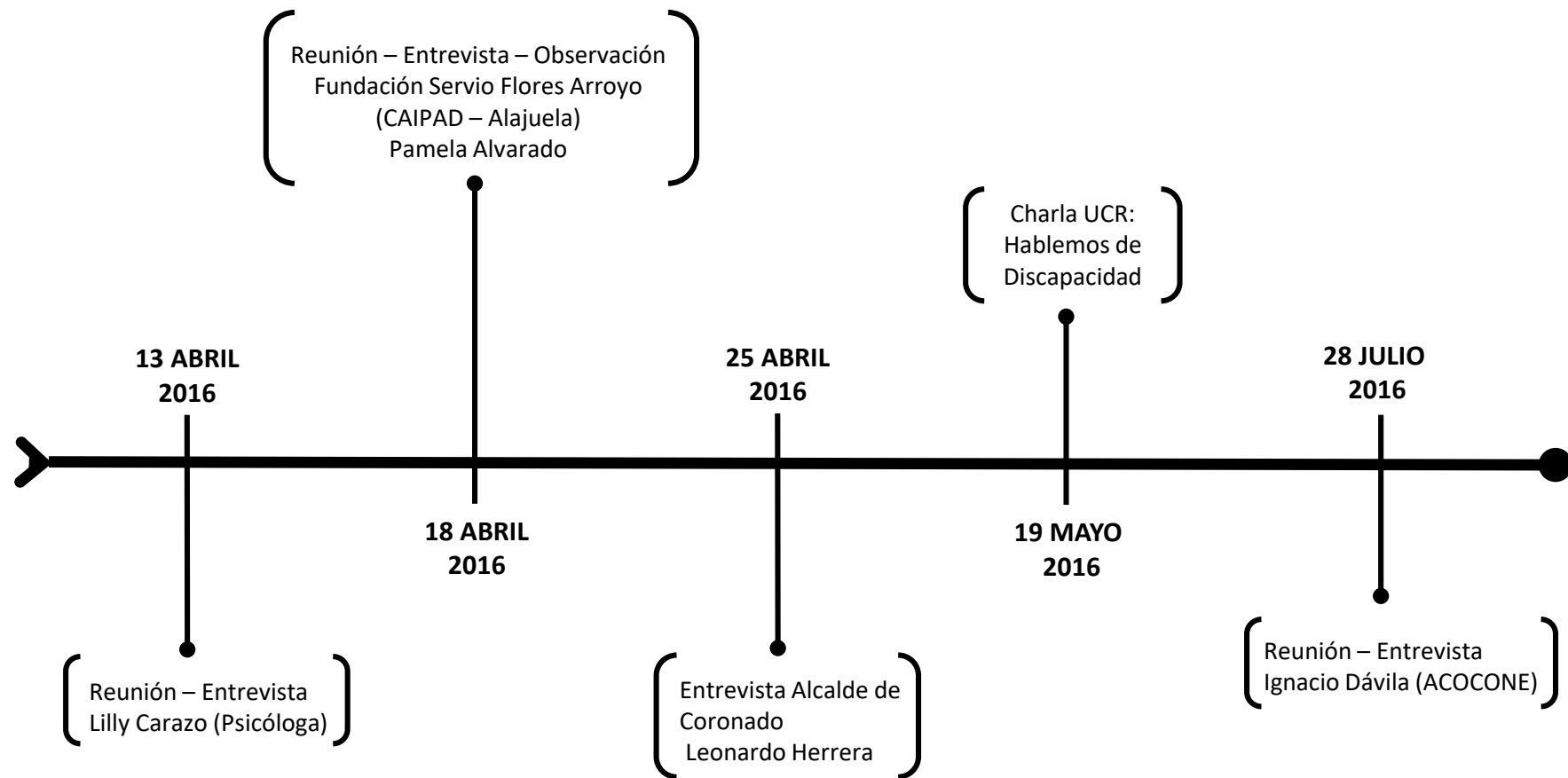
Las siguientes personas son miembros de los CAIPAD o trabajan en el MEP, por lo tanto han brindado información, conocimientos y experiencias.

- **MEP:** - Gilda Aguilar (Asesora Depto. de Educación Especial)
- Danae Espinoza (Asesora Depto. de Educación Especial)
- **Fundación Servio Flores Arroyo:**
- Pamela Montero (Enseñanza Especial)
- Margarita Alvarado(Directora)
- **ASCOPA:** - Marco Antonio Cruz (Representante Legal)
- **ACIOSA:** - Hugo Mora (Representante Legal)
- **ASODEPA:** - Leila Gamboa (Representante Legal)

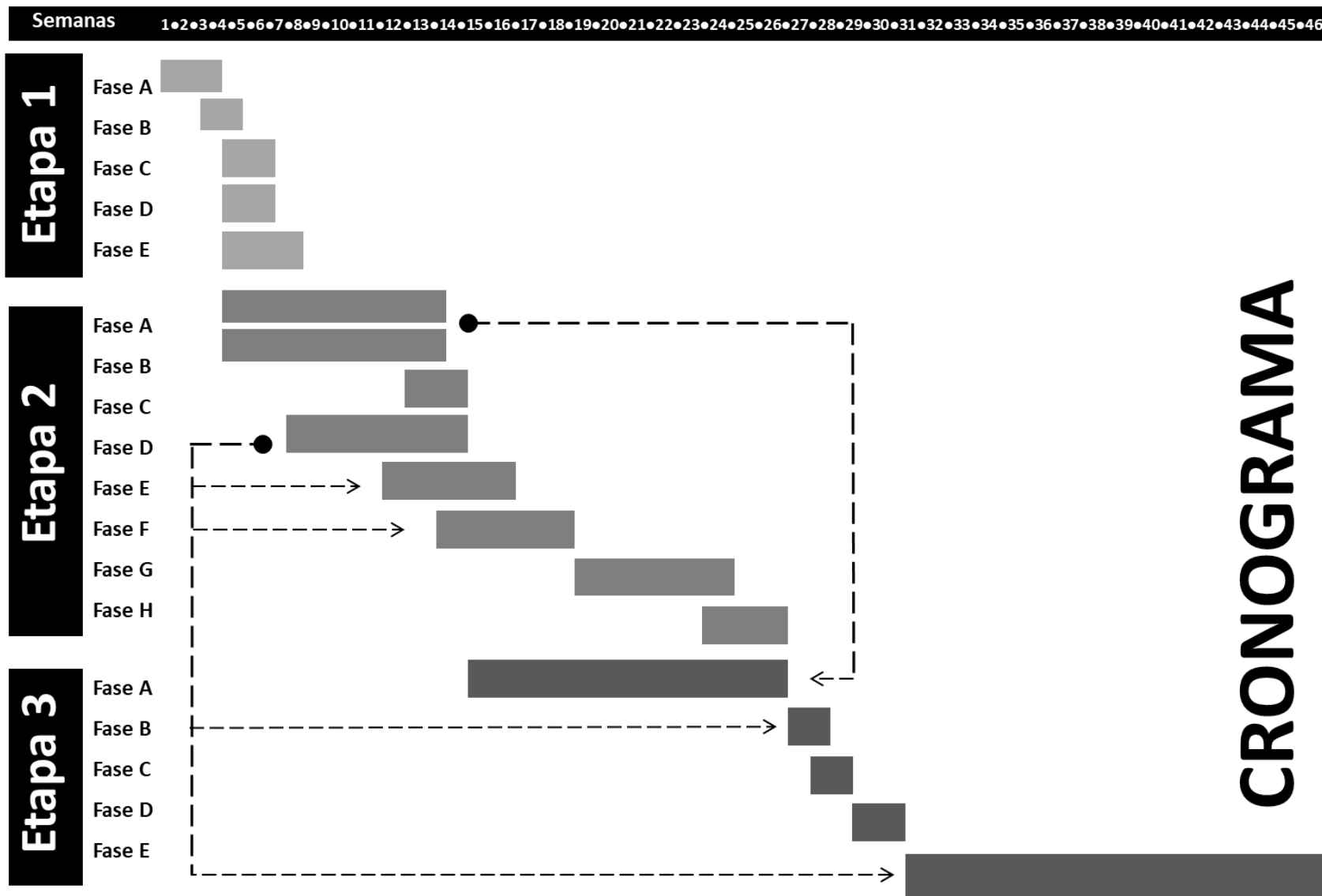
Desarrollo Integral



Lilly Carazo (Psicóloga) – Ha trabajado con personas con discapacidad en procesos de formación e inclusión laboral.



Nancy Mora (Enseñanza Especial) – Educadora en centro para niños y adolescentes con discapacidad.

Adultos con Discapacidad

ACOCONE



Ignacio Dávila (Enseñanza Especial) - Director de ACOCONE: conoce las necesidades y limitaciones de todos los usuarios de este CAIPAD, así como las necesidades espaciales según las actividades que realizan actualmente



Zenia Silesky (Medicina) – Miembro de la Junta Directiva de ACOCONE: Conoce a la población del CAIPAD, así como los temas administrativos del mismo.

Comunidad de Coronado



Leonardo Herrera (Alcalde 2010-2016) – Conoce las necesidades del Cantón así como los proyectos que se realizaron y tiene conocimiento de la existencia del CAIPAD en Coronado.



Rolando Méndez (Arquitecto - Alcalde 2016-2020) – Conoce las necesidades del Cantón, así como los proyectos a futuro.

A continuación se presentan los grupos que se van a estudiar y observar para poder extraer la información, que permita plantar pautas, estrategias y respuestas espaciales para la presente investigación

ACOCONE

Asociación Comunitaria de Coronado para Personas con Necesidades Especiales - ACOCONE (Coronado): Presenta población con discapacidad física, cognitiva, sensorial y psicosocial.

La población inscrita para el 2017 es de 55 personas.

- **Fundación Servio Flores Arroyo (Alajuela):** Su población es de personas con discapacidad cognitiva, al 2015 la población inscrita es de 64 personas.

- **Asociación Costarricense de Padres y Amigos de Personas con Autismo - ASCOPA (Zapote):** Recibe a personas con discapacidad psicosocial, específicamente personas con autismo, la población inscrita al 2015 es de 39 personas.

- **Asociación Centro de Integración Ocupacional y Servicios Afines - ACIOSA (Santo Domingo de Heredia):** Presenta población con discapacidad física, cognitiva, sensorial y psicosocial., la población inscrita para el 2015 es de 25 personas.

- **Asociación de Desarrollo Educativo de Paraíso. ASODEPA (Paraíso de Cartago):** Su población incluye personas con discapacidad física, cognitiva, sensorial y psicosocial, al 2015 la población inscrita es de 46 personas.

CAIPAD

Grupos , Asociaciones
Culturales Y Comunidad en
general de Coronado

Incluye a grupos existentes en el Cantón como: **Asociación Cultural de Coronado, Asociación Coronado Joven, Comité de Deportes de Coronado y Artesanos de Coronado El Labrador**, además incluye a toda la población en general de Vázquez de Coronado.







5.3

VARIABLES Y TEMAS

Las variables se componen por los aspectos y componentes medibles (cuantitativos), por el contrario los temas hacen referencia a las características que se pueden percibir (cualitativos).







Las variables y temas se van a utilizar como puntos para evaluar las cualidades y características, así como patrones que se repiten en los espacios según la problemática planteada. Y posteriormente como herramientas para validar las pautas, estrategias y diseño espacial del anteproyecto.

5.3.1 VARIABLES

	VARIABLES	DESCRIPCIÓN
	Accesibilidad Física	Los espacios son accesibles para todas las personas y se vuelven lugares inclusivos, cumple con Diseño Universal.
	Accesibilidad Sensorial	Por medio de elementos sensoriales, así como señalización, texturas, entre otros, el espacio se vuelve accesible y cumple con Diseño Universal.
	Ergonomía	Los espacios, y el mobiliario son confortables y apropiados para las personas y las actividades que realizan.
	Intensidad de uso de cada espacio	Que tanto se usa un espacio, que tan seguido y cuantas personas están en el
	Temporalidad de los espacios	Principales momentos y horas en los que se utilizan los espacios
	Intensidad de uso del espacio público por parte de la comunidad	Que tanto se usa el espacio público/urbano por parte de la comunidad y logran una integración con las personas de ACOcone

Cuadro 5.1: Variables, diagramas y descripción. Rojas Vargas , A. (2017).

5.3.2 TEMAS

	TEMA	DESCRIPCIÓN
	Confort Climático	Las persona perciben el espacio confortable en aspectos climáticos, como ventilación y temperatura.
	Confort Visual	Al color, las texturas y demás elementos del espacio general confort visual, o por el contrario ruido visual.
	Confort Auditivo	Al estar en determinado espacio las personas no perciben contaminación sónica.
	Percepción de inseguridad	Las personas se sienten inseguras en el lugar ya sea por la iluminación, el uso del espacio, ubicación, entre otros.
	Percepción de pertenencia	Las personas sienten que pueden apropiarse del espacio y se sienten a gusto en el.
	Percepción de Integración	Las personas sienten que el espacio propicia la integración de las personas y la participación.

Cuadro 5.2: Temas, diagramas y descripción. Rojas Vargas , A. (2017).

CAPÍTULO VI

PROCESO PARTICIPATIVO



Introducción

En este proyecto el proceso participativo con los usuarios de ACOCONE es indispensable y de suma importancia para poder generar respuesta verdaderas a sus necesidades.

Desde un inicio todos los miembros y usuarios de ACOCONE demostraron interés a formar parte del proceso, por medio de diferentes actividades, como observación participativa, talleres participativos, actividades con otros CAIPAD, actividades deportivas y culturales, actividades familiares y espacios de desarrollo con la Comunidad.

El propósito del diseño participativo es que los usuarios sean parte de todo el proceso de gestión y desarrollo de la propuesta, generar un sentido de pertenencia hacia el mismo, y al mismo tiempo sientan que son escuchados y sus ideas y propuestas son tomadas en cuenta en el diseño.

Con el fin de lograr respuestas espaciales adecuadas a las necesidades de los usuarios del proyecto, se establecen tres tipos de actividades de proceso participativo:

1. Observación participativa: la misma se realiza tanto en las instalaciones actuales mientras realizan los talleres, como en actividades a los que son invitados, el propósito es ver que actividades realizan, mobiliario y espacios para materiales, interacción entre talleres y cuales actividades son las que prefieren realizar la mayor parte del tiempo.
2. Actividades con la Comunidad y familiares: al asistir y acompañarlos en las mismas, se busca conocer las necesidades espaciales con las que se deben contar para generar espacios comunes, además de las propuestas espaciales para espacios de desarrollo socio-económico donde los usuarios se pueden relacionar con la Comunidad.
3. Talleres participativos: se establecen ciertos parámetros en cada taller, con el fin de conocer sus necesidades, intereses y gustos. Los mismos son esenciales para determinar los talleres que se van a diseñar, así como las características espaciales y materialidad de los mismos.

6.1

OBSERVACIÓN PARTICIPATIVA

Parte fundamental del proceso participativo de diseño, fue la observación participativa con todos los usuarios de ACOCONE, este permitió conocer todas las actividades que realizan a diario, así como en las que participan ocasionalmente, por ejemplo actividades con otros CAIPAD y Olimpiadas Especiales.

Algunas de las actividades que se observaron durante el proceso fueron las clases de artes plásticas, manualidades, bisutería, tarjetería, papelería, cocina, labores del hogar, charlas de cuidados personales, entrenamientos y partidos de fútbol, entre otros.

Por medio de la observación se determinaron las características espaciales de los espacios, cantidad de personas por taller, disposición de los muebles, mobiliario, interacción entre talleres, actividades y usuarios.



Imagen 6.1: Observación Participativa. Rojas Vargas, A. (2017).

6.2

ACTIVIDADES CON LA COMUNIDAD Y FAMILIARES

Para poder conocer a fondo como se desenvuelven los usuarios de ACOCOCE con sus familiares y con las personas de la comunidad de Vázquez de Coronado, fue necesario estar presente en las actividades que se realizaron en conjunto.

Los espacios comunes que se plantean en la propuesta de diseño, deben responder a las necesidades espaciales para desarrollarse en ámbitos culturales, recreativos, deportivos, sociales y económicos. Por esta razón se habilitan diferentes zonas y talleres donde la Comunidad y los familiares trabajen en conjunto con los usuarios.

Algunas de las actividades conjuntas en las que se participan son el día de la familia, día de la madre y del padre, fiestas de final de año, actividades en otros CAIPAD, días festivos y fechas patrias como el 15 de setiembre.



Imagen 6.2: Actividades con la Comunidad y Familiares. Rojas Vargas, A. (2017).

6.3

TALLER No. 1 : INTERESES Y GUSTOS

-Cantidad de personas que participaron

en el taller: Total 28 personas, de los cuales 7 eran mujeres y 21 eran hombres.

-Rango de edad: 25 – 60 años .

-Tiempo de Duración: 3 horas y 30 minutos.

-Objetivos del taller:

1. Conocer las principales actividades que desean realizar los participantes del taller en ACOCONE, de acuerdo a sus intereses, gustos y capacidades.
2. Determinar los gustos a nivel espacial y sensorial de los participantes .

-Beneficios del taller para los participantes:

1. Compartir con los otros usuarios de ACOCONE y ayudarse mutuamente.
2. Conocer sus intereses y las actividades que podrían realizar en un futuro.
3. Compartir sus experiencias diarias tanto en ACOCONE como en sus hogares.



Imagen 6.3: Taller participativo No. 1: Intereses y gustos. Rojas Vargas, A. (2017).

6.3.1

TALLER No. 1 : INTERESES Y GUSTOS

Objetivo No. 1 del Taller Participativo: Conocer las principales actividades que desean realizar los participantes del taller en ACOCONE, de acuerdo a sus intereses, gustos y capacidades.

Por medio de 16 dibujos relacionados con sus tareas diarias y actividades que realizan en el ACOCONE, así como talleres que se podían implementar, se busca conocer las preferencias e intereses de los usuarios.

Dichas imágenes están divididas en 4 categorías: trabajos, deportes, tareas y hogar.

Se les da la libertad de elegir la cantidad de imágenes que ellos desean, sin importar la categoría a la que corresponda, así como escribir o dibujar otras actividades o intereses que tengan.

Gracias a este proceso se pueden determinar las actividades y espacios que tienen mayor importancia para los usuarios del CAIPAD.

6.3.1 PROCESO TALLER No. 1 : INTERESES Y GUSTOS



Imagen 6.4: Taller participativo No. 1: Intereses y gustos – Proceso. Rojas Vargas, A. (2017).

6.3.1

RESULTADOS TALLER No. 1 : INTERESES Y GUSTOS

TRABAJOS



Recepcionista



Cajero

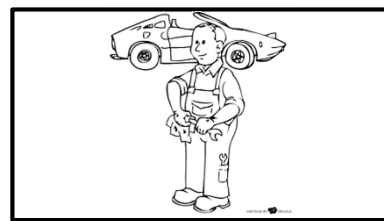

Mecánico



Cocinero



DEPORTES

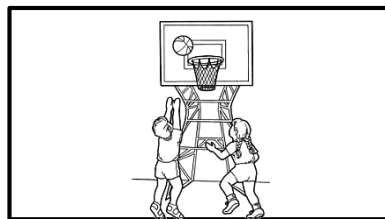

Básquet

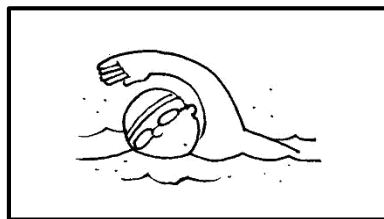

Natación



Atletismo



Fútbol



Imagen 6.5: Opciones Taller participativo No. 1: Intereses y gustos. Rojas Vargas, A. (2017).

6.3.1 RESULTADOS TALLER No. 1 : INTERESES Y GUSTOS

TAREAS



Limpieza

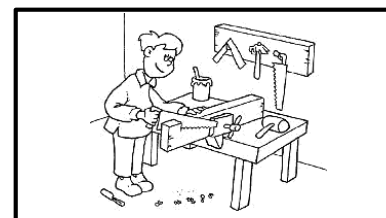

Carpintería

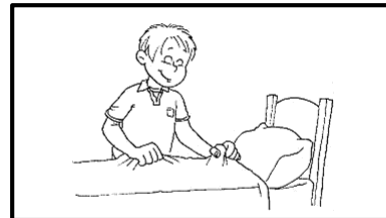
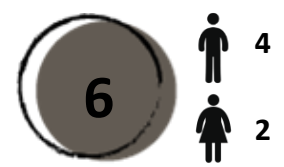

Deberes



Huerta



HOGAR



Baño

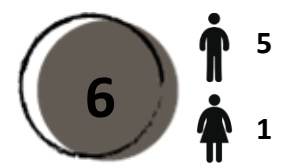

Cuarto

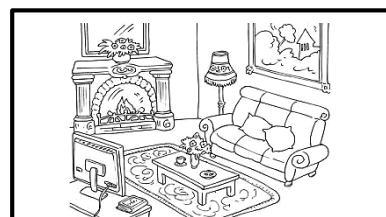
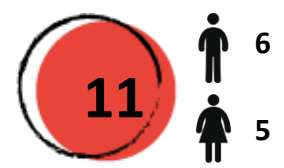

Sala

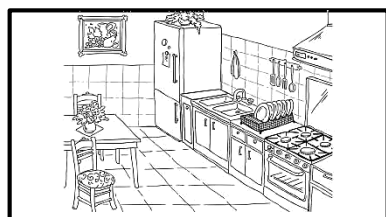
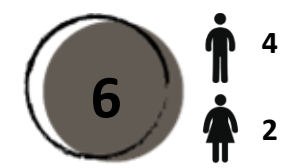

Cocina



Imagen 6.6: Opciones Taller participativo No. 1: Intereses y gustos. Rojas Vargas, A. (2017).

6.3.1

RESULTADOS TALLER No. 1 : INTERESES Y GUSTOS



Imagen 6.7: Resultados Taller participativo No. 1: Intereses y gustos. Rojas Vargas, A. (2017).

6.3.2

TALLER No. 1 : INTERESES Y GUSTOS

Objetivo No. 2 del Taller Participativo: Determinar los gustos a nivel espacial y sensorial de los participantes.

Con el fin de conocer sus preferencias y gustos en los espacios, se les presentan 5 hojas, en cada una hay dos imágenes diferentes con el propósito de que ellos escojan la que más les gusta.

Se procede a anotar en un cuadro con los nombres de los participantes, las imágenes que escogieron, y conversar con los que desean expresar la razón por la cual la eligieron.

Las hojas están divididas en 5 categorías que son: exteriores, materialidad en exteriores, materialidad en espacios internos, espacios internos y paleta de colores.

Con este ejercicio se logran obtener pautas de diseño para los espacios.

6.3.2

RESULTADOS TALLER No. 1 : INTERESES Y GUSTOS

EXTERIORES



Curvo

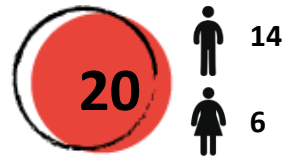

MATERIALES EXTERIORES



Zacate - Concreto



COLORES

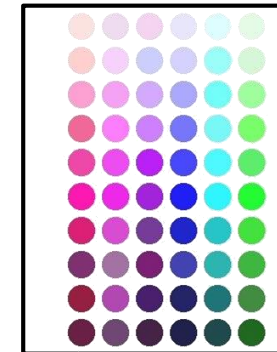

Hacia tonos fríos

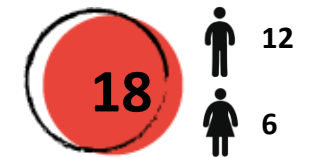

Recto



Piedra - Madera

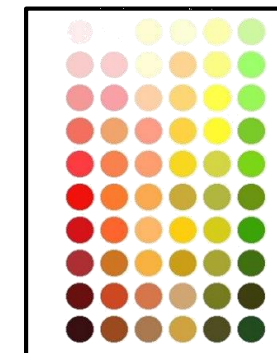

Hacia tonos cálidos



Imagen 6.8: Opciones Taller participativo No. 1: Intereses y gustos. Rojas Vargas, A. (2017).

6.3.2 RESULTADOS TALLER No. 1 : INTERESES Y GUSTOS

MATERIALES INTERNOS



Madera

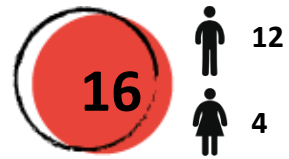

ESPACIOS INTERNOS



Con Vegetación

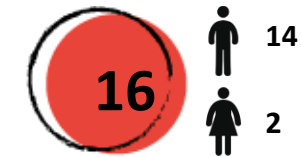

Concreto



Sin Vegetación



Imagen 6.9: Opciones Taller participativo No. 1: Intereses y gustos. Rojas Vargas, A. (2017).

6.3.3

Conclusiones

Las conclusiones del talleres son un indicador de los talleres que se ocupan para educarse y capacitarse laboralmente, adicional a esto se establecen pautas que determinan características espaciales como materiales, colores, texturas, elementos naturales, luz y sensaciones.

- El orden de interés por categoría es deporte, hogar, trabajos y tareas.
- En su mayoría prefieren los deportes y actividades al aire libre.
- La vegetación en exteriores como en espacios internos es de gran importancia para la propuesta arquitectónica.
- En los espacios internos se busca generar espacios cálidos y acogedores, en los cuales ellos se sientan cómodos y se puedan apropiar de los mismos.
- Al conversar con los participantes del taller, algunas de las palabras claves que mencionaron al ver las imágenes fueron: espacios altos, vegetación, ventanales, diferencias de nivel en los espacios, iluminación natural, madera, espacios amplios, reflejo de la luz y texturas.

6.4

TALLER No. 2 : DESARROLLO CREATIVO

- **Cantidad de personas que participaron en el taller:** Total 25 personas, de los cuales 3 eran mujeres y 22 eran hombres.
- **Rango de edad:** 25 – 60 años .
- **Tiempo de Duración:** 1 hora y 45 minutos.
- **Objetivos del taller:**
 1. Identificar las principales actividades que permiten a los participantes del taller desarrollarse en espacios educativos, de preparación técnica, deportivos y recreativos.
 2. Determinar las preferencias y gustos en espacios internos, tanto a nivel sensorial como en su materialidad.
- **Beneficios del taller para los participantes:**
 1. Expresar sus gustos de manera creativa.
 2. Compartir y trabajar en grupo junto a sus otros compañeros.
 3. Conversar respecto a como se sienten es ciertos espacios, que les gusta y que no les gusta.



Imagen 6.10: Taller participativo No. 2: Desarrollo Creativo. Rojas Vargas, A. (2017).

6.4.1

TALLER No. 2 : DESARROLLO CREATIVO

Objetivo No. 1 del Taller Participativo: Identificar las principales actividades que permiten a los participantes del taller desarrollarse en espacios educativos, de preparación técnica, deportivos y recreativos.

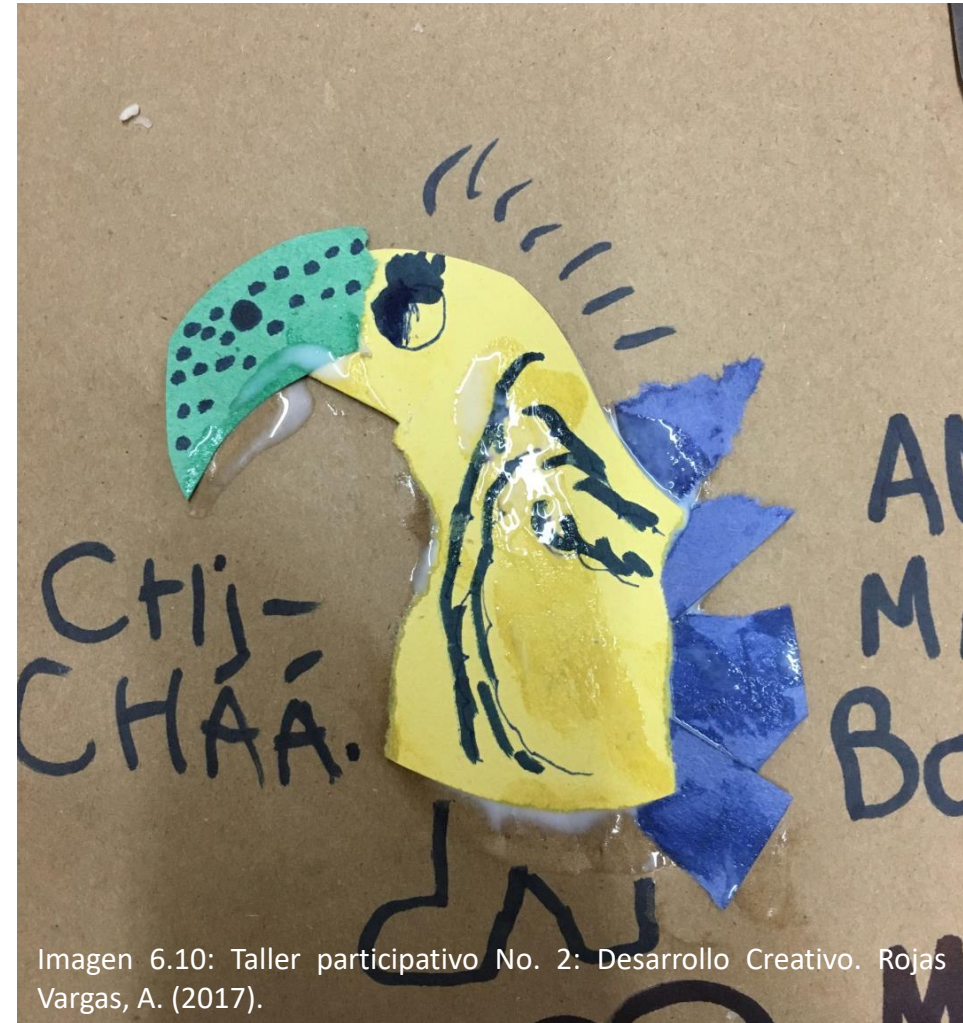
Para realizar el taller cuentan con 33 imágenes relacionadas con actividades educativas, de preparación técnica, deportes y recreación, papel de construcción, lápices de colores, marcadores y un pliego de papel donde trabajar en grupo.

Se les da la libertad de elegir las imágenes que más les gustan, utilizar figuras de papel construcción, dibujar y escribir, con el propósito de ver observar que actividades les interesan más a cada participante.

Por medio de este proceso se pueden determinar las actividades y espacios a implementar en la propuesta arquitectónica.

6.4.1

RESULTADOS TALLER No. 2 : DESARROLLO CREATIVO



Imagen 6.11: Proceso - Resultados Taller participativo No. 2: Desarrollo Creativo. Rojas Vargas, A. (2017).

6.4.2

TALLER No. 2 : DESARROLLO CREATIVO

Objetivo No. 2 del Taller Participativo: Determinar las preferencias y gustos en espacios internos, tanto a nivel sensorial como en su materialidad.

Con el propósito de conocer sus gustos en espacios internos, se les presentan 6 hojas, cada una cuenta con dos imágenes diferentes con el propósito de que ellos elijan la que más les gusta. En un cuadro con el nombre de los participantes del taller, se anota la imagen que más les gustó en cada hoja y si el participante lo desea, puede comentar la razón por la cuál la escogió.

Las hojas están divididas en 6 categorías que son: taller de trabajo manual, espacio de descanso, espacio de aprendizaje, espacios comunes, taller de cocina y espacio de trabajo y aprendizaje. Con este ejercicio se logra conocer la percepción sensorial y espacial, obtener pautas de diseño para los espacios internos y materialidades.

6.4.2

RESULTADOS TALLER No. 2: DESARROLLO CREATIVO

TALLER DE
TRABAJO
MANUAL

ESPACIO DE
DESCANSO



Individual



Abierto



Grupal



Cerrado



Imagen 6.12: Opciones Taller participativo No. 2: Desarrollo Creativo. Rojas Vargas, A. (2017).

6.4.2 RESULTADOS TALLER No. 2: DESARROLLO CREATIVO

ESPACIO DE
ENSEÑANZA

ESPACIOS
COMUNES

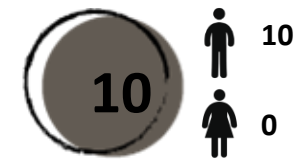

Cerrado



Altos



Abierto



Bajos



Imagen 6.13: Opciones Taller participativo No. 2: Desarrollo Creativo. Rojas Vargas, A. (2017).

6.4.2 RESULTADOS TALLER No. 2: DESARROLLO CREATIVO

TALLER DE
COCINA

ESPACIO DE
TRABAJO Y
APRENDIZAJE

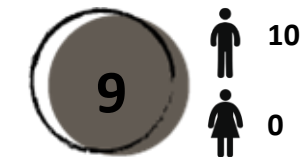

Cocina Profesional

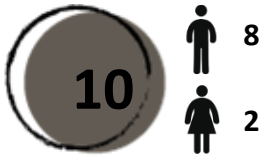

Estructurado



Cocina Hogar

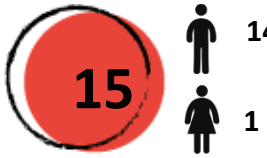

Dinámico



Imagen 6.14: Opciones Taller participativo No. 2: Desarrollo Creativo. Rojas Vargas, A. (2017).

6.4.1 RESULTADOS TALLER No. 2 : DESARROLLO CREATIVO

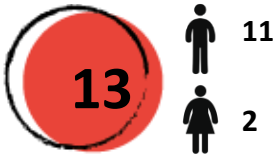

Imagen 6.15: Participantes Taller participativo No. 2: Desarrollo Creativo. Rojas Vargas, A. (2017).

6.4.3

Conclusiones

El propósito del segundo taller participativo es conocer más a fondo los intereses a nivel de espacios de capacitación, características espaciales internas, materialidad, disposición del espacio de trabajo, así como la relación entre las actividades y los espacios.

- Las principales actividades que los participantes desean desarrollar en los espacios educativos, de preparación técnica, deportivos y recreativos son las siguientes: cocinar, pintar, huertas, bailar, computación, dibujar, manualidades, nadar, correr, atender al público, coro, bisutería, música, tareas de limpieza, ejercicio grupal, fútbol, básquet y carpintería.
- En su mayoría prefieren los espacios abiertos, amplios, con buena iluminación, con ventanales y vegetación.
- La vegetación en exteriores como en espacios internos es de gran importancia para la propuesta arquitectónica.
- En los espacios internos se busca crear espacios de reunión, que permitan a los usuarios realizar diferentes actividades de acuerdo a sus intereses y necesidades y sean espacios unificadores de los diferentes talleres.

CAPÍTULO VII

PROCESO DE DISEÑO



7.1 UBICACIÓN ACTUAL ACOZONE

ACOCONE actualmente alquila el Salón Comunal de Barrio El Carmen en Dulce Nombre de Coronado, como se puede observar en las imágenes el espacio está delimitado por una malla, la cual no permite la interacción con el entorno; además no se cuenta con zonas verdes amplias que permitan realizar actividades con los usuarios, las mismas deben realizarse dentro de las instalaciones.

La ubicación también presenta un problema, por motivos de desplazamiento, además no permite que los usuarios se desenvuelvan en otras personas de la comunidad y realicen actividades conjuntas.



7.2

PROPUESTA UBICACIÓN ACOZONE

Para la escogencia del lote, se tomaron en cuenta parámetros como cercanía al centro del cantón, cercanía a los espacios que frecuentan los usuarios de ACOZONE, seguridad, acceso a medios de transporte, cercanía a facilidades, además se contó con asesoría por parte de los señores José Barrientos y Francisco Pérez, quienes forman parte del departamento de ingeniería de la Municipalidad de Vázquez de Coronado.

El lote al encontrarse en una intersección, cuenta con una calle principal y una secundaria, la cual permite mayor facilidad para el ingreso al mismo, así como una mayor relación con los espacios y centros que se encuentran en sus alrededores.



7.3 USO DEL SUELO

El lote propuesto para el diseño de las instalaciones de ACOCONA, se encuentra cerca de otros tres centros educativos, y de espacios recreativos y deportivos como lo son el Estadio y el parque. En las cercanías del lote, el uso del suelo en su mayoría es habitacional, y también cuenta con comercios y facilidades comunales en sus alrededores.

Según el Artículo 20 del Plan Regulador del Cantón de Vázquez de Coronado, el lote se encuentra en la Zona Lineal de Residencia, Servicios y Comercio de Baja Intensidad (ZRSCBI). El cual permite el desarrollo mixto de servicios públicos o privados con residencia y comercio. Las construcciones pueden tener una altura máxima de 12m.

Los usos que se le pueden dar a esta zona son:

- Servicios públicos
- Servicios particulares
- Residencia unifamiliar-multifamiliar
- Restaurantes
- Pequeña industria artesanal
- Comercio general
- Estacionamientos
- Facilidades comunales
- Supermercados

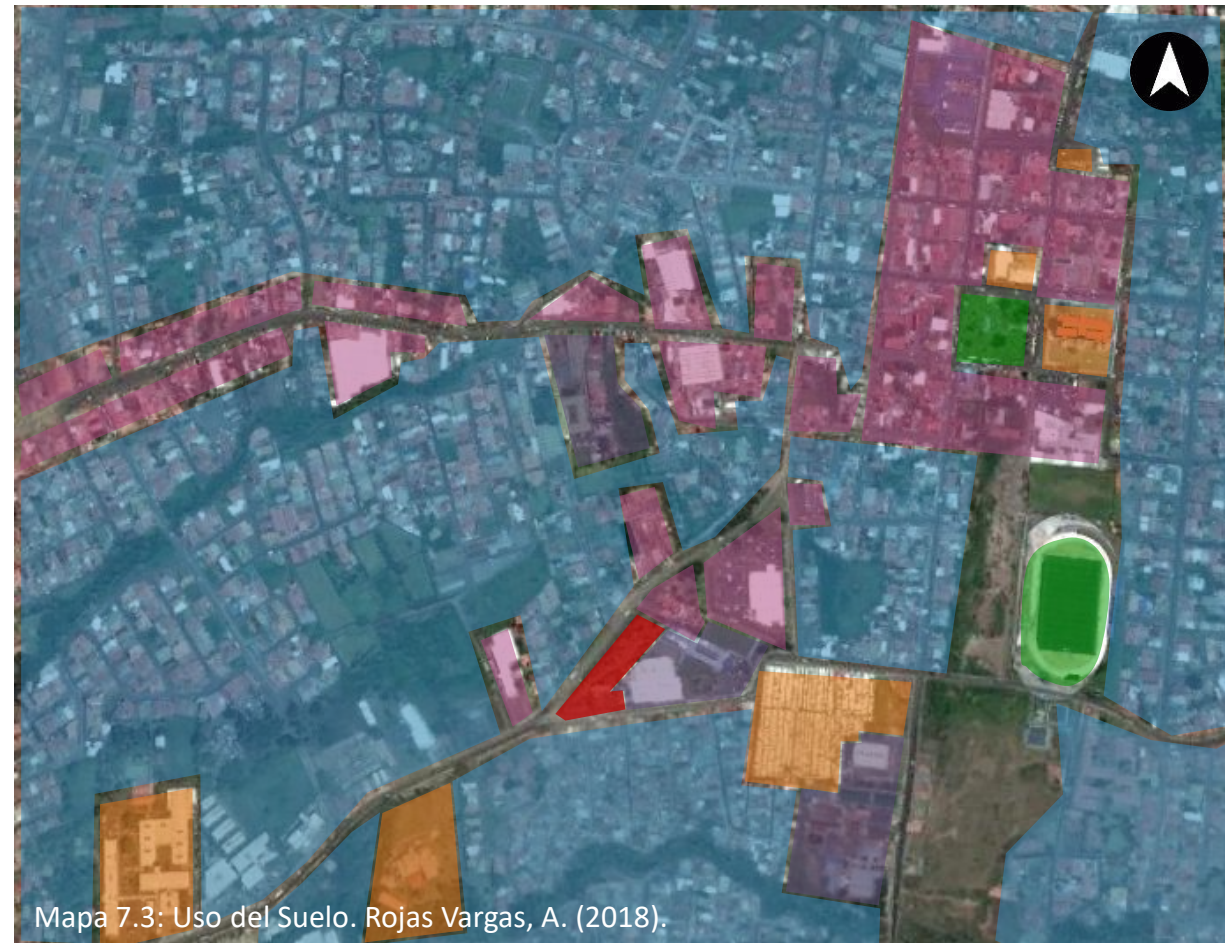

Mapa 7.3: Uso del Suelo. Rojas Vargas, A. (2018).

- | | |
|---|-------------------------|
| ● Lote propuesta arquitectónica ACOCONA | ● Uso comercial |
| ● Centros Educativos | ● Uso Habitacional |
| ● Espacios recreativos – deportivos | ● Facilidades Comunales |

7.4 PARADAS CERCANÍA LOTE

Para los usuarios de ACOCONA es importante contar con paradas de autobús cerca de la institución, esto les permite desplazarse con mayor facilidad, seguridad y rapidez.

En las cercanías del lote se encuentran paradas tanto de Coronado hacia San José, como de San José hacia Coronado. De igual manera, también se encuentran cerca de la Terminal de buses, lo que les permite poder utilizar los buses que llevan a las diferentes partes del Cantón.

- A.2: Lote propuesta arquitectónica ACOCONA
- B.1: Estadio
- B.2: Parque
- C.1: Escuela José Ana Marín
- C.2: Liceo de Coronado
- C.3: Amadita Primary School
- C.4: Colegio Teresiano San Enrique de Ossó
- D.1: Terminal de buses de Coronado
- D.2: Municipalidad de Vázquez de Coronado
- D.3: Iglesia de Vázquez de Coronado
- D.4: Estación de Policía
- D.5: Cruz Roja
- D.6: Cementerio

- **San José - Coronado**
- **Coronado - San José**

Mapa 7.4: Paradas Bus. Rojas Vargas, A. (2018).

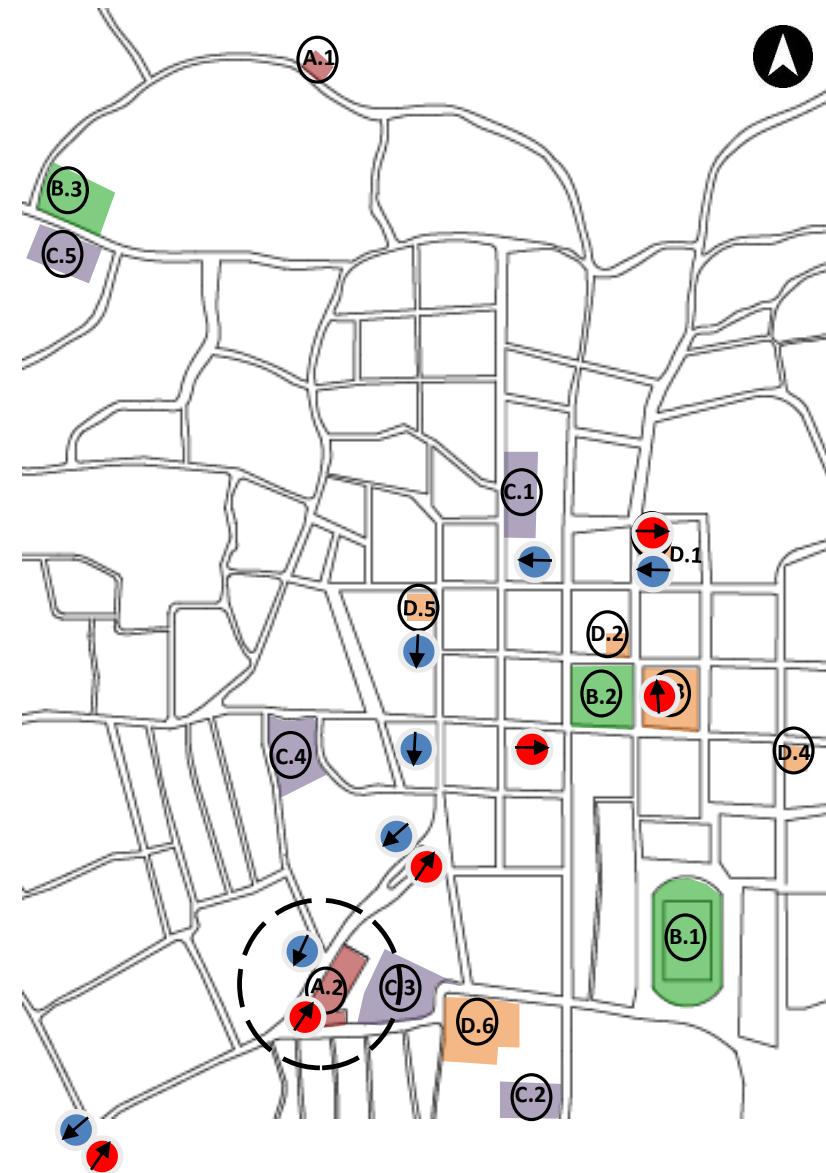

7.5 PARADAS SENTIDO CORONADO – SAN JOSÉ

Como se puede observar, al evaluar las paradas en los tres aspectos, las mismas cumplen y se encuentran en espacios adecuados para ser utilizados por todas las personas.

Además es importante mencionar la cercanía entre las mismas, lo cual genera beneficios a los usuarios.



Imagen 7.5: Parada 1. Rojas Vargas, A. (2018).

- Espacio/ zona para la parada
- Accesible
- Acera

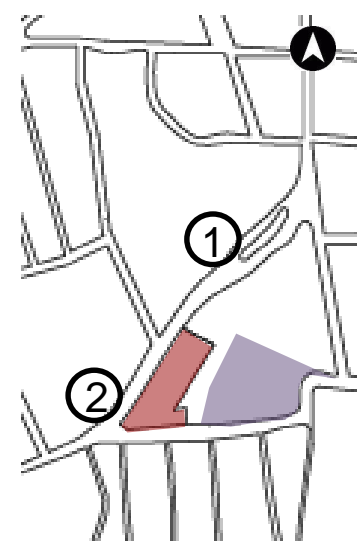

Imagen 7.6: Parada 2. Rojas Vargas, A. (2018).

- Espacio/ zona para la parada
- Accesible
- Acera

7.6

PARADAS SENTIDO SAN JOSÉ – CORONADO

La parada de la imagen número 1 se encuentra al costado del lote, como se puede apreciar en la misma, no cuenta con espacios para esperar, tampoco hay acera en esta zona, y no es un espacio accesible.

Es necesario hacer un tratamiento a este espacio, que forme parte del proyecto, y generar una zona accesible y agradable donde se cuente con todos los elementos necesarios, como las demás paradas que se encuentran en los alrededores.

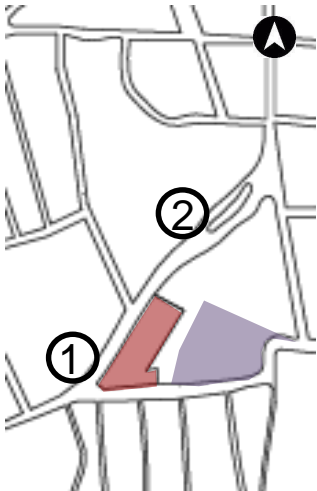

- Espacio/ zona para la parada
- Accesible
- Acera



- Espacio/ zona para la parada
- Accesible
- Acera

Imagen 7.8: Parada 4. Rojas Vargas, A. (2018).

7.7

MATERIALES, TEXTURAS Y SENSACIONES

Como resultado de los talleres participativos, los usuarios determinaron que los materiales a utilizar en los espacios son los que evocan y hacen referencia a la naturaleza, y permiten esa relación del adentro con el afuera, así como esa sensación de permeabilidad.

Los colores a utilizar, también salen de elementos de la naturaleza que se utilizan como materiales en el proyecto, con el propósito de generar calidez en los espacios internos de los talleres.



Imagen 7.9: Materiales, texturas y sensaciones. Rojas Vargas, A. (2018).



Madera

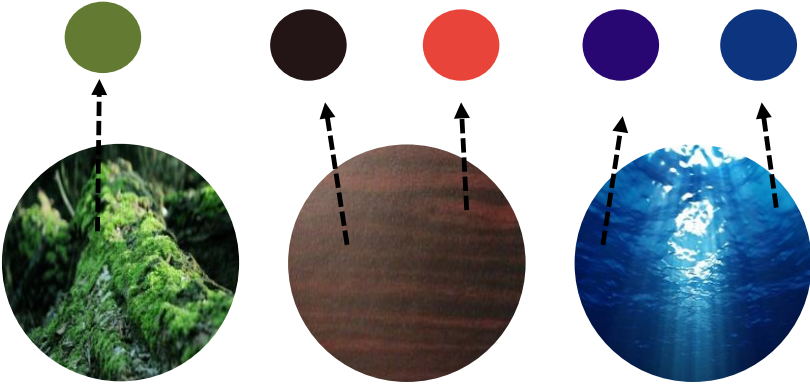

Zacate + Concreto



Agua + Madera + Concreto



Luz



Vegetación



Materiales

Algunas de las especies de vegetación pertenecientes al bosque húmedo premontano que se van a utilizar en el proyecto son:



Caobillo



Gavilán



Lorito

7.8

HUERTAS

La zona de huerta es un espacio que permite a los usuarios aprender como cultivar sus propios alimentos, mismos que podrían cultivar en sus casas, además es un espacio de trabajo y socialización, que ayuda al taller de cocina, ya que los productos que se cultivan sirven para cocinar los alimentos que se preparan tanto para vender como para consumo de los usuarios. Algunos de los productos que se cultivan son: orégano, culantro, cilantro, apio, chile, maíz y tomates.



Imagen 7.10: Huertas. Rojas Vargas, A. (2018).



Orégano

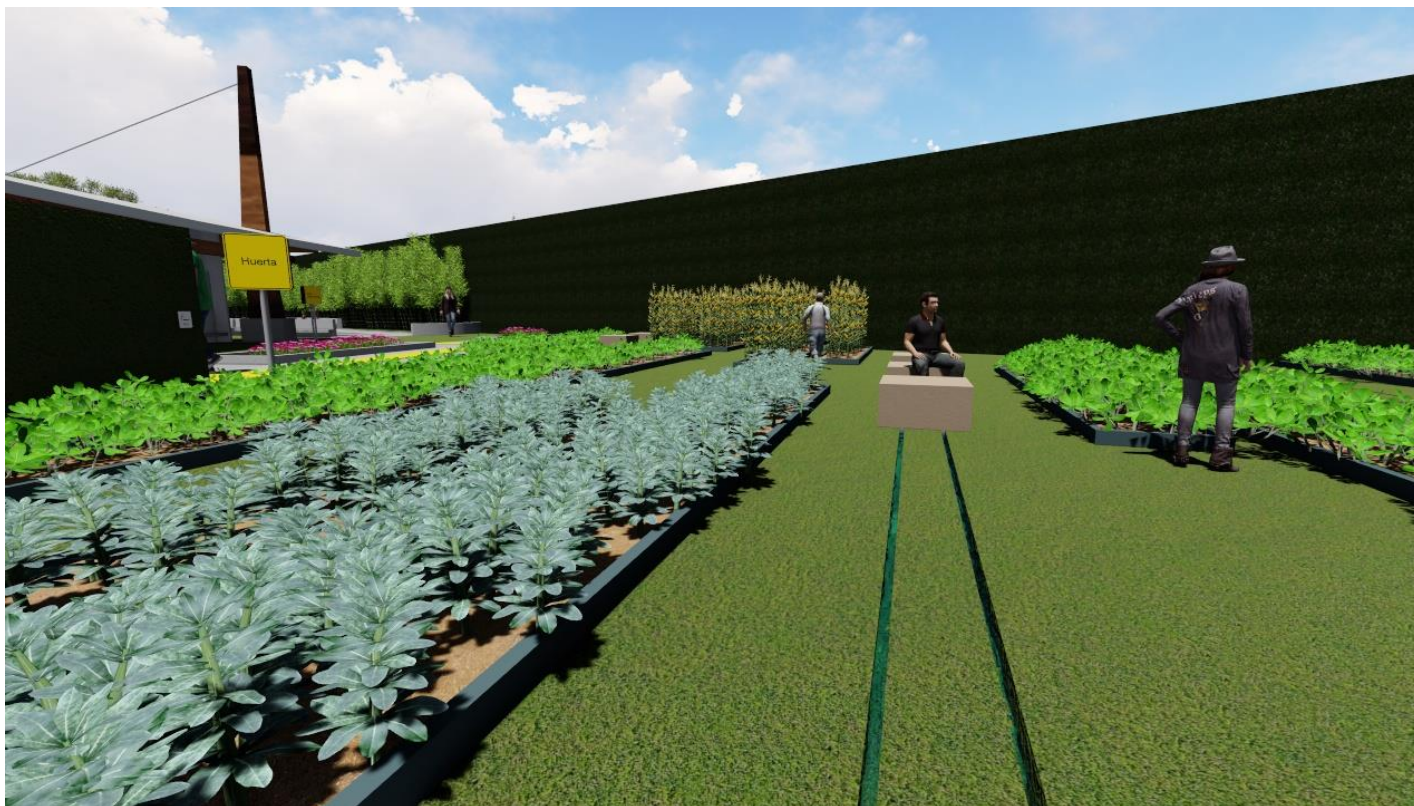

Culantro



Cilantro



Apio



Chile



Maíz



Tomates

7.9

DEFINICIÓN DE FORMA Y BLOQUES PARA TALLERES

La definición de la forma surge de la necesidad de diseñar espacios de fácil lectura, con caminos y espacios claros y definidos, donde existen bloques de talleres por actividades, pero que de igual manera los usuarios sientan que es un todo, esto por medio de zonas verdes y espacios comunes.

Estos espacios son unificadores en el proyecto, que permiten esa relación adentro-afuera, generan espacios de descanso, socialización, deporte, meditación, actividades grupales y espacios individuales.



Imagen 7.11: Geometría. Rojas Vargas, A. (2018).

7.10 ESPACIOS Y TALLERES

Por medio de la observación participativa, observación no participativa, reuniones con el personal administrativo, actividades con las familias, actividades con la comunidad y los talleres participativos, es que se determinan los espacios y talleres que van a formar parte del anteproyecto para ACOCONE.

Los espacios se pueden clasificar en dos grandes áreas, en primer lugar se encuentran los talleres de educación y capacitación, que permiten a los usuarios desenvolverse mejor en las tareas y proyectos que realizan; y en segundo lugar están las actividades recreativas y deportivas, las cuales son un complemento esencial a la educación, y les permite desarrollarse de manera integral.

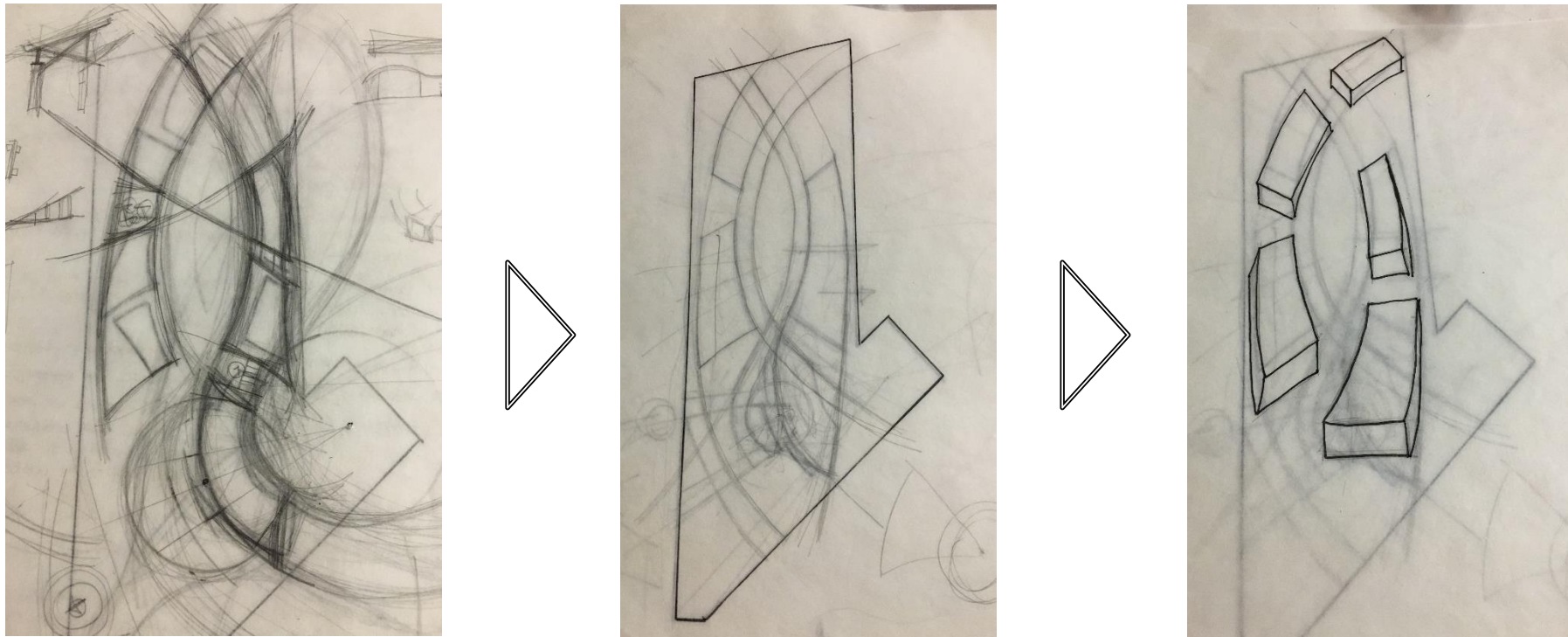

Diagrama 7.1: Espacios y Talleres. Rojas Vargas, A. (2018).

7.10 ESPACIOS Y TALLERES

El bloque A pertenece al área administrativa, en la misma se encuentran los espacios para los profesores y para el personal administrativo.

Al ser un área donde acceden variedad de personas, la misma se encuentra cerca de los espacios comunes, para no interrumpir otro tipo de actividades, así como para conservar la privacidad de los talleres.

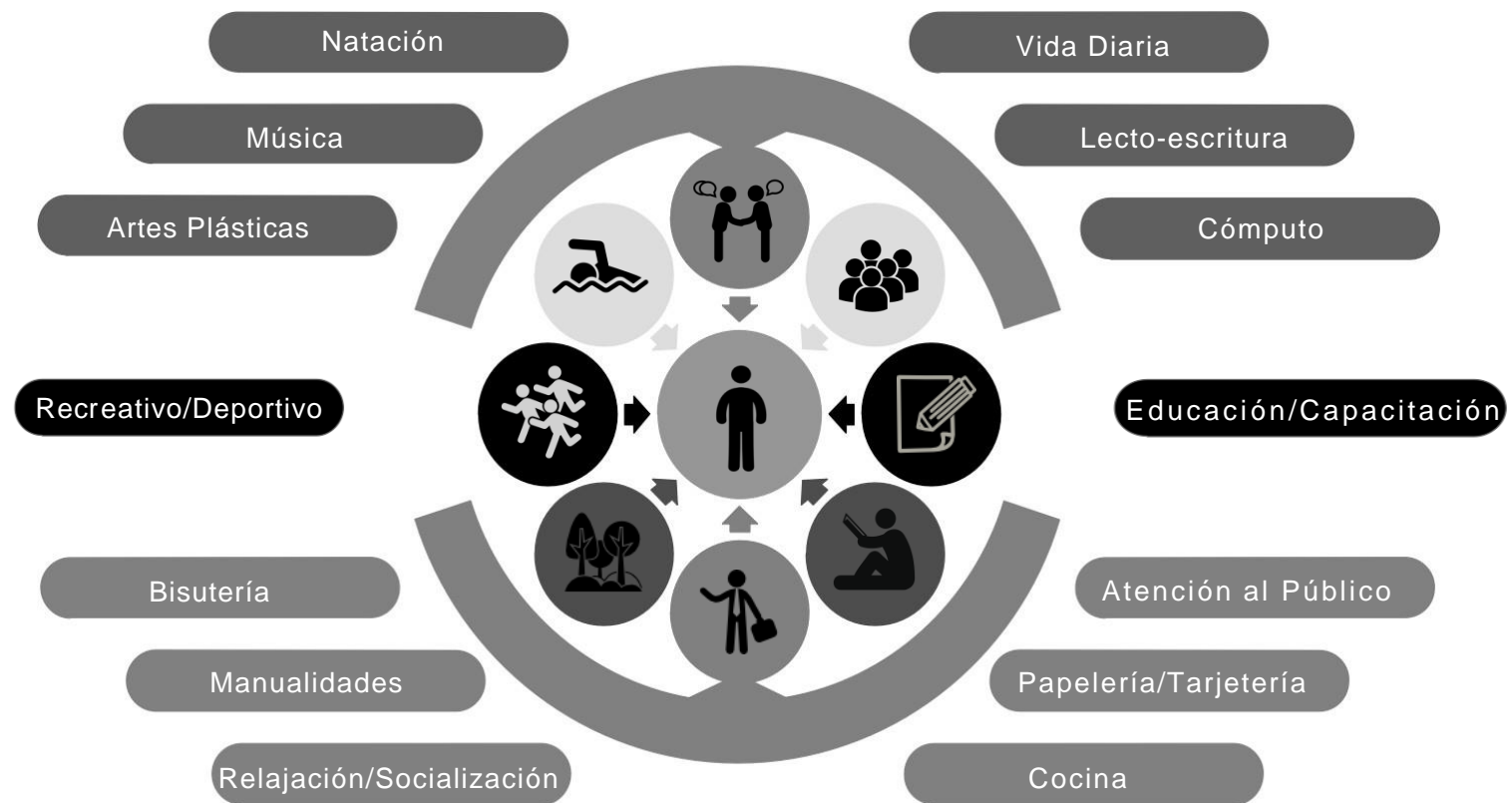
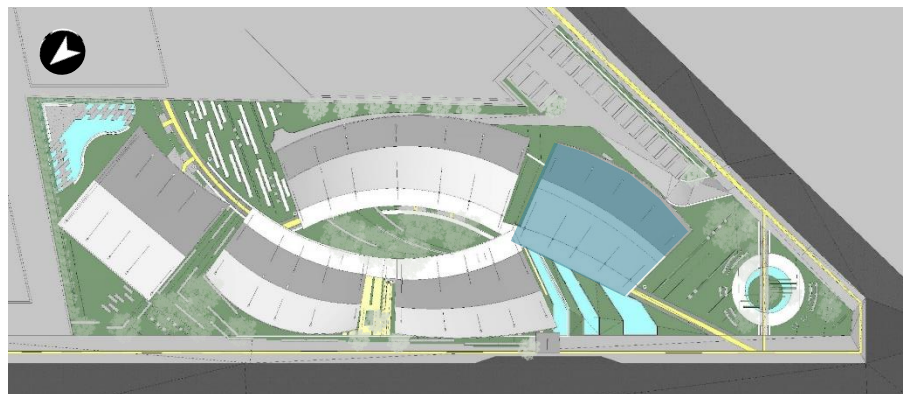

		BLOQUE A		
		Área Administrativa		
368.6m²		ESPACIO	ÁREA	
		1	Recepción	27.9m ²
		2	Espacio de Exposición	54.6m ²
		3	Oficina Administrativa	51.4m ²
		4	Sala de Profesores	56.8m ²
		5	Sala Reuniones	39.6m ²
		6	Área de Limpieza y bodega	17.5m ²
		7	Servicios Sanitarios	43.1m ²
		8	Enfermería	58.5m ²
9	Oficina de Planificación	19.2m ²		

Cuadro 7.1: Bloque A. Rojas Vargas, A. (2018).

7.10 ESPACIOS Y TALLERES

El bloque B contempla todos los espacios de preparación de alimentos, tanto para los talleres que se imparten, como para la realización de los alimentos que se comen a diario en el Centro.

Además cuenta con un espacio amplio para comedor, el cual se utiliza también para celebraciones o para realizar actividades con las familias.

Este bloque tiene una relación directa con la huerta, así como con la zona común central.

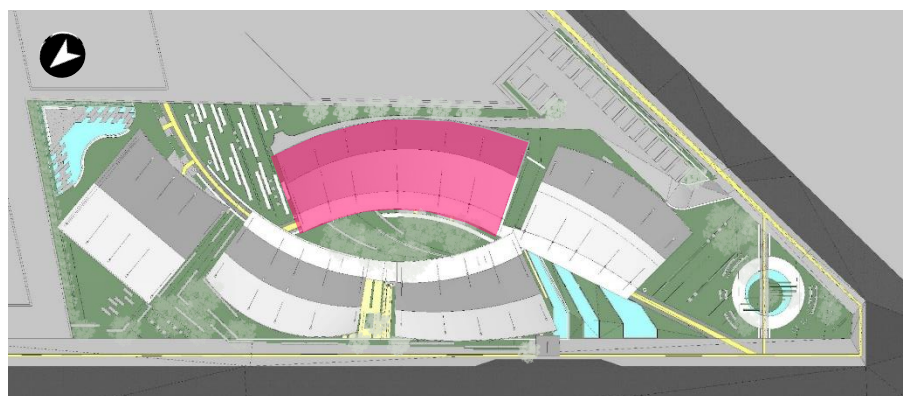

		ESPACIO	ÁREA
BLOQUE B Talleres de Cocina y Comedor 596.7m2	1	Comedor	253.7m2
	2	Servicios Sanitarios – Comedor	46.2m2
	3	Área de Servido	11.2m2
	4	Repostería, Postres y Conservas	182.8m2
		Alimentación Saludable	
		Cocina Administrativa	
	5	Área de Empaque de alimentos	41.3m2
6	Bodega Alimentos	39.1m2	
7	Servicios Sanitarios - Cocina	22.4m2	

Cuadro 7.2: Bloque B. Rojas Vargas, A. (2018).

7.10 ESPACIOS Y TALLERES

El bloque C corresponde a la zona de talleres de arte y de estimulación, es el bloque más flexible, sus espacios se pueden transformar de acuerdo a la actividad que se esté realizando.

Todos los talleres tienen comunicación, ya sea directa o indirecta, con el propósito de que el trabajo en los mismos sea integral, trabajen en conjunto y se apoyen en la realización de trabajos.

Tiene relación con la zona común central, con la terraza de meditación, así como visual hacia el acceso del proyecto y la calle principal.

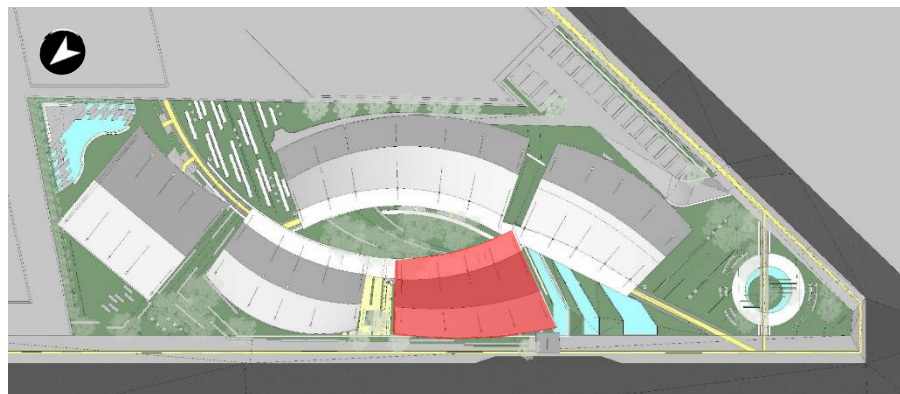

BLOQUE C Talleres de Arte y Estimulación 349.6m2		ESPACIO	ÁREA
		1	Artes Plásticas
	Manualidades		
2	Bodega de Materiales	24.1m2	
3	Servicios Sanitarios	34.4m2	
4	Tejidos	98.1m2	
	Bisutería		
5	Música y Canto	86.3m2	

Cuadro 7.3: Bloque C. Rojas Vargas, A. (2018).

7.10 ESPACIOS Y TALLERES

El bloque D alberga todos los talleres de enseñanza y de capacitación laboral, por esta razón los espacios están delimitados, aunque de igual manera algunos de ellos se comunican entre sí dependiendo de las actividades que se realicen.

En este bloque se busca mayor privacidad en los espacios y para realizar las actividades. Tiene conexión con el bloque C por medio de la terraza de meditación, así como con la zona común central.

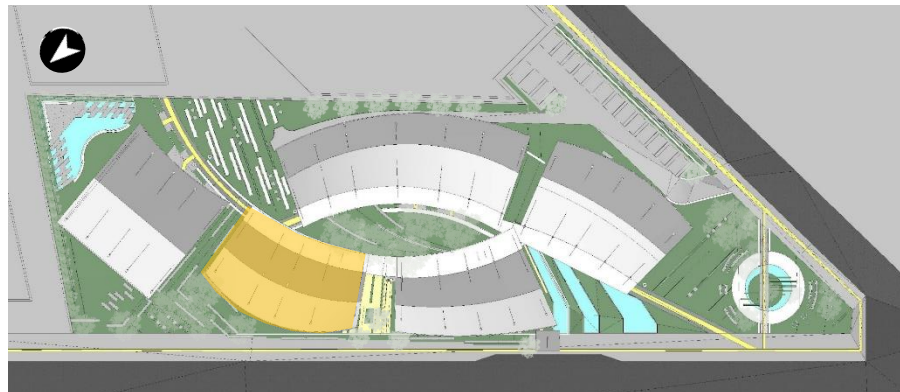

BLOQUE D Talleres Enseñanza y Capacitación Laboral 391.3m2		ESPACIO	ÁREA
		1	Atención al Público
2	Cómputo	49.3m2	
3	Enseñanza y Lecto- escritura	46.3m2	
4	Servicios Sanitarios	45.7m2	
5	Tarjetería	26.1m2	
6	Vida Diaria	51.7m2	
7	Papelería	43.9m2	

Cuadro 7.4: Bloque D. Rojas Vargas, A. (2018).

7.10 ESPACIOS Y TALLERES

El bloque E es el bloque deportivo, cuenta con piscina para entrenamiento y para terapia física. Es un espacio techado principalmente por el clima que presenta Vázquez de Coronado, además que de esta manera se delimita el espacio, y se puede ingresar al mismo solo con supervisión del personal.

Por su ubicación tiene relación directa con el área deportiva, la cual es al aire libre, así como con el jardín sensorial. De esta manera se genera un espacio integral para realizar actividades físicas tanto de manera individual como grupal.

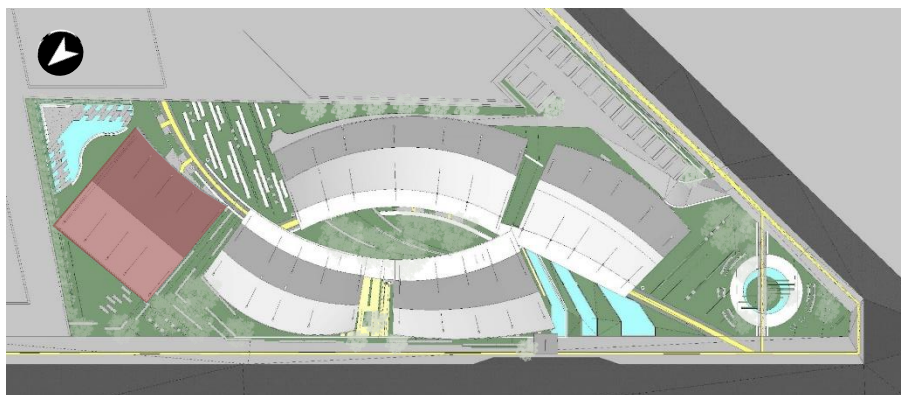

BLOQUE E Espacio Deportivo 392.6m ²		ESPACIO	ÁREA
		1	Zona de estar
2	Piscina entrenamiento	176.5m ²	
3	Servicios Sanitarios y Vestidores	98.7m ²	
4	Duchas exteriores	4.3m ²	
5	Gimnasio	59.8m ²	
6	Piscina terapia	37.6m ²	

Cuadro 7.5: Bloque E. Rojas Vargas, A. (2018).

7.10 ESPACIOS Y TALLERES

Los espacios comunes y de zonas verdes están ubicados a lo largo del lote, de esta manera unifican los demás bloques y crean espacios para realizar variedad de actividades según sean los intereses de los usuarios.

Es fundamental contar con estos espacios para lograr un desarrollo holístico de los usuarios, ya que por medio del deporte y la socialización logran desarrollarse en ámbitos no se trabajan en los talleres más estructurados.

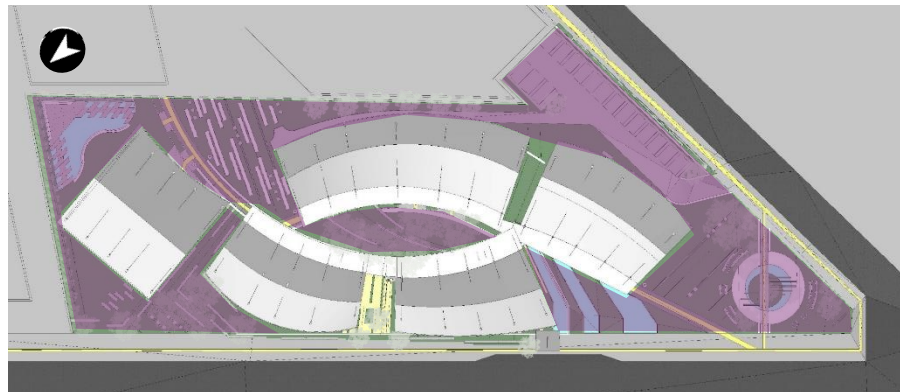

		ESPACIO	ÁREA	
		1	Parqueo	220 m ²
Zonas Verdes y Espacios Comunes 1581.6m²		2	Plaza de acceso	367.8m ²
		3	Área verde para dinámicas	105.2m ²
		4	Zona verde con espejos de agua	101.6m ²
		5	Parada del bus	4.4m ²
		6	Zona común central	288.8 m ²
		7	Huerta	208.9 m ²
		8	Jardín sensorial	113.3m ²
		9	Área deportiva	97.5m ²
		10	Zona verde de estar	74.1m ²

Cuadro 7.6: Zonas verdes y Espacios Comunes. Rojas Vargas, A. (2018).

CAPÍTULO VIII

PAUTAS DE DISEÑO



8.1

RELACIÓN CON LA COMUNIDAD Y EL CONTEXTO

1

Relación con la Comunidad

El proyecto debe permitir la integración con la Comunidad de Vázquez de Coronado, generando un sentido de pertenencia por medio del Diseño Universal, así como actividades culturales, recreativas, deportivas y socioeconómicas.

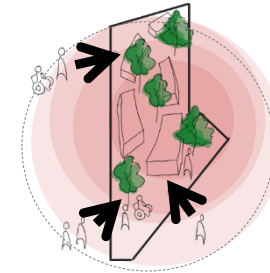

2

Ubicación estratégica y movilidad

La ubicación es esencial para que los usuarios de ACOCONE logren una relación directa con la Comunidad, por este motivo el proyecto se encuentra en la entrada a Coronado, punto estratégico que además cuenta con paradas de autobús en sus cercanías.

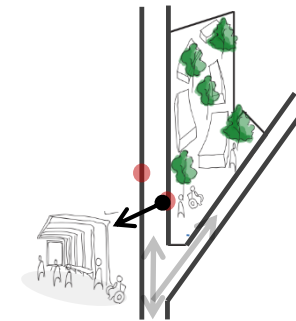

3

Cercanía a Centros Médicos y espacios recreativos

Es importante que se encuentre en un punto de fácil acceso y desplazamiento, cerca de servicios complementarios como centros médicos; y espacios recreativos que frecuenten.

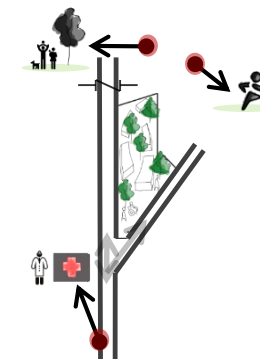

Imágenes 8.1 – 8.2 – 8.3: Relación con la Comunidad y el Contexto . Rojas Vargas, A. (2018).

4

Adaptación Topográfica

Adaptar el proyecto al terreno actual, es una manera de aprovechar la topografía y lograr mayor dinámica e integración tanto en los talleres como en las zonas verdes. Además permite una relación visual y del contexto desde diferentes alturas.

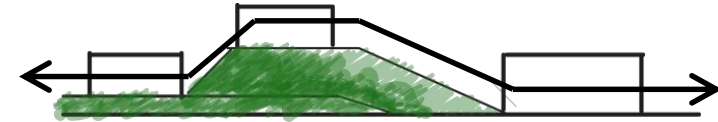

5

Eliminar bordes que separan de la Comunidad

Se recomienda eliminar los bordes tan marcados del lote, los cuales por su topografía actual no permitirían la interacción con la Comunidad en el espacio. Se busca que el espacio permita realizar actividades conjuntas, así como formar y sentirse parte de la Comunidad de Vázquez de Coronado.

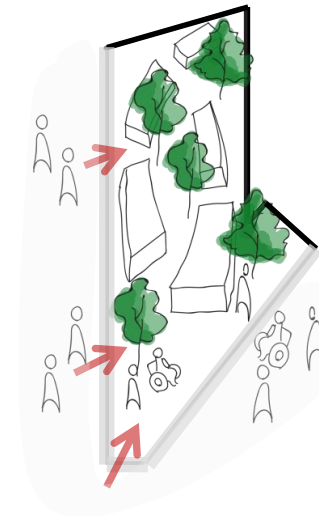

Imágenes 8.4 – 8.5: Relación con la Comunidad y el Contexto . Rojas Vargas, A. (2018).

6

Mantener zonas verdes y potencializar zonas para actividades conjuntas

Diseñar espacios comunes que inviten a la socialización y participación activa por parte de los usuarios y de la Comunidad, donde se potencien las zonas verdes, y permitan generar un nodo donde se realicen diferentes actividades.

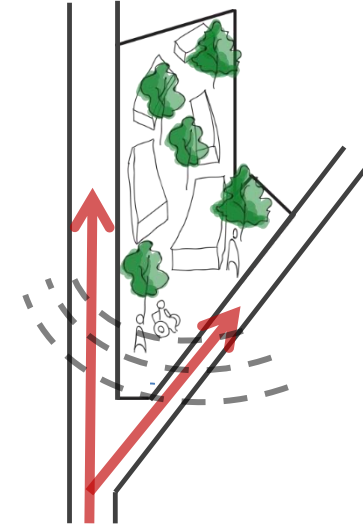

7

Análisis Usuarios – Comunidad

Conocer las características y necesidades de los usuarios y población para la cual se diseña. En lo que respecta a los usuarios de ACOCCONE, es necesario además conocer sus intereses y capacidades, para poder diseñar los espacios de acuerdo a los mismos.

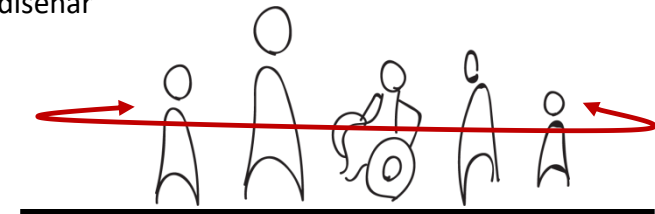

Imágenes 8.6 – 8.7:Relación con la Comunidad y el Contexto . Rojas Vargas, A. (2018).

8.2

USUARIOS, TALLERES Y ESPACIOS

1

Observación y relación con el usuario

Observación participativa y no participativa para conocer las actividades diarias de los usuarios de ACOCONE, así como sus necesidades. Es de gran importancia establecer cuales son sus rutinas y los talleres que realizan para poder diseñar los espacios de trabajo.

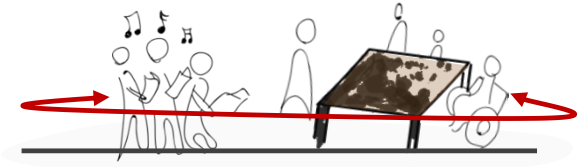

2

Talleres participativos

Una de las maneras para conocer los intereses, necesidades y habilidades de los usuarios es por medio de los talleres participativos, los cuales permiten trabajar en conjunto para poder establecer pautas de diseño que rijan el diseño del proyecto.

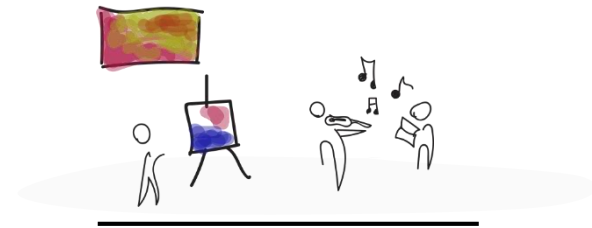

3

Conocimiento de las necesidades con el personal administrativo

El personal administrativo es partícipe clave para generar información que permita establecer pautas de diseño, por medio de reuniones, entrevistas y observación de los talleres y su funcionamiento es que se logran determinar las mismas.

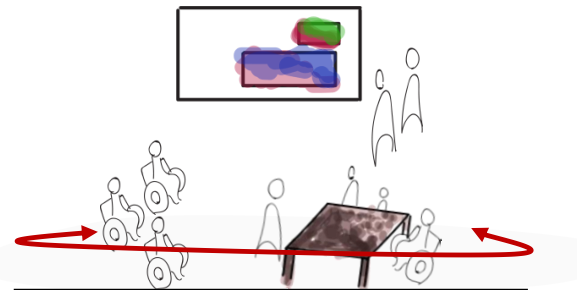

Imágenes 8.8 – 8.9 – 8.10: Usuarios, Talleres y Espacios. Rojas Vargas, A. (2018).

4

Actividades con Usuarios – Familia – Personal

Es esencial participar en las actividades familiares que se realizan en ACOCON, para poder conocer la relación usuarios-familia y familia-personal, además del compromiso e interés por parte de estas familias con la educación y la capacitación de los usuarios.

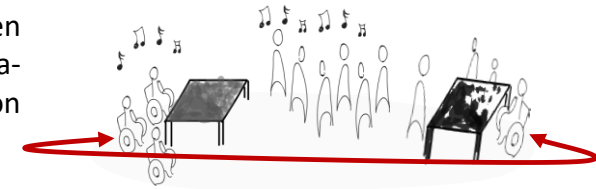

5

Participación en actividades de la Comunidad

Como miembros de la Comunidad, es necesario observar su participación en actividades conjuntas, donde se relacionan con grupos comunales y con el resto de la población.

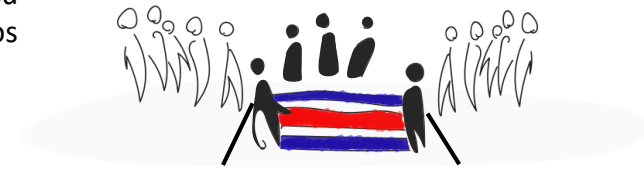

6

Talleres por intereses y capacidades

Con el propósito de determinar cuales actividades son de su interés y en cuales se logran desarrollar de manera adecuada, se realizan diferentes talleres donde se observa la manera en que se desenvuelven, su relación con los otros compañeros, cuantos usuarios realizan cada actividad, así como el material y el mobiliario que utilizan.



Imágenes 8.11 – 8.12: Usuarios, Talleres y Espacios. Rojas Vargas, A. (2018).

8.3

ESPACIOS ACCESIBLES – DISEÑO UNIVERSAL

1

Espacios accesibles

La accesibilidad debe ser contemplada de manera integral, por esta razón es el espacio y el mobiliario debe poder ser usado por cualquier persona, además de ser cómodo y útil. Para que los espacios sean accesibles para todos, se utilizan los criterios de Diseño Universal, así como de la Ley 7600.

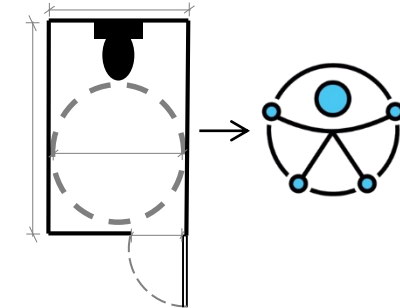

2

Texturas - señalización

Sin importar la discapacidad de los usuarios, la señalización de los espacios es esencial, en accesos, talleres y zonas verdes, por medio de señalización gráfica con textura y en braille. Además se debe contar con texturas en rampas, caminos y aceras, para una fácil lectura del espacio.

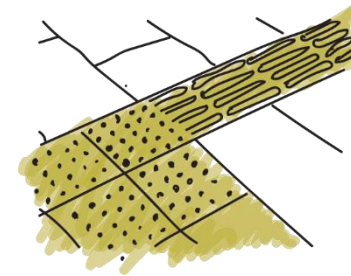

3

Claridad en los accesos y caminos

La legibilidad del espacio es primordial, ya que los caminos deben ser claros, de fácil entendimiento, los recorridos deben ser comprensibles y además deben permitir la visualización del entorno y demás espacios.

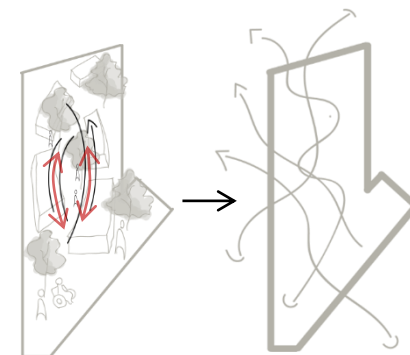

Imágenes 8.13 – 8.14 – 8.15: Espacios Accesibles – Diseño Universal. Rojas Vargas, A. (2018).

4

Percepción del espacio

La escala del espacio es de gran importancia, esta define la percepción del espacio y como se sienten las personas en el mismo, por esta razón la altura varía de acuerdo a la actividad que se realice en el mismo. Para los espacios de mayor actividad, los espacios deben ser amplios y abiertos, por el contrario para talleres de capacitación los espacios deben ser más privados.

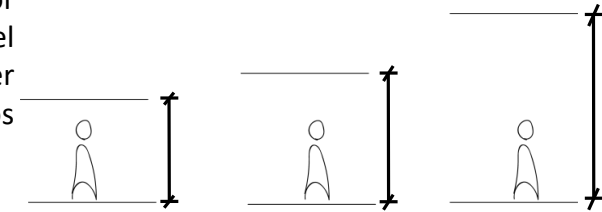

5

Talleres para todos

Uno de los objetivos principales del proyecto es integrar a los usuarios por medio del espacio, por esta razón los talleres deben ser accesibles para todos, sin importar la discapacidad con la que cuenten, los espacios deben ser de fácil acceso y se puedan desenvolver en el mismo sin dificultad.

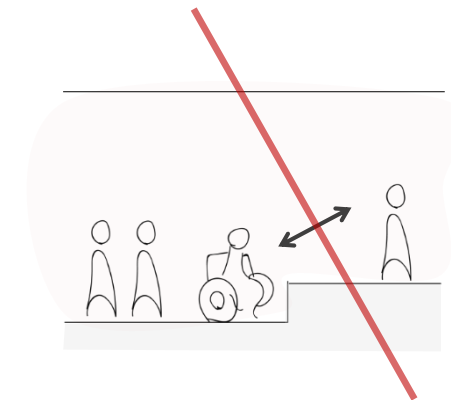

Imágenes 8.16 – 8.17: Espacios Accesibles – Diseño Universal. Rojas Vargas, A. (2018).

8.4

ESTIMULACIÓN DE LOS SENTIDOS Y CONFORT

1

Climatización pasiva

Una climatización adecuada es importante para lograr el confort ambiental y personal, por esta razón es necesario implementar estrategias pasivas para climatizar los espacios, hacer un tratamiento a las fachadas noroeste, ya que son las más afectadas por el soleamiento y trabajar la vegetación para generar espacios frescos y confortables.

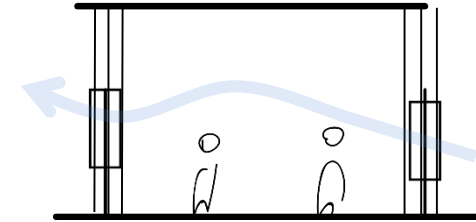

2

Iluminación en los espacios

Ubicación estratégica de los bloques de talleres con el fin de que todos tengan iluminación natural en los espacios, pero que la misma sea regulada y no interfiera en las actividades diarias.

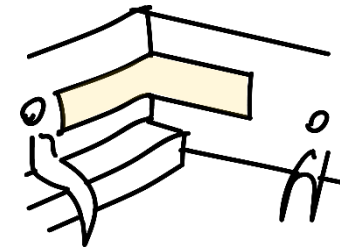

3

Paredes verdes

La utilización de paredes verdes trae beneficios a nivel confort al funcionar como una piel en los espacios, además de potencializar la percepción del espacios y generar estímulos en sus usuarios.

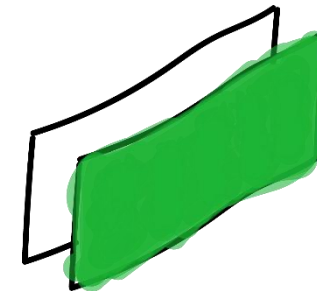

Imágenes 8.18 – 8.19 – 8.20: Estimulación de los Sentidos y Confort. Rojas Vargas, A. (2018).

4

Bosque de árboles frutales

Es un espacio que permite una conexión con la naturaleza, además de poder relajarse tanto de manera individual como grupal; adicional a lo anterior es complemento para los talleres de cocina.

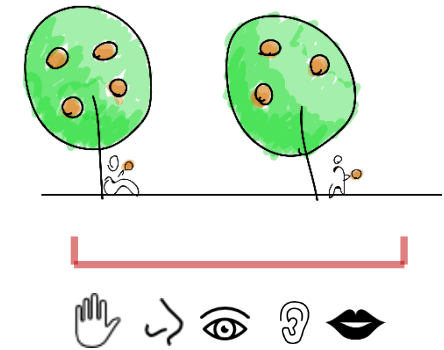

5

Flexibilidad de los talleres y espacios

Para lograr una integración de los usuarios en el espacio y en los talleres, es necesario que los espacios sean transformable, que permita una verdadera relación y colaboración entre talleres.

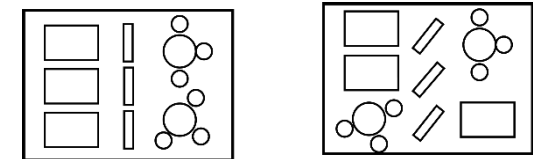

6

Espacios permeables

El concepto de permeabilidad en el proyecto es un eje fundamental a la hora de diseñar, por este motivo es importante tomar en cuenta la relación entre talleres, entorno, zonas verdes, espacios para deporte y zonas comunes, así como la percepción del espacio.

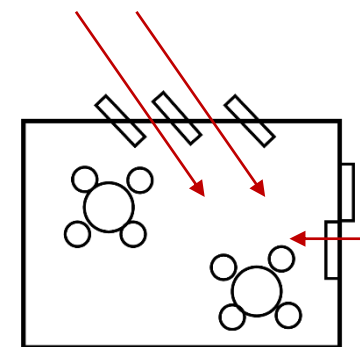

Imágenes 8.21 – 8.22 – 8.23: Estimulación de los Sentidos y Confort. Rojas Vargas, A. (2018).

7

Unión de actividades por bloque

Con el propósito de que los usuarios desarrollen su potencial, se busca desarrollar talleres con enfoques específicos, que promuevan el trabajo conjunto, así como explorar nuevas actividades.

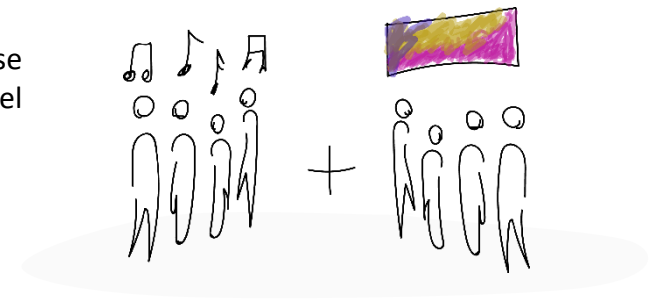

8

Movimiento y deporte

El deporte y las actividades recreativas son una parte indispensable dentro del desarrollo holístico, por este motivo se busca crear espacios que permitan a los usuarios relajarse, desarrollar sus capacidades, trabajar en equipo, así como el crecimiento personal.



Imágenes 8.24 – 8.25: Estimulación de los Sentidos y Confort. Rojas Vargas, A. (2018).

CAPÍTULO IX

PROPUESTA DE DISEÑO



9.1

PROPUESTA DE DISEÑO

Esta propuesta es el resultado de un proceso participativo con los usuarios y el personal administrativo de ACOCONE, donde se ven reflejadas por medio de pautas de diseño todas las necesidades espaciales a nivel de talleres, zonas recreativas y espacios comunes, así como sus gustos e intereses.

Es el producto final de todas las inquietudes de los usuarios, donde se buscó una respuesta arquitectónica accesible e inclusiva que les permitiera contar con espacios educativos, de capacitación laboral, recreativos y deportivos.

Por medio de esta investigación y anteproyecto, se busca ser un referente para los demás CAIPAD; además de generar un espacio donde la comunidad pueda realizar actividades conjuntas con los usuarios de ACOCONE.

En este capítulo se muestra la propuesta arquitectónica en conjunto, así como las plantas respectivas de cada bloque de talleres, cortes y vistas de las mismas.



Imagen 9.1: Planta Arquitectónica de Conjunto. Rojas Vargas, A. (2018).

9.2 BLOQUES TALLERES

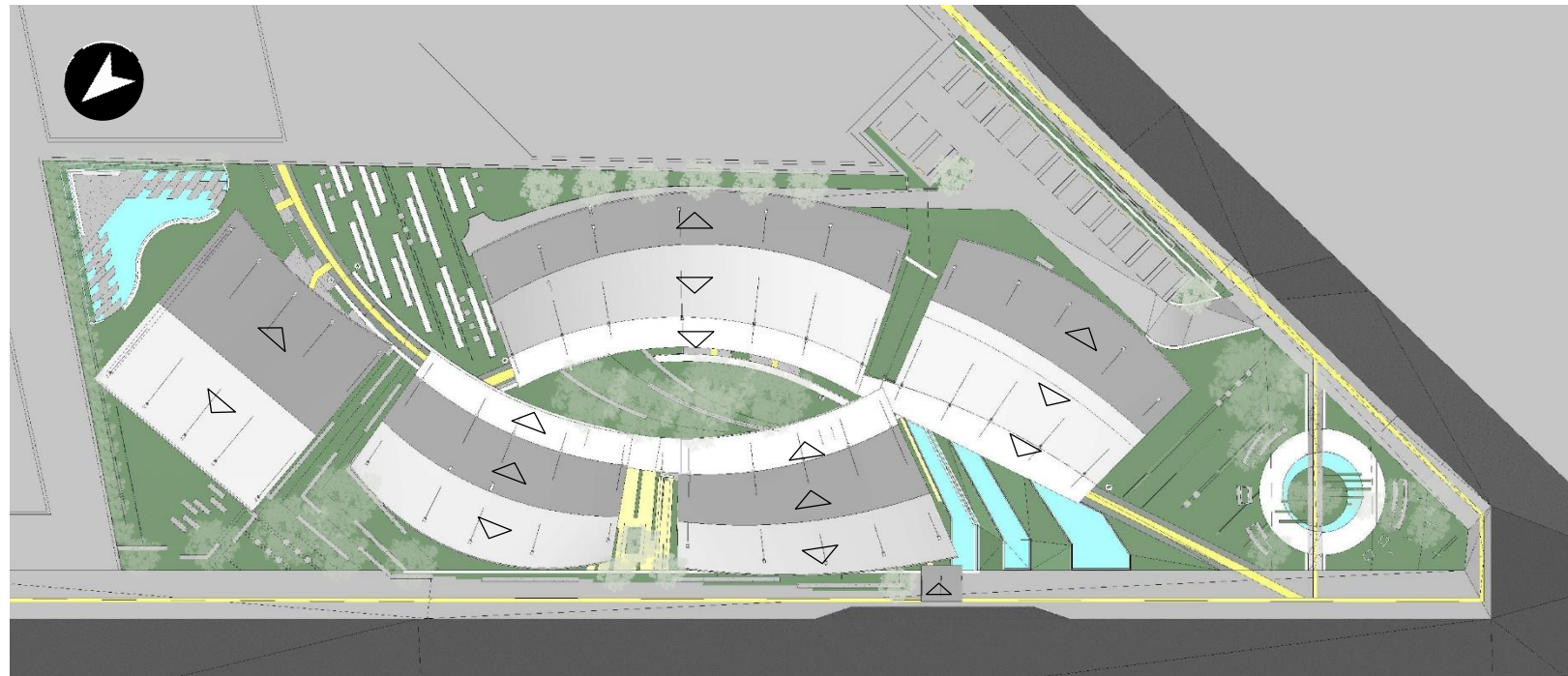

Imagen 9.2: Planta Arquitectónica Bloques Talleres. Rojas Vargas, A. (2018).

Hacia Centro de Coronado

Entrada Coronado

- BLOQUE A: Área Administrativa
- BLOQUE C: Talleres de Arte y Estimulación
- BLOQUE E: Espacio Deportivo
- BLOQUE B: Talleres de Cocina y Comedor
- BLOQUE D: Talleres de Enseñanza y Capacitación Laboral

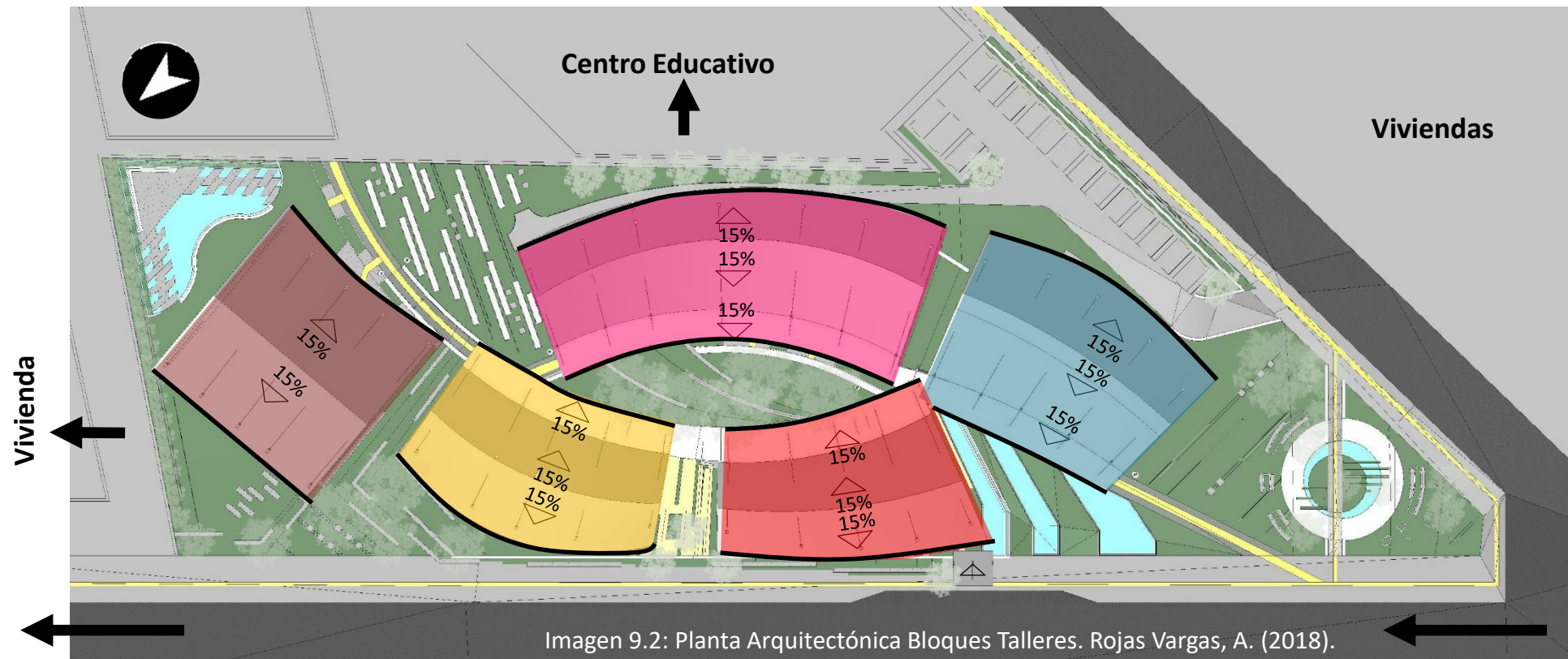
9.3 CUBIERTA TALLERES



Imagen 9.3: Planta Arquitectónica Estructura Cubiertas. Rojas Vargas, A. (2018).

9.4

ACCESIBILIDAD PEATONAL – TEXTURAS EN CAMINOS

El recorrido es de fácil lectura, por esta razón consta de dos caminos principales que comunican los bloques de talleres.

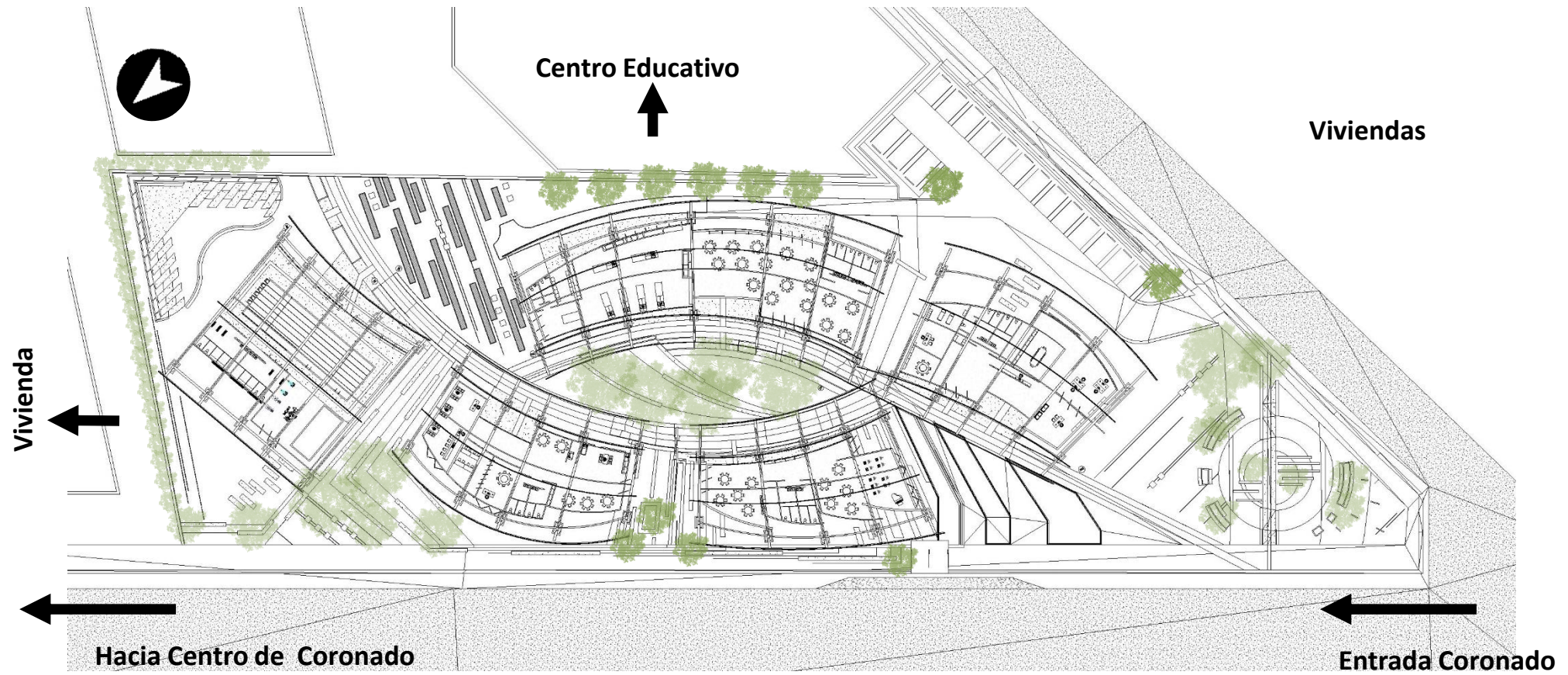
Se cuenta con texturas en pisos, caminos, rampas, cambios de dirección, alrededor de columnas y aceras exteriores al proyecto, con el propósito de que cualquier usuario pueda ubicarse fácilmente en el espacio, logren realizar los recorridos y encontrar los accesos a los edificios.



Imagen 9.4 Accesibilidad Peatonal – Texturas en Caminos . Rojas Vargas, A. (2018).

9.5

PLANTA ACCESIBILIDAD PEATONAL – TEXTURAS EN CAMINOS

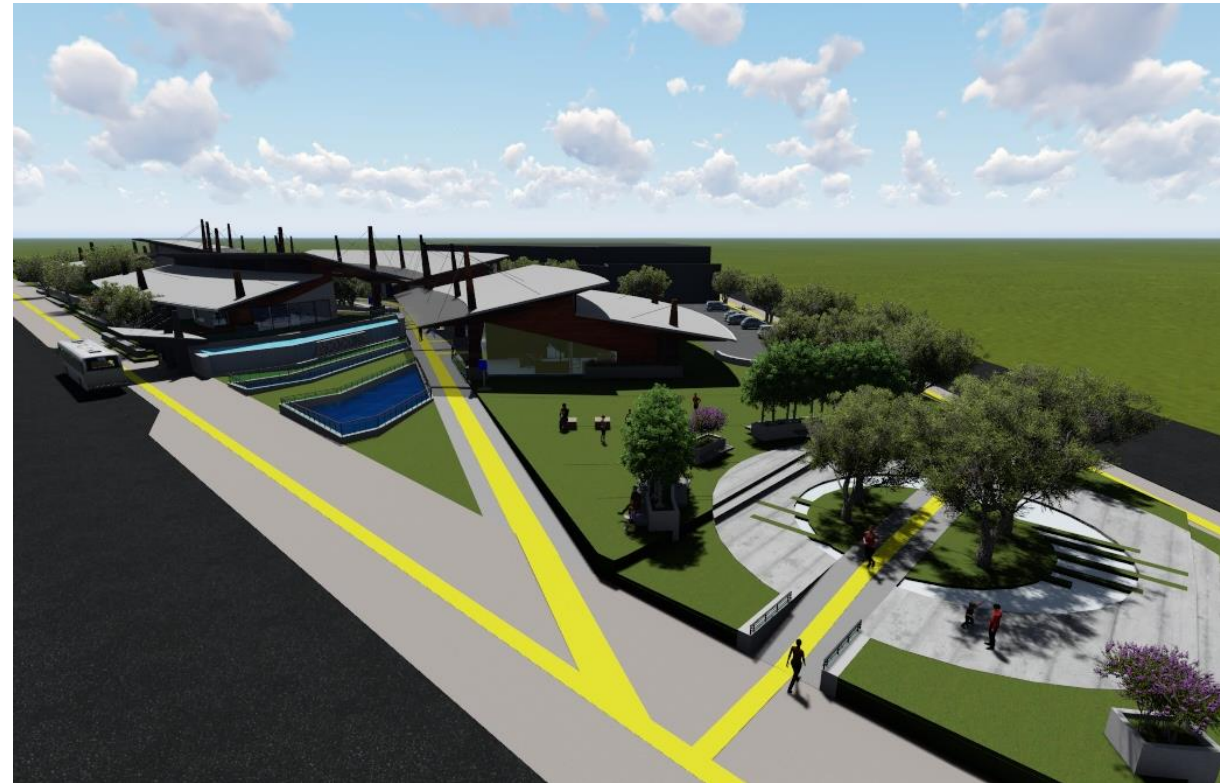
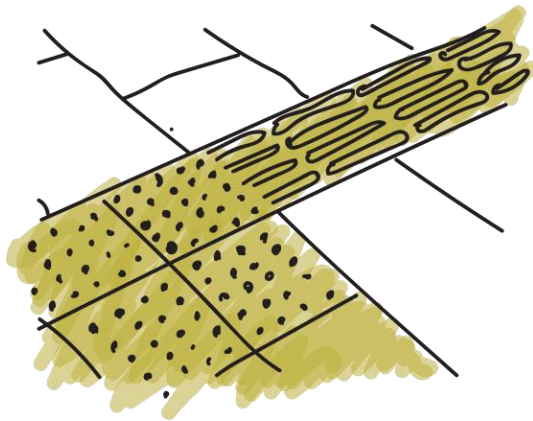
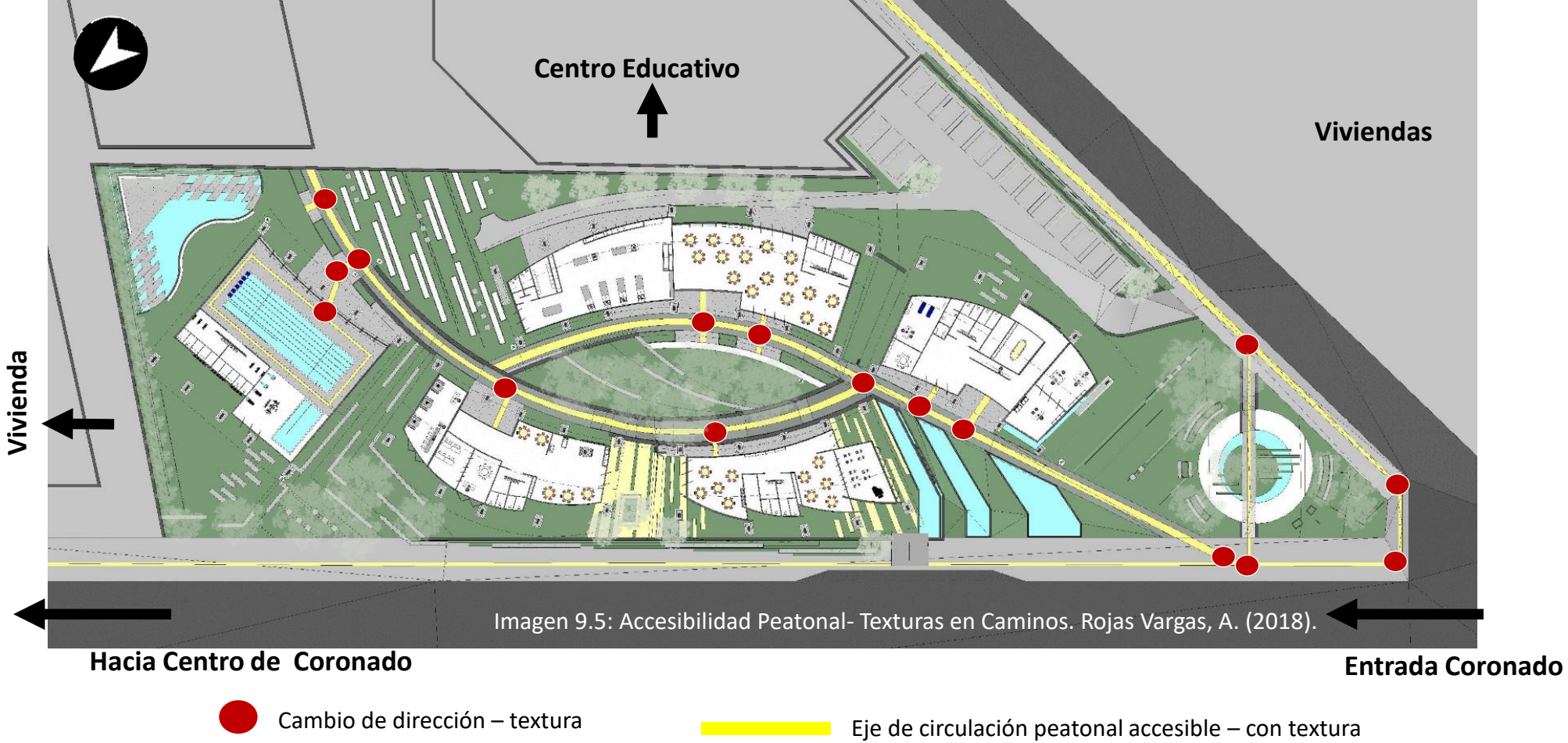

9.6

ACCESIBILIDAD PEATONAL – SEÑALIZACIÓN EN ACCESOS Y ESPACIOS

Tanto en accesos a los edificios como a los talleres es necesario contar con señalización, esta tiene que ser una rotulación gráfica con textura, además de que se indique de manera escrita y en braille el espacio al que se está accediendo. Para la lectura táctil la altura ideal es entre 0.8m y 1.4m.

También se debe contar con rotulación vertical, la cual debe estar entre 1.4m y 1.7m, esta también cuenta con indicaciones en braille.



Imagen 9.6 Accesibilidad Peatonal – Señalización en Accesos y Espacios . Rojas Vargas, A. (2018).

9.7

PLANTA ACCESIBILIDAD PEATONAL – SEÑALIZACIÓN EN ACCESOS

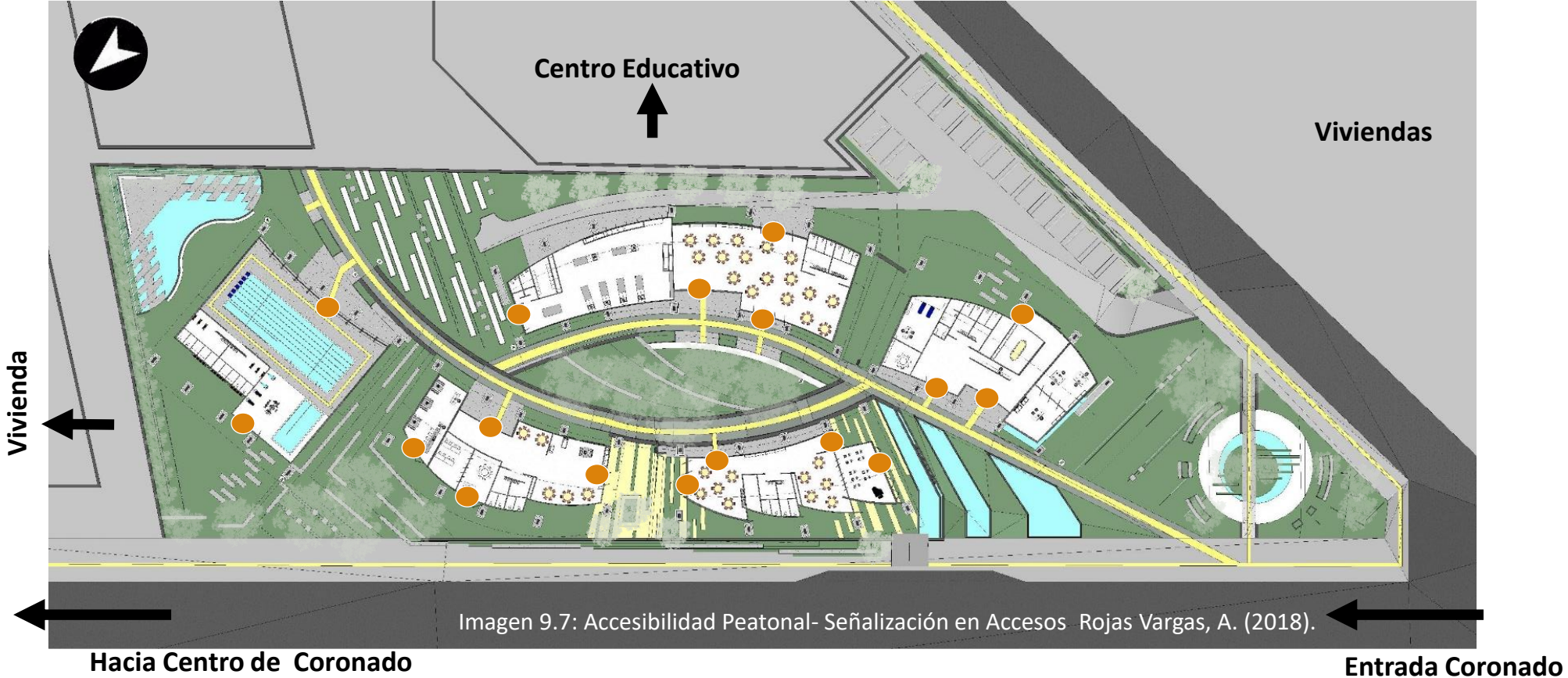

● Acceso a edificios – rotulación gráfica con textura y en braille a ambos lados del acceso

9.8

PLANTA ACCESIBILIDAD PEATONAL – SEÑALIZACIÓN EN ESPACIOS



Imagen 9.8: Accesibilidad Peatonal- Señalización en Espacios Rojas Vargas, A. (2018).

● Acceso a talleres y servicios sanitarios – rotulación gráfica con textura y en braille

9.9 PLANTA ACCESIBILIDAD PEATONAL – SEÑALIZACIÓN EN EXTERIORES

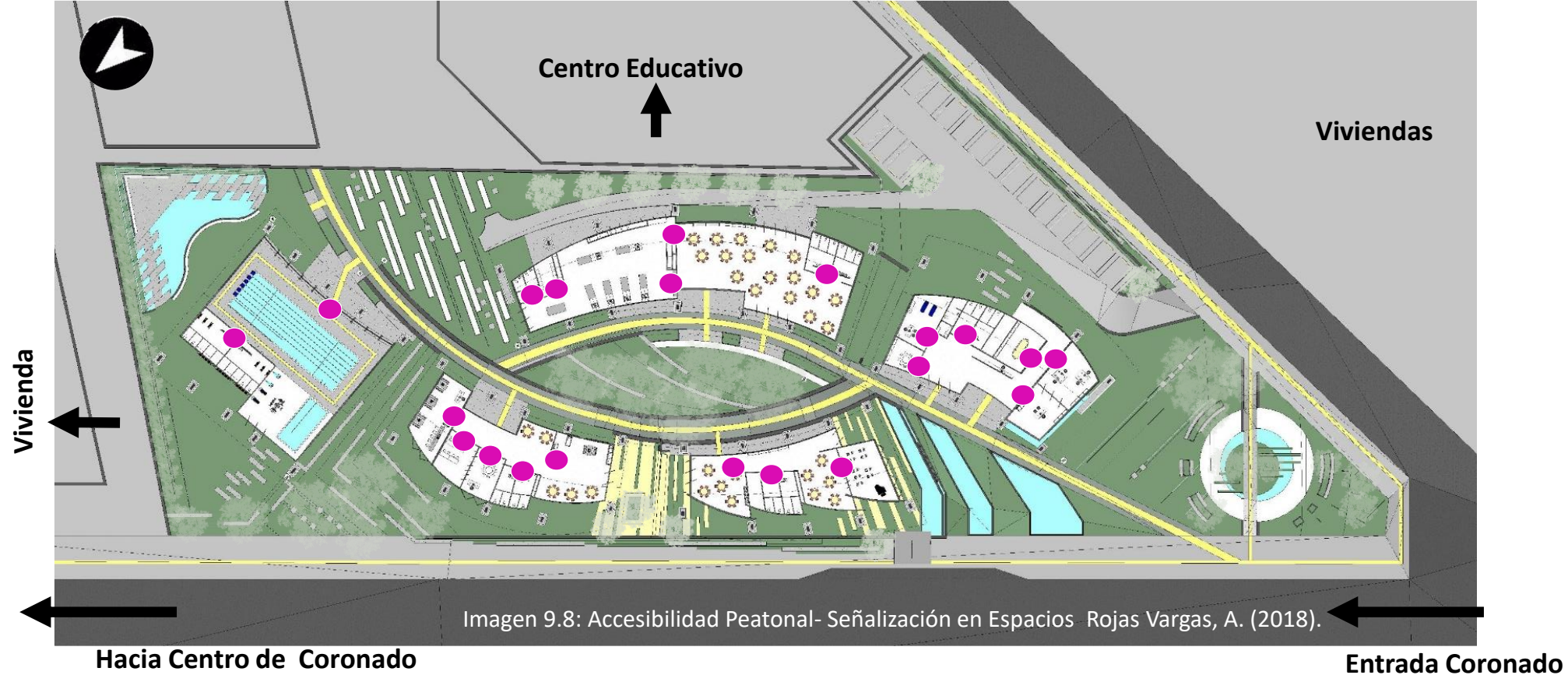
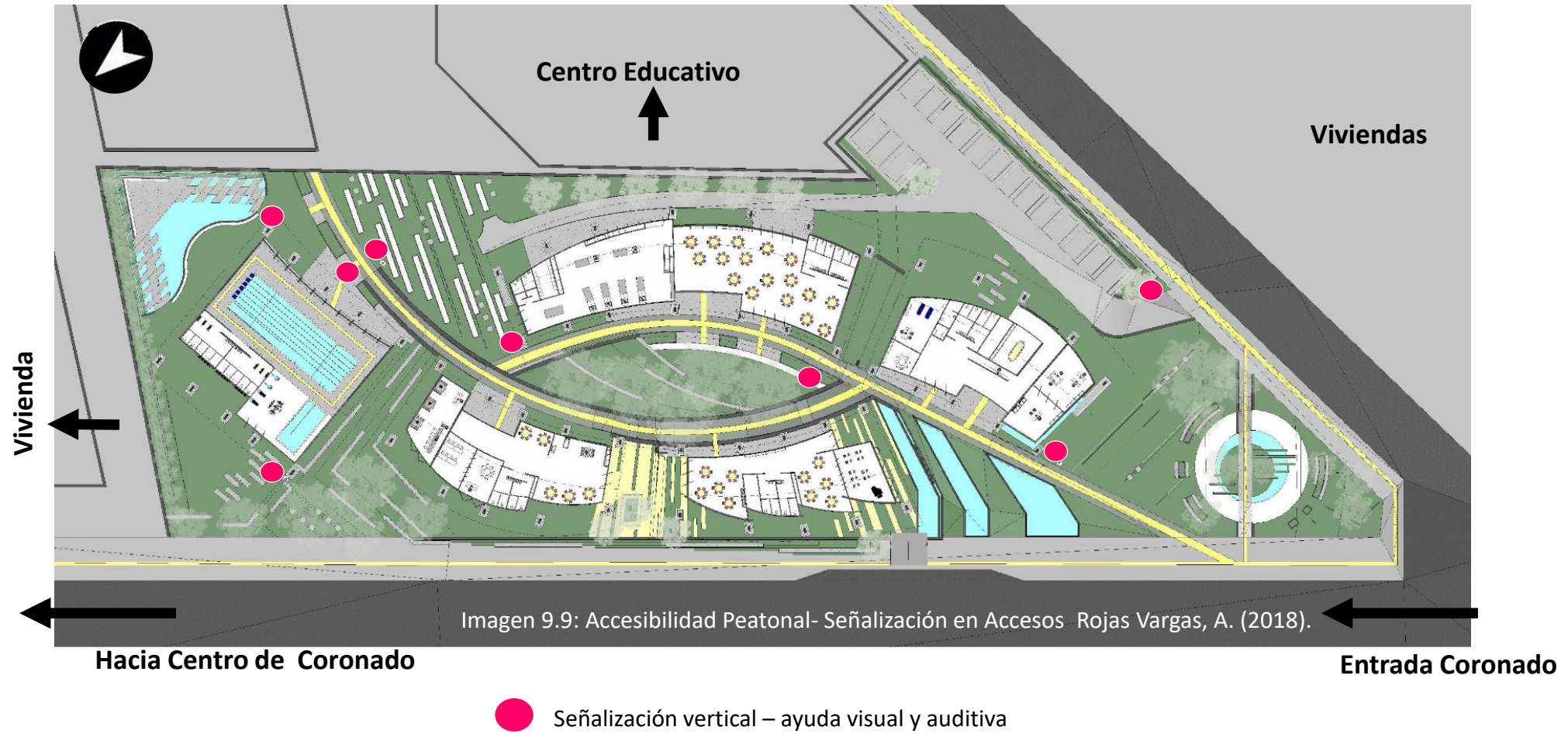

9.10 PLANTA BLOQUE A – ÁREA ADMINISTRATIVA



1. Recepción
2. Espacio de Exposición
3. Oficina Administrativa
4. Sala de Profesores
5. Sala de Reuniones
6. Área de Limpieza y bodega
7. Servicios Sanitarios
8. Enfermería
9. Oficina de Planificación

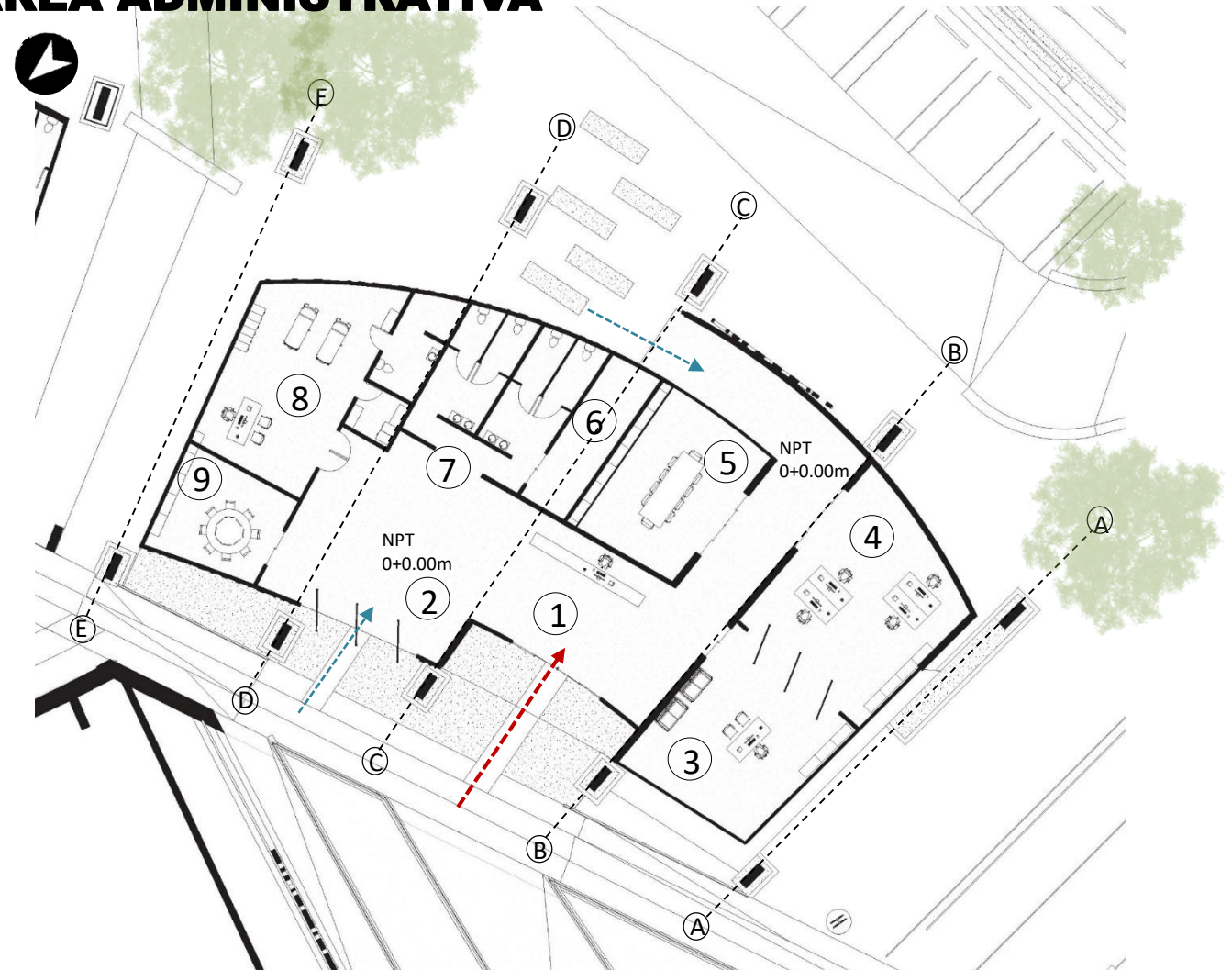

9.10 CORTE BLOQUE A – ÁREA ADMINISTRATIVA

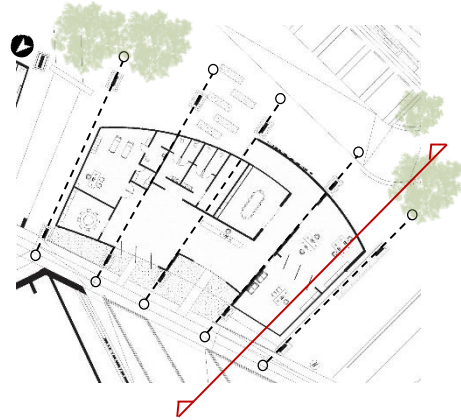

3. Oficina Administrativa
4. Sala de Profesores



Imagen 9.11 Corte Bloque A- Área Administrativa. Rojas Vargas, A. (2018).



Acceso Principal – Bloque A

Imagen 9.12: Acceso Principal – Bloque A. Rojas Vargas, A. (2018).

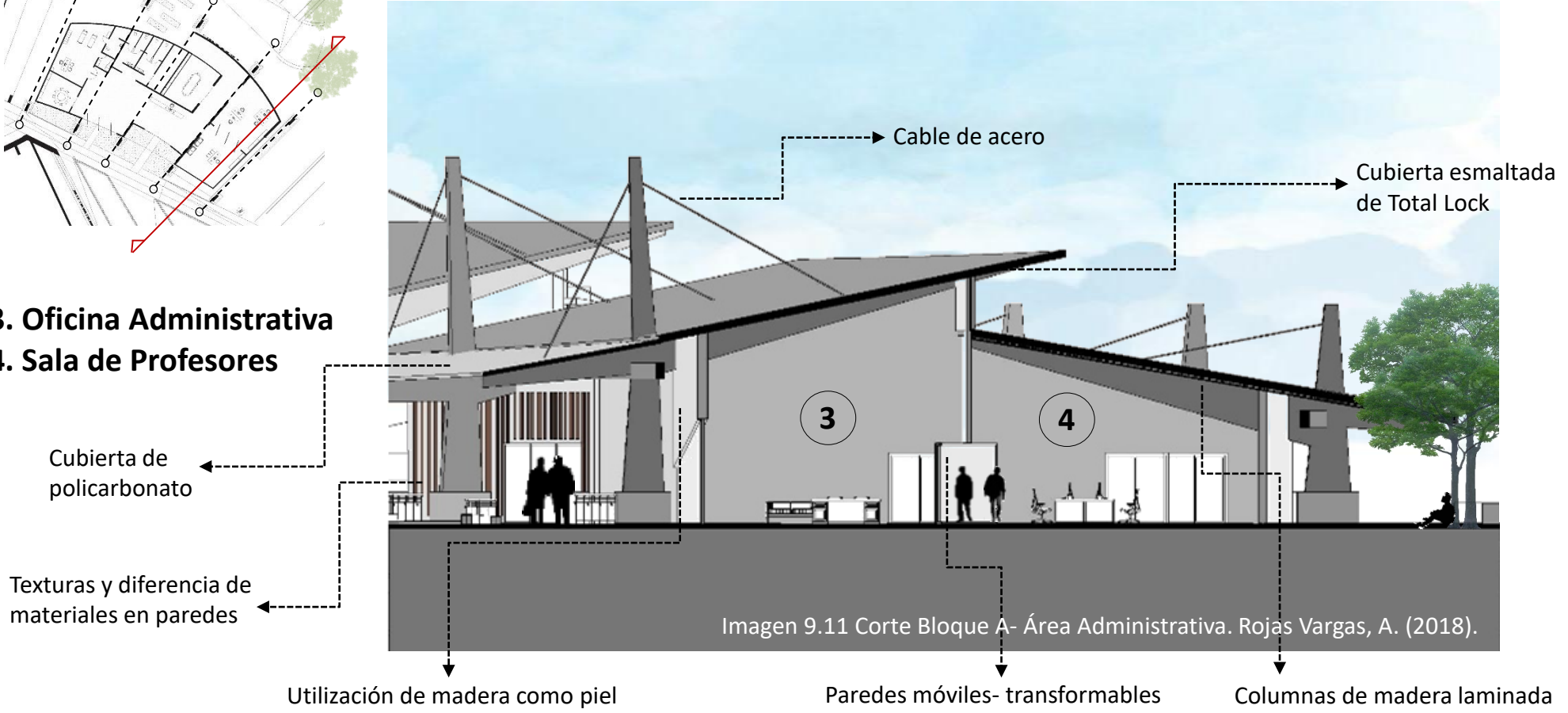
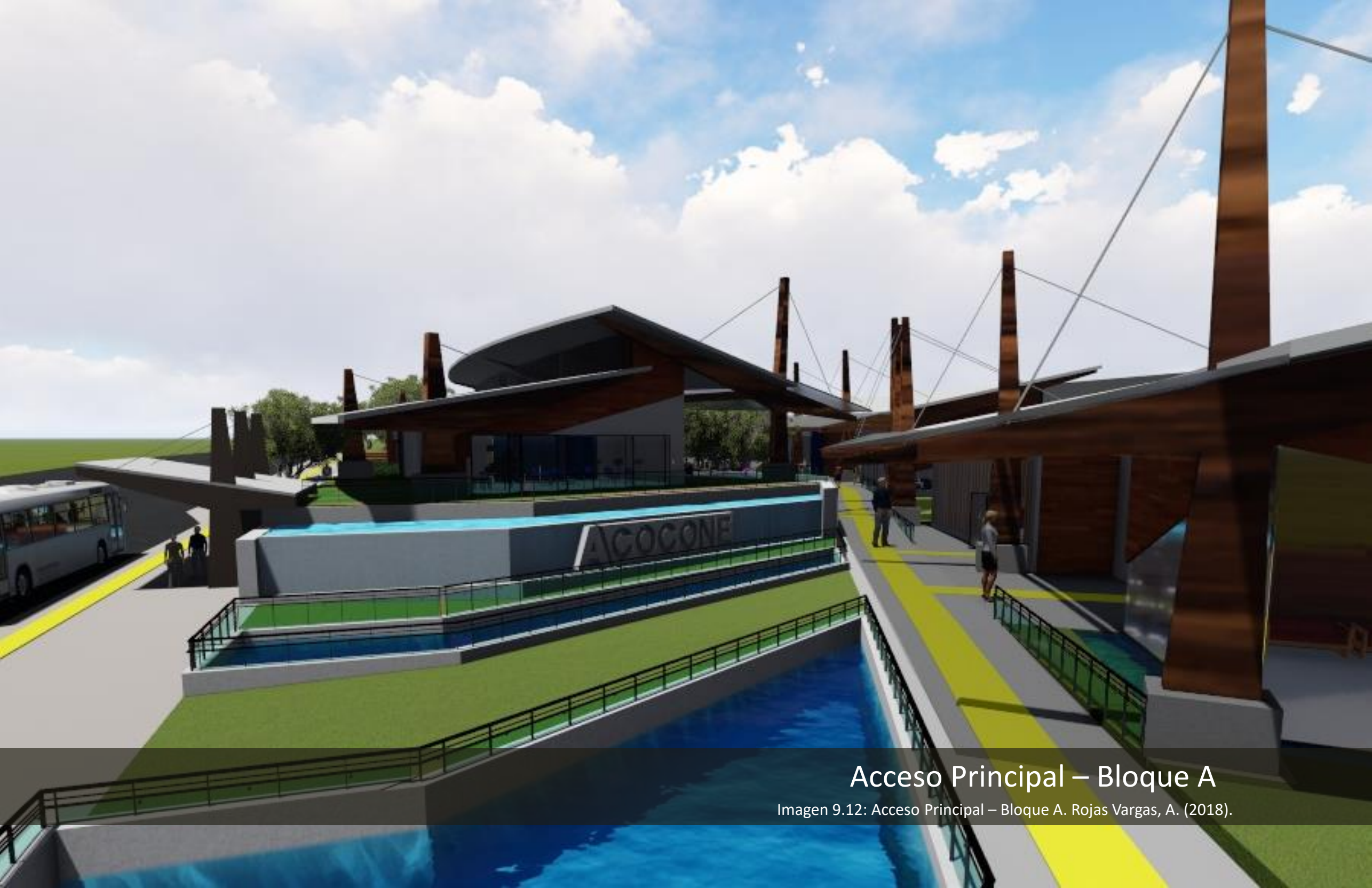
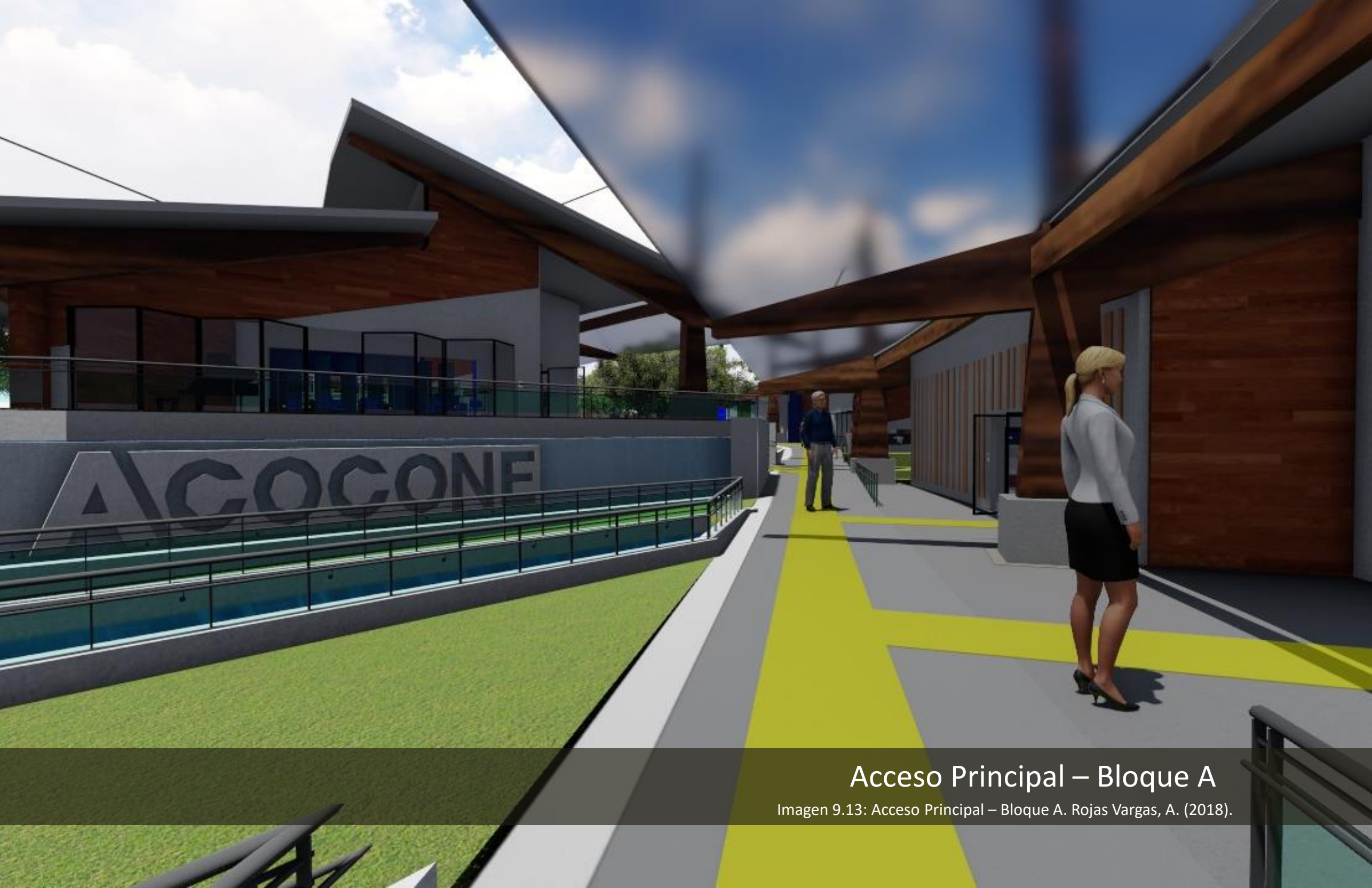

Acceso Principal – Bloque A

Imagen 9.13: Acceso Principal – Bloque A. Rojas Vargas, A. (2018).

9.11 PLANTA BLOQUE B – TALLERES DE COCINA Y COMEDOR



1. Comedor
2. Servicios Sanitarios – Comedor
3. Área de Servido
4. Repostería, Postres y Conservas
Alimentación Saludable
Cocina Administrativa
5. Área de Empaque de alimentos
6. Bodega Alimentos
7. Servicios Sanitarios – Cocina



Imagen 9.14 Planta Bloque B- Talleres de Cocina y Comedor. Rojas Vargas, A. (2018).

9.11 CORTE BLOQUE B – TALLERES DE COCINA Y COMEDOR



- 1. Comedor
- 3. Área de servido

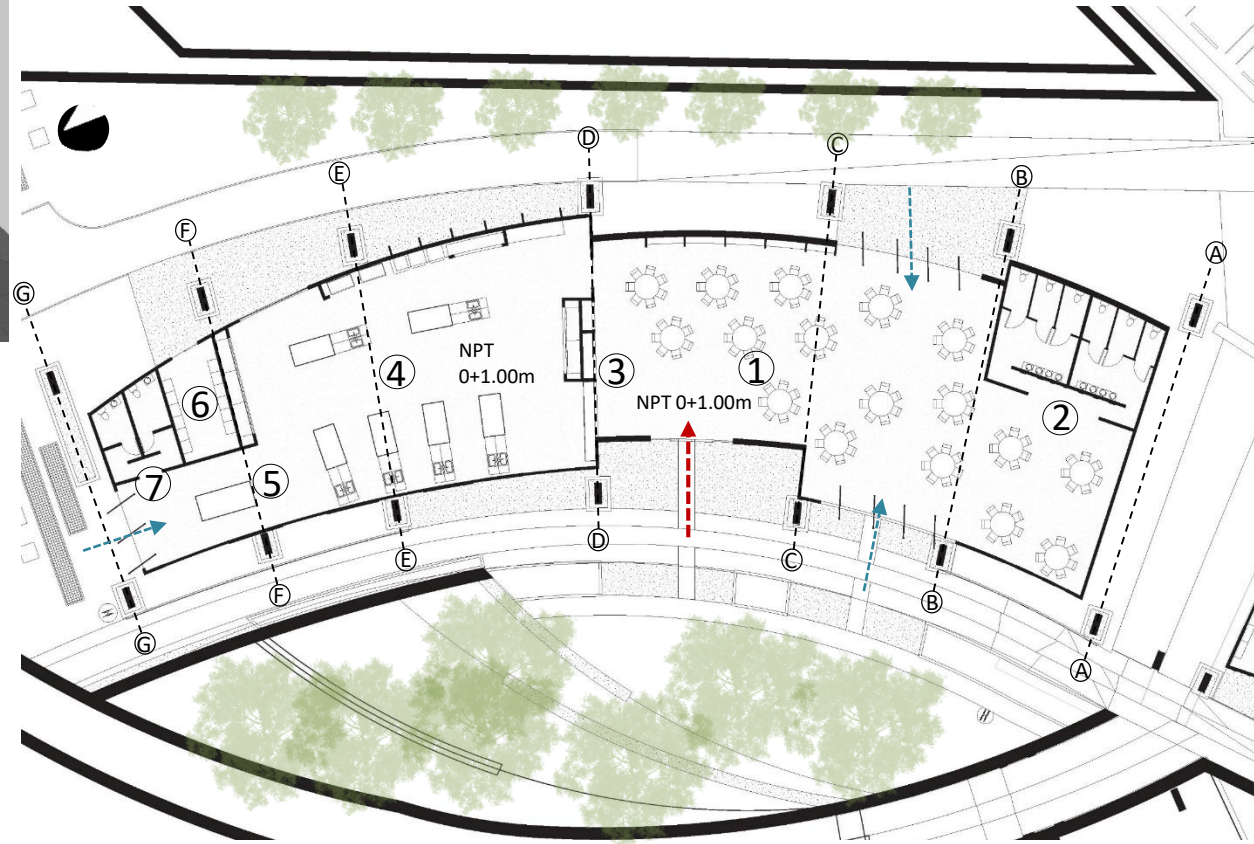
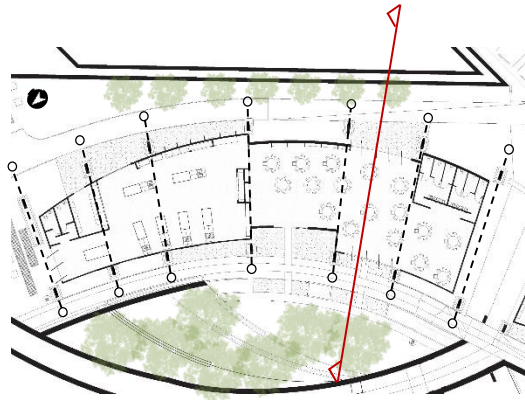

Imagen 9.15 Corte Bloque B- Talleres de Cocina y Comedor .
 Rojas Vargas, A. (2018).



Comedor – Bloque B

Imagen 9.16: Comedor – Bloque B. Rojas Vargas, A. (2018).

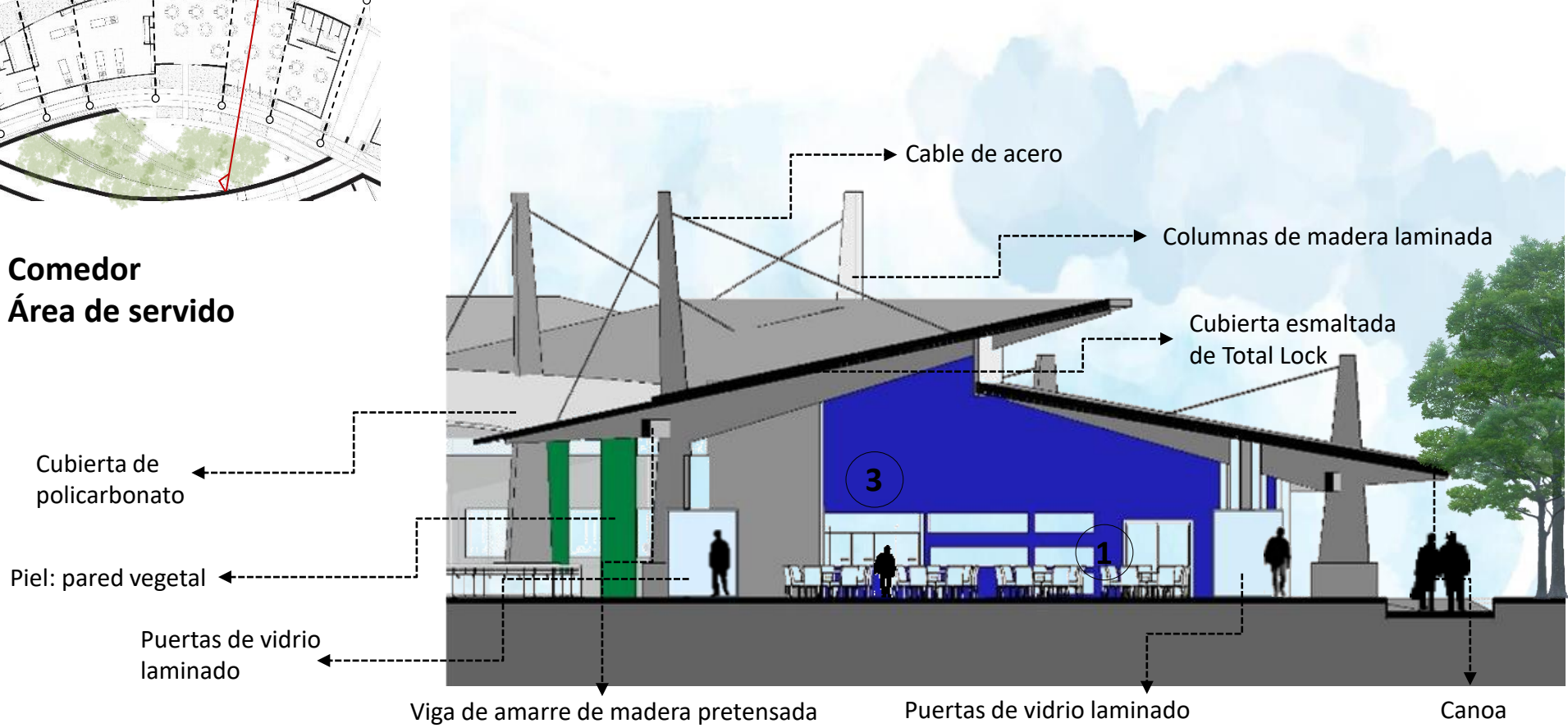

Cocina – Bloque B

Imagen 9.17: Cocina – Bloque B. Rojas Vargas, A. (2018).



Acceso Secundario Comedor – Bloque B

Imagen 9.18: Acceso Secundario Comedor – Bloque B. Rojas Vargas, A. (2018).

9.12 PLANTA BLOQUE C – TALLERES DE ARTE Y ESTIMULACIÓN



1. Artes Plásticas
Manualidades
2. Bodega de Materiales
3. Servicios Sanitarios
4. Tejidos
Bisutería
5. Música y Canto



Imagen 9.19 Planta Bloque C- Talleres de Arte y Estimulación. Rojas Vargas, A. (2018).

9.12 CORTE BLOQUE C – TALLERES DE ARTE Y ESTIMULACIÓN



- 1. Artes Plásticas - Manualidades
- 2. Bodega de Materiales

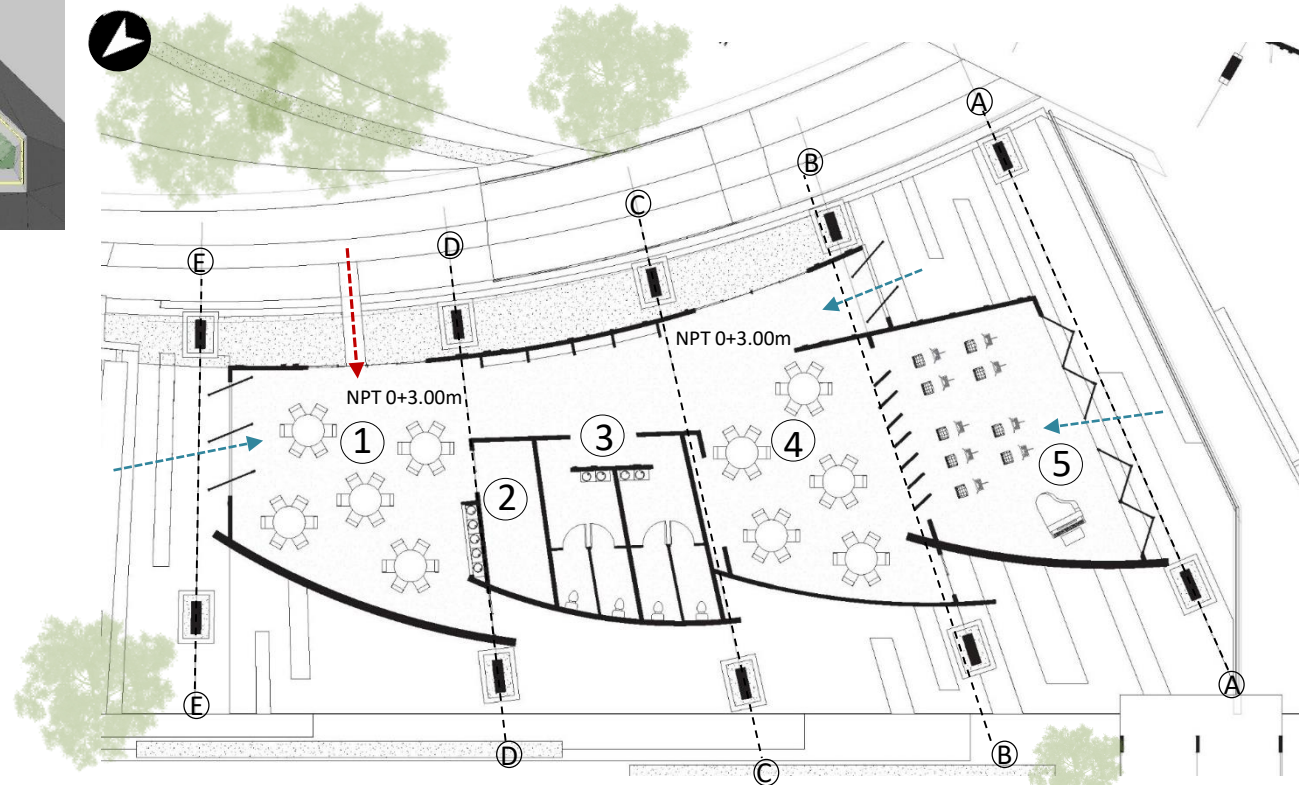
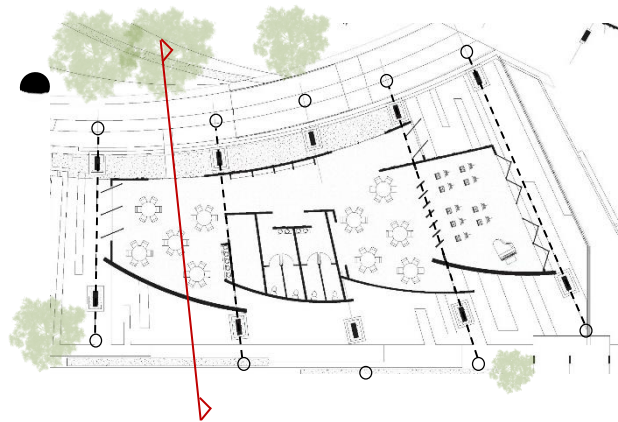

Imagen 9.20 Corte Bloque C- Talleres de Arte y Estimulación .
 Rojas Vargas, A. (2018).

9.12 CORTE BLOQUE C – TALLERES DE ARTE Y ESTIMULACIÓN



- 1. Artes Plásticas - Manualidades
- 4. Tejidos – Bisutería
- 5. Música y Canto

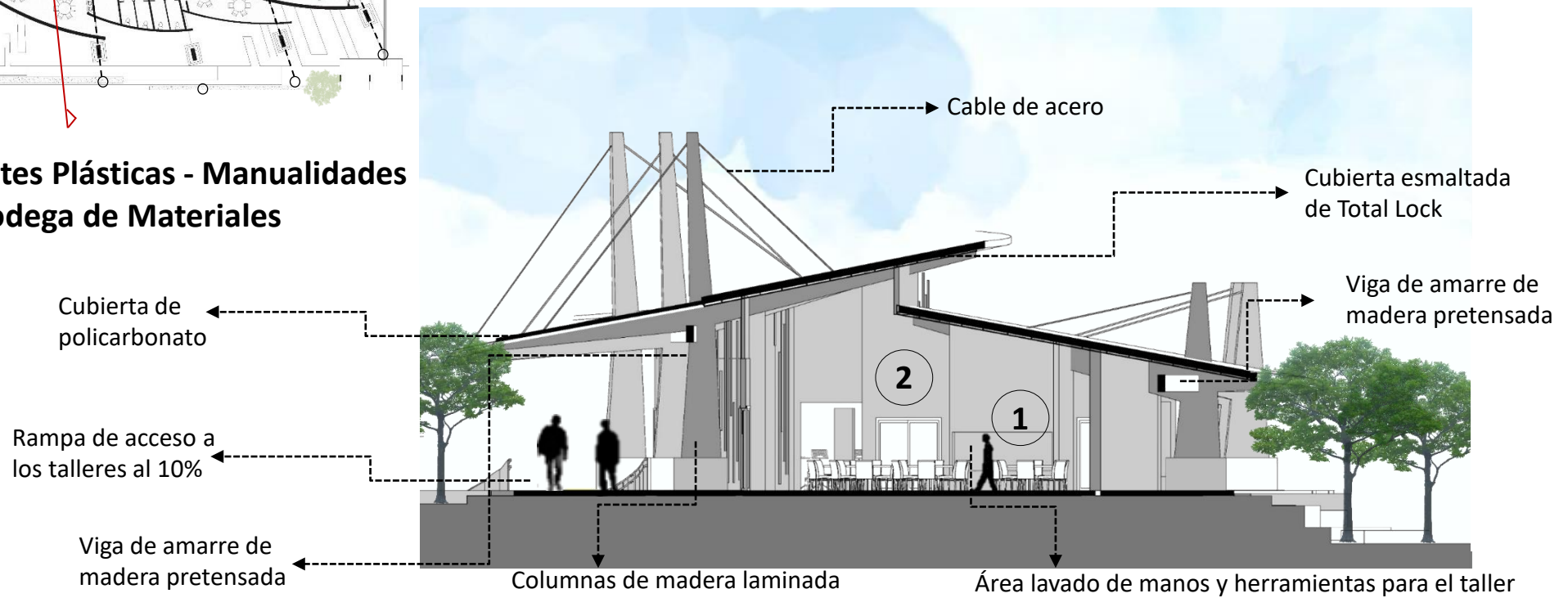
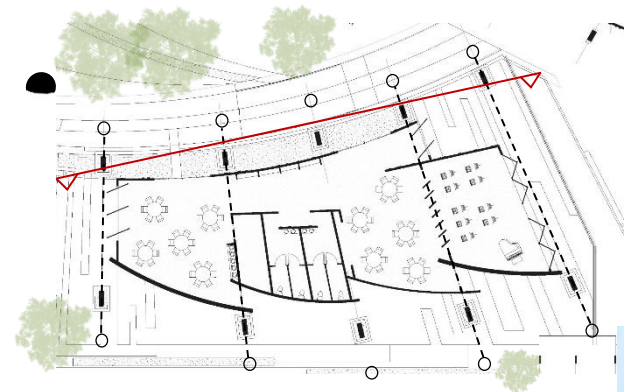

Imagen 9.21 Corte Bloque C- Talleres de Arte y Estimulación .
Rojas Vargas, A. (2018).



Taller Tejido y Bisutería – Bloque C

Imagen 9.22: Taller Tejido y Bisutería– Bloque C. Rojas Vargas, A. (2018).

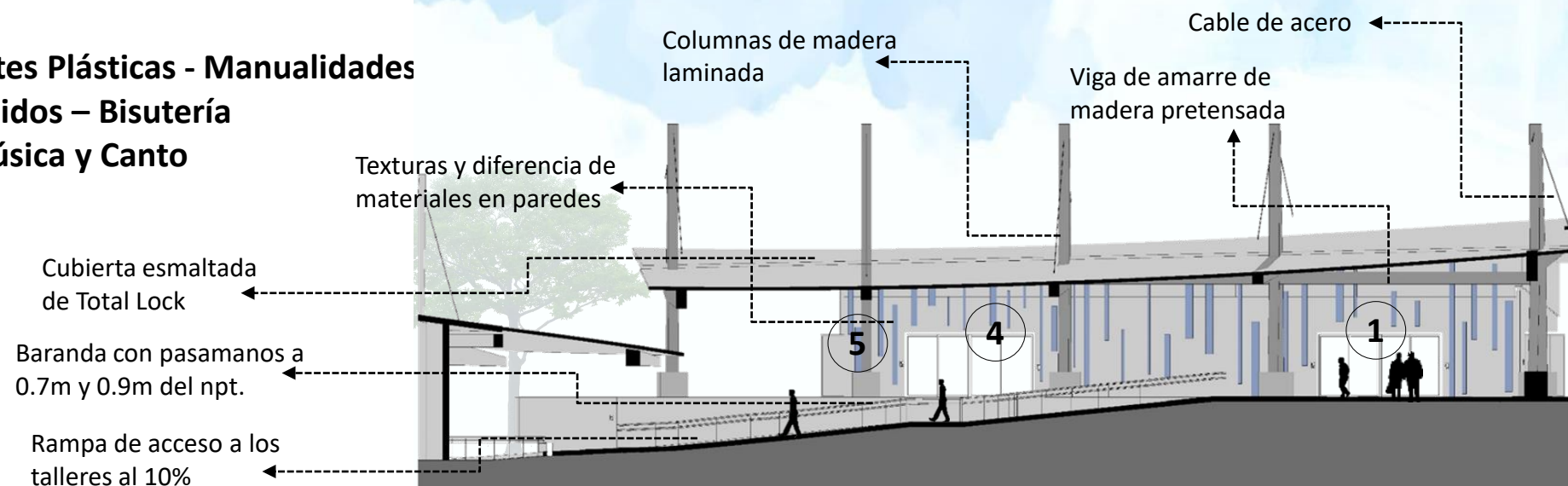

Bloque C

Imagen 9.23: Bloque C. Rojas Vargas, A. (2018).



Taller Artes Plásticas y Manualidades– Bloque C

Imagen 9.24: Taller Artes Plásticas y Manualidades – Bloque C. Rojas Vargas, A. (2018).

9.13 PLANTA BLOQUE D – TALLERES ENSEÑANZA Y CAPACITACIÓN LABORAL



1. Atención al Público
2. Cómputo
3. Enseñanza y Lecto-escritura
4. Servicios Sanitarios
5. Tarjetería
6. Vida Diaria
7. Papelería



Imagen 9.25: Planta Bloque D- Talleres de Enseñanza y Capacitación Laboral. Rojas Vargas, A. (2018).

9.13 CORTE BLOQUE D – TALLERES ENSEÑANZA Y CAPACITACIÓN LABORAL

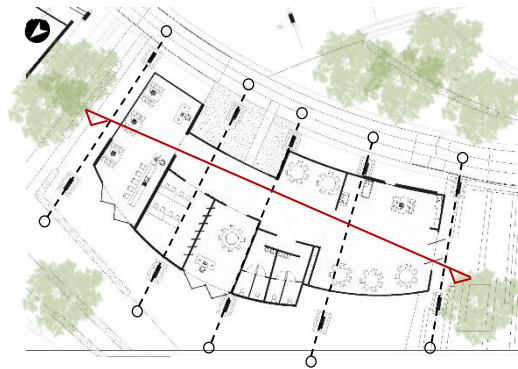

1. Atención al Público
2. Cómputo
3. Enseñanza y Lecto
4. Servicios Sanitario
7. Papelería

Terraza de meditación
entre talleres

Columnas de madera laminada



Utilización de madera como piel

Imagen 9.26 Corte Bloque D- Talleres de Enseñanza y Capacitación Laboral. Rojas Vargas, A. (2018).

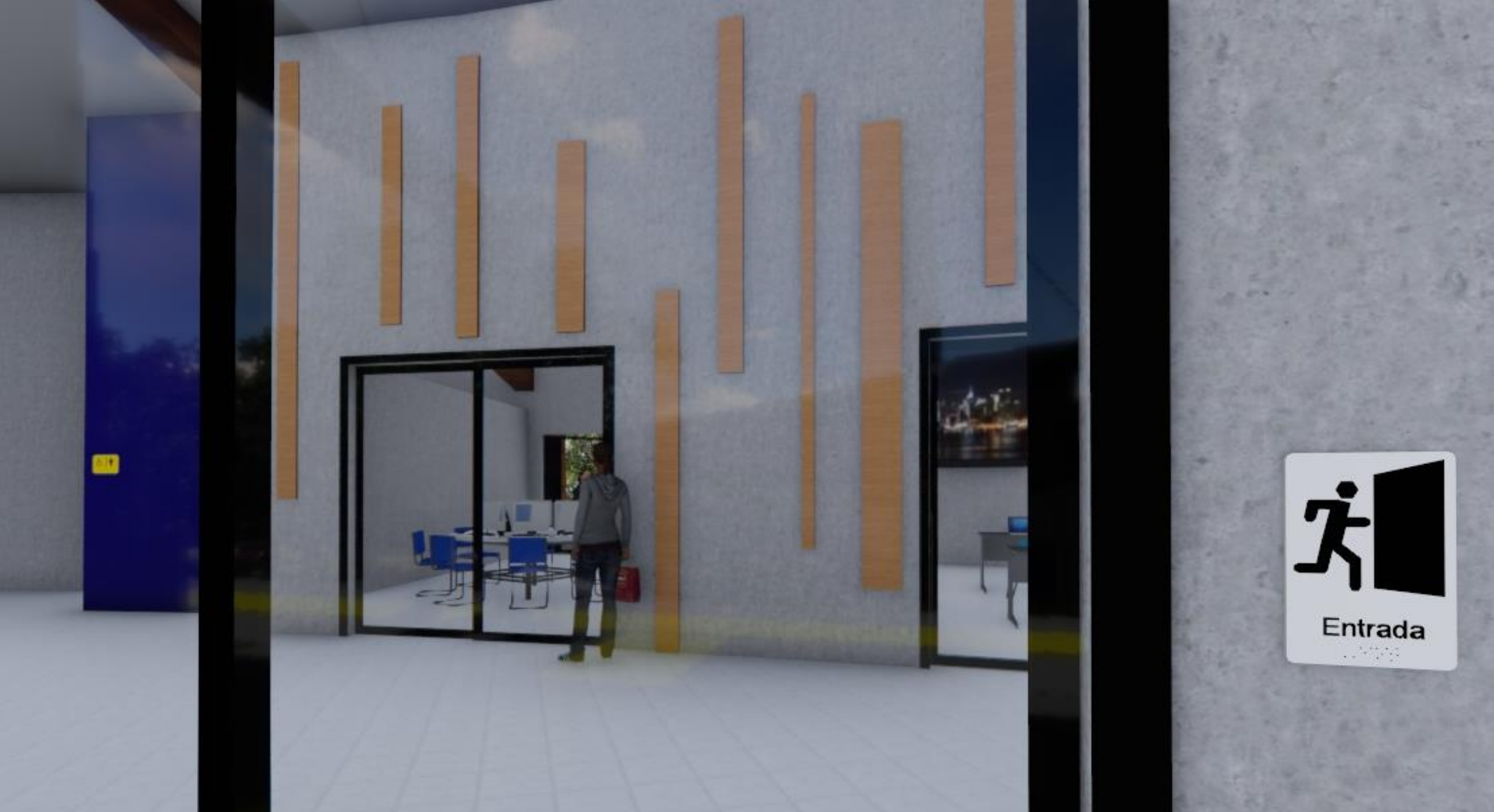

Acceso Bloque D

Imagen 9.27: Acceso Bloque D. Rojas Vargas, A. (2018).



Talleres Capacitación Laboral - Bloque D

Imagen 9.28: Talleres Capacitación Laboral - Bloque D. Rojas Vargas, A. (2018).



Taller Vida Diaria - Bloque D

Imagen 9.29: Taller Vida Diaria - Bloque D. Rojas Vargas, A. (2018).

9.14 PLANTA BLOQUE E – ESPACIO DEPORTIVO



1. Zona de estar
2. Piscina entrenamiento
3. Servicios Sanitarios y Vestidores
4. Duchas exteriores
5. Gimnasio
6. Piscina terapia



Imagen 9.30: Planta Bloque E- Espacio Deportivo. Rojas Vargas, A. (2018).



Acceso Bloque E

Imagen 9.32: Acceso Bloque E. Rojas Vargas, A. (2018).

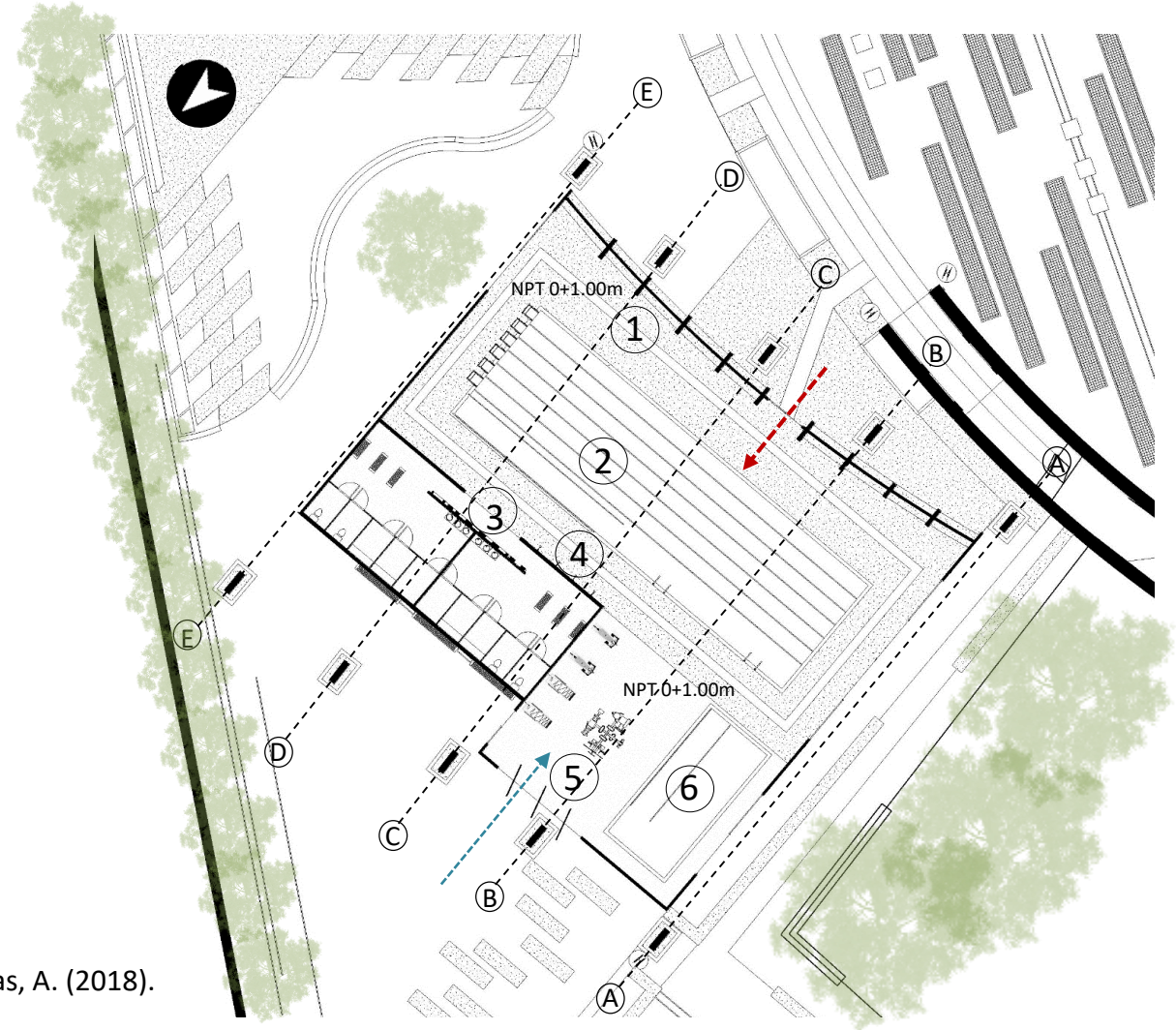

Piscina de Entrenamiento - Bloque E

Imagen 9.33: Piscina de Entrenamiento- Bloque E. Rojas Vargas, A. (2018).



Piscina de Entrenamiento y Piscina de Terapia - Bloque E

Imagen 9.34: Piscina de Entrenamiento y Piscina de Terapia- Bloque E. Rojas Vargas, A. (2018).

9.15 PLANTA ZONAS VERDES Y ESPACIOS COMUNES

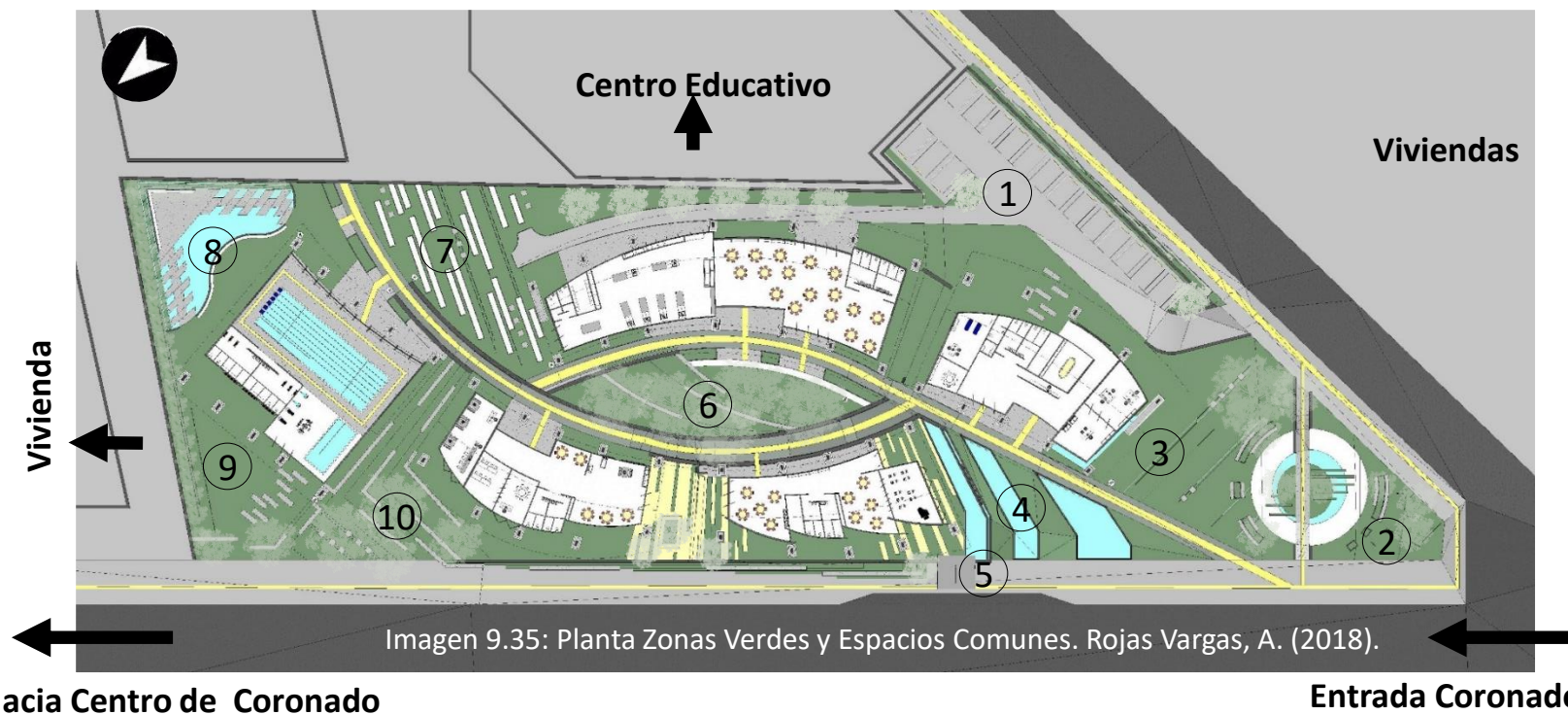

- | | | |
|-----------------------------------|-----------------------|-------------------------|
| 1. Parqueo | 5. Parada del bus | 9. Área deportiva |
| 2. Plaza de Acceso | 6. Zona común central | 10. Zona verde de estar |
| 3. Área verde para dinámicas | 7. Huerta | |
| 4. Zona verde con espejos de agua | 8. Jardín sensorial | |



Parqueo

Imagen 9.36: Parqueo. Rojas Vargas, A. (2018).



Plaza de Acceso

Imagen 9.37: Plaza de Acceso. Rojas Vargas, A. (2018).

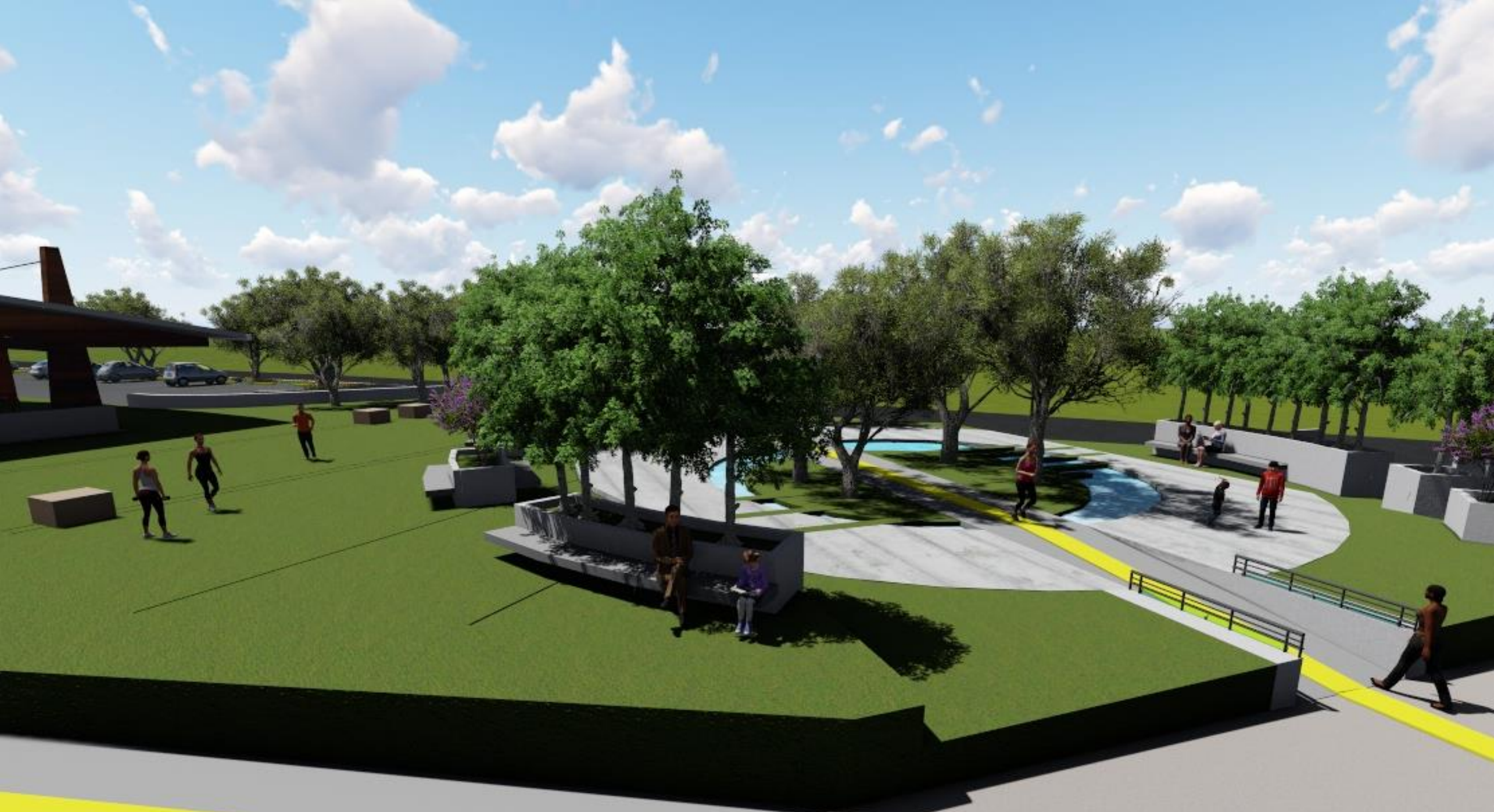

Plaza de Acceso

Imagen 9.38: Plaza de Acceso. Rojas Vargas, A. (2018).



Plaza de Acceso

Imagen 9.39: Plaza de Acceso. Rojas Vargas, A. (2018).



Parada del Bus

Imagen 9.40: Parada del Bus. Rojas Vargas, A. (2018).



Zona Común Central

Imagen 9.41: Zona Común Central. Rojas Vargas, A. (2018).



Huerta

Imagen 9.42: Huerta. Rojas Vargas, A. (2018).



Área Deportiva

Imagen 9.43: Área Deportiva. Rojas Vargas, A. (2018).

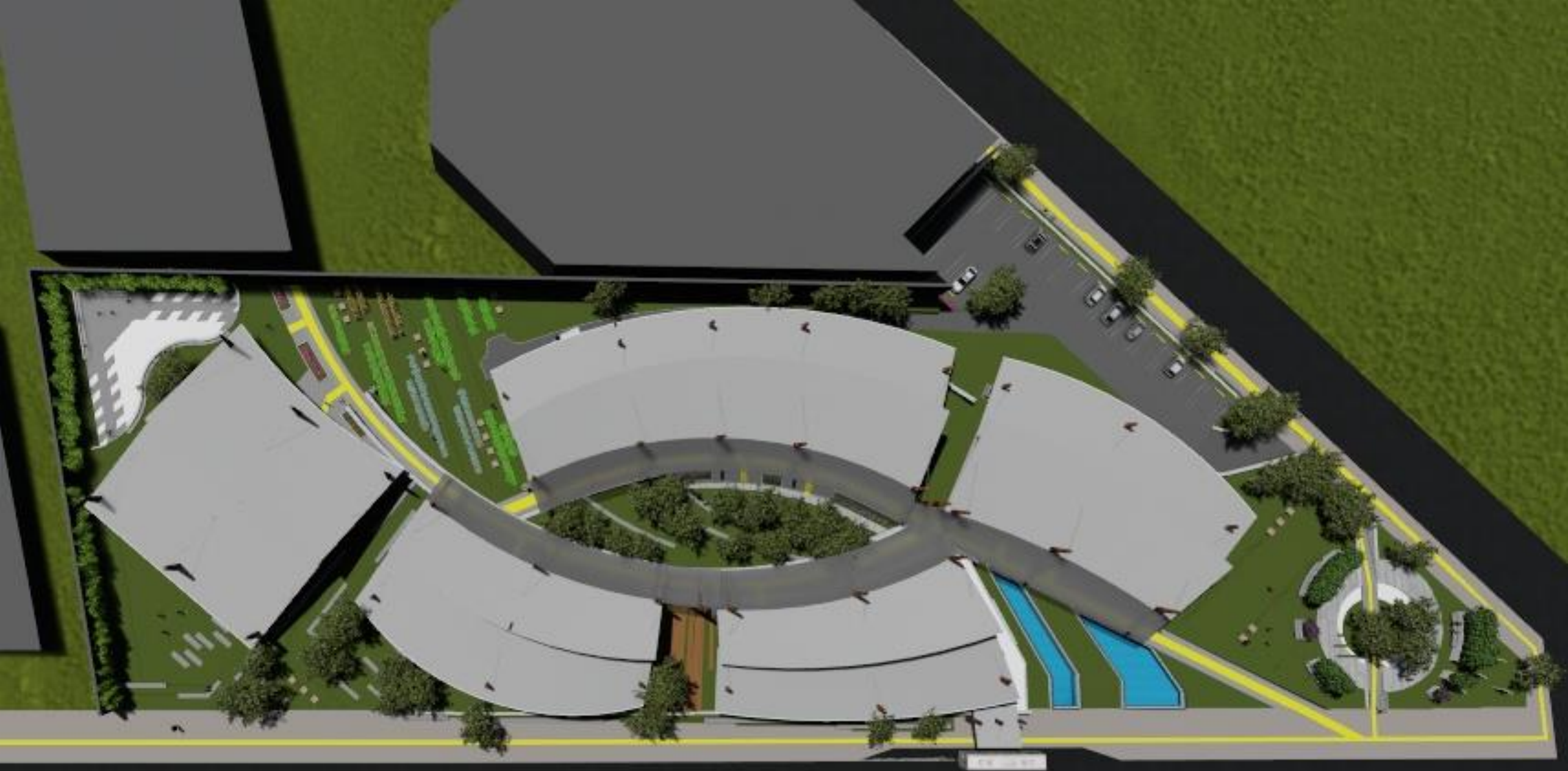

Vista Aérea del Proyecto

Imagen 9.44: Vista Aérea del Proyecto. Rojas Vargas, A. (2018).



Vista del Proyecto

Imagen 9.45: Vista del Proyecto. Rojas Vargas, A. (2018).

9.16 CONCLUSIONES

El elemento fundamental que permitió llevar a cabo este proyecto y responder a las necesidades reales de las personas fue el diseño de la mano con los usuarios de ACOCONE, los mismos mediante diferentes procesos determinaron los espacios y talleres que ellos necesitan para lograr desarrollarse adecuadamente tanto en aspectos educativos y de capacitación laboral, como en el área recreativa y deportiva, con las cuales logran un desarrollo integral.

La propuesta arquitectónica tiene dos grandes áreas, en primer lugar el área de educación y capacitación, y en segundo lugar el área artística y recreativa. Por esta razón se clasificaron los talleres y actividades por bloques, con el propósito de que cada bloque tuviera un enfoque, así como espacios más privados o más abiertos dependiendo de los talleres.

Cabe mencionar que el proyecto tiene dos ejes que guían claramente al usuario y lo ayudan a ubicarse en el mismo, permiten una fácil lectura del espacio, así como de los bloques de talleres. Se cuenta con un elemento comunicador central, el cual permite tener una relación adentro-afuera con el espacio y las zonas verdes.

El proyecto además cuenta con espacios verdes que sirven como conectores, de igual forma permiten al usuario realizar diferentes actividades al aire libre, ya sean de manera individual o grupal.

La ubicación y escogencia del lote fue crucial para proponer una relación más estrecha con la comunidad de Vázquez de Coronado, ya que actualmente no cuentan con un espacio donde se puedan desarrollar de la mano ambos grupos. Por este motivo la propuesta de diseño cuenta con espacios de socialización y actividades para lograr una interacción y trabajo conjunto entre ambas partes.

El presente Trabajo Final de Graduación, pretende servir de punto de partida para que la Asociación Comunitaria de Coronado para personas con Necesidades Especiales (ACOCONE), pueda buscar fondos para la construcción del Centro, y puedan cumplir los objetivos que plantean los CAIPAD, con el fin de capacitar a las personas adultas con discapacidad y que las mismas logren desarrollarse tanto en aspectos personales como profesionales.

BIBLIOGRÁFIA



LITERATURA

- Acuña, M.; Mora, T.; Morúa, I.; Navarro, A. y Palma, K. (2008). Competencias laborales en puestos de trabajo para personas con Necesidades Educativas Especiales asociadas a condiciones de discapacidad intelectual que egresan de los servicios de III y IV ciclo y CAIPAD de Educación Especial de la región educativa de Cartago. (Tesis de Licenciatura en Educación Especial). Universidad de Costa Rica. San José, Costa Rica.
- Alfaro, L. (2011). Centro de atención integral para mujeres en situaciones de riesgo social y/o que presenten algún tipo de discapacidad. (Tesis de Licenciatura en Arquitectura). Universidad de Costa Rica. San José, Costa Rica.
- Ares, C y Chan, J. (2005). Rehabilitación en Costa Rica: Situación y Perspectiva. San José, Costa Rica. Editorial JICA
- Badilla, M.; Herrera, A. y Vargas, K. (2002). Centros Ocupacionales de Atención a las Personas con Discapacidad y la Satisfacción de las Necesidades. (Tesis de Licenciatura en Trabajo Social). Universidad de Costa Rica. San José, Costa Rica.
- Ballesteros, C. y Dega, M. (2001). Estrategias que construyen y aprovechan las personas con discapacidad física para incorporarse a procesos productivos. (Tesis de Licenciatura en Trabajo Social). Universidad de Costa Rica. San José, Costa Rica.
- Barahona Israel, M. (2005). Diseño Universal. Exploración sobre avances hacia el cumplimiento de leyes 7600 y 8306. Habitar, número 49, pág. 22 – 27.
- Bixby, L.; Centro Centroamericano de Población (CCP); Universidad de Costa Rica e Instituto Nacional de Estadística y Censos (INEC). (2002). Estimaciones y proyecciones de población por distrito y otras áreas geográficas. Costa Rica 1970 – 2015. San José, Costa Rica.
- Chang, R. (2013). Escuela para súper héroes. Escuela de Rehabilitación de La Pitahaya: diseño de espacios físicos de aprendizaje y rehabilitación para personas con discapacidad múltiple. (Tesis de Licenciatura en Arquitectura). Universidad de Costa Rica. San José, Costa Rica.

- Consejo Nacional de Rehabilitación y Educación Especial. (2011). Desarrollo Inclusivo Basado en Comunidad: una estrategia para la inclusión social de las personas con discapacidad y el desarrollo de las comunidades desde el enfoque de derechos humanos. Heredia, Costa Rica. CNREE.
- Consejo Nacional de Rehabilitación y Educación Especial. (2000). Políticas Nacionales en discapacidad. Heredia, Costa Rica. CNREE.
- Consejo Nacional de Rehabilitación y Educación Especial (CNREE); y Agencia de Cooperación Internacional del Japón (JICA). (s.f.). Rehabilitación en Costa Rica: Situación y Perspectiva. Heredia, Costa Rica. CNREE.
- Consejo Nacional de Rehabilitación y Educación Especial (CNREE); y Colegio Federado de Ingenieros y Arquitectos de Costa Rica. (2011). Guía Integrada para la Verificación de la Accesibilidad al Entorno Físico. San José, Costa Rica.
- Costa Rica. Asamblea Legislativa. (1996). Ley de igualdad de oportunidades para las personas con discapacidad. San José, Costa Rica. Asamblea Legislativa.
- Costa Rica. Centro Nacional de Recursos para la Inclusión Educativa. (s.f.). Habilidades Adaptativas y el Retardo Mental. San José, Costa Rica.
- Costa Rica. Centro Nacional de Recursos para la Educación Inclusiva. (2011). Uso Sugerido del Lenguaje en discapacidad. San José, Costa Rica. CENAREC.
- Costa Rica. Ministerio de Educación Pública. (s.f.). Accesibilidad. Heredia, Costa Rica. CNREE.
- Costa Rica. Ministerio de Educación Pública. (2005). Centros de Atención Integral para Adultos con Discapacidad (CAIPAD). San José, Costa Rica.
- Costa Rica. Ministerio de Educación Pública. (2009). Encuentros Centros Docentes Privados/CAIPAD. San José, Costa Rica.
- Costa Rica. Ministerio de Educación Pública. (2015). Información General de CAIPAD'S con Estímulo Estatal 2015. San José, Costa Rica.
- Costa Rica. Ministerio de Educación Pública y Consejo Nacional de Rehabilitación y Educación Especial. (2013). Centros de Atención Integral para Adultos con Discapacidad (CAIPAD). Orientaciones Técnicas para la Implementación de Plan de Estudios de Centros de Atención Integral de Personas Adultas con Discapacidad. CAIPAD. San José, Costa Rica.

- Costa Rica. Presidencia de la República. (1998). Reglamento Ley de Igualdad de oportunidades para personas con discapacidad. San José, Costa Rica.
- Gamboa, S.; Hernández, M. y Zúñiga, J. (2009). Recreación y Discapacidad: un análisis desde la categoría trabajo. (Tesis de Licenciatura en Trabajo Social). Universidad de Costa Rica. San José, Costa Rica.
- Geilfus, F. (2002). 80 herramientas para el desarrollo participativo: diagnóstico, planificación, monitoreo, evaluación. San José, Costa Rica. Editorial IICA.
- Gobierno de España, Ministerio de Vivienda. (s.f.) Accesibilidad en los Espacios Públicos Urbanizados. España. Ministerio de Vivienda.
- González, F. (2010). Accesibilidad total. Manual de recomendaciones técnicas. Leyes N°7600 y N°7935. San José, Costa Rica. Colegio de Arquitectos de Costa Rica.
- Grupo Latinoamericano de Rehabilitación Profesional. (1996). Actualización del marco conceptual de rehabilitación profesional en el GLARP. Santa Fé de Bogotá. GLARP.
- Jiménez, R. (2002). Las personas con discapacidad en la educación superior (Una propuesta para la diversidad y la igualdad). San José, Costa Rica. Fundación Justicia y Género.
- Martínez, H. (Mayo de 2016). Hablemos de Discapacidad: Paradigmas y el miedo a tratarla. Conversatorio llevado a cabo en la Universidad de Costa Rica. San José, Costa Rica.
- Montero, C. (2003). Estrategias para facilitar la inserción laboral a personas con discapacidad. San José, Costa Rica. EUNED.
- Ortiz, Z. y Guevara, M. (2001). Elaboración y comercialización de artesanía Regional: una opinión laboral para la persona con discapacidad. (Tesis de Licenciatura en Trabajo Social). Universidad de Costa Rica. Guanacaste, Costa Rica.
- Páez, E. (2013). Espacios recreativos adaptados. Centro de integración sensorial de acceso universal Santo Domingo de Heredia. (Tesis de Licenciatura en Arquitectura). Universidad de Costa Rica. San José, Costa Rica.

- Portilla, L. (2006). La percepción de la disponibilidad y el manejo del tiempo libre. (Tesis de Maestría en Recreación). Universidad de Costa Rica. San José, Costa Rica.
- Sánchez, S. (2013). Híbrido urbano El Labrador: espacios comunitarios. (Tesis de Licenciatura en Arquitectura). Universidad de Costa Rica. San José, Costa Rica.
- The Center for Universal Design (1997). The Principles of Universal Design, Version 2.0. Raleigh, NC: North Carolina State University.
- Wompner, F. (2008). Inteligencia Holística. La llave para una Nueva Era. Osorno, Chile.

WEB

- Astorga, L. (2002). Costa Rica: Personas con discapacidad con escasas oportunidades de empleo. Extraído el 17 de abril del 2016 desde el sitio http://www.disabilityworld.org/04-05_02/spanish/trabajo/costarica.shtml
- Astorga, L. (2001). Discapacidad, perspectiva histórica y desigualdades imperantes. Extraído el 17 de abril del 2016 desde el sitio <http://mediacommunity.org/ddhh/discapitados/barreras/>
- Comisión Nacional de los Derechos Humanos – México. (s.f.). Tipos de Discapacidades. Extraído el 17 de abril del 2016 desde el sitio http://www.cndh.org.mx/Discapacidad_Tipos
- Comunidad de Madrid. (s.f.). Conceptos de Discapacidad. Extraído el 16 de abril del 2016 desde el sitio http://www.madrid.org/cs/Satellite?blobcol=urldata&blobheader=application%2Fpdf&blobheadername1=Content-Disposition&blobheadervalue1=filename%3D2-CONCEPTO+DE+DISCAPACIDAD_2.pdf&blobkey=id&blobtable=MungoBlobs&blobwhere=1310853507259&ssbinary=true
- Fundación Descúbreme. (2004). ¿Qué es la discapacidad cognitiva?. Extraído el 17 de abril del 2016 desde el sitio <http://www.descubreme.cl/informacion/>
- La Iglesia de Jesucristo de los Santos de los Últimos Días. (s.f.). Lista de discapacidades. Extraído el 17 de abril del 2016 desde el sitio <https://www.lds.org/topics/disability/list?lang=spa>
- Medular Digital. (s.f.) Andalucía mejora la accesibilidad a los espacios naturales protegidos. Extraído el 26 de julio del 2016 desde el sitio <http://www.medulardigital.com/main.php?act=dnews&s=1&n=3227>

- Ministerio de Desarrollo Social de Chile. (2014). Plan Invierno. Extraído el 26 de julio del 2016 desde el sitio <http://www.ministeriodesarrollosocial.gob.cl/plancalle//noticias/2014/12/02/en-arica-lanzan-campana-de-inclusion-de-personas-con-discapacidad-en-transporte-publico>
- Municipalidad de Coronado. (s.f.). Datos Geográficos. Extraído el 20 de abril del 2016 desde el sitio <http://www.coromuni.go.cr/datos-geograficos.html>
- Municipalidad de Coronado. (s.f.). Información General. Extraído el 20 de abril del 2016 desde el sitio <http://www.coromuni.go.cr/informacion-general.html>
- YouTube. (2012). Manual de buenas prácticas de accesibilidad a los espacios públicos de Andalucía. Discapacidad. Extraído el 26 de julio del 2016 desde el sitio <https://www.youtube.com/watch?v=S9IU8IN9eW8>
- Zuluaga, A. (2009). Una Concepción Holística del Desarrollo Humano. Extraído el 10 de mayo del 2016 desde el sitio <http://desarrollohumanoholístico.blogspot.com/>